

GRUNDIG

Built-in Hob / User Manual

Einbau-Kochfeld / Bedienungsanleitung

Piano cottura incassato / Manuale Utente



GIEI 638980 INH

Welcome!

Dear Customer,

Thank you for choosing the Grundig product. We want your product, manufactured with high quality and technology, to offer you the best efficiency. Therefore, carefully read this manual and any other documentation provided before using the product.

Keep in mind all the information and warnings stated in the user's manual. This way, you will protect yourself and your product against the dangers that may occur.

Keep the user's manual. If you give the product to someone else, give the manual with it. The warranty conditions, usage and troubleshooting methods for your product are provided in this manual.

The symbols and their descriptions in the user's manual:



Hazard that may result in death or injury.



Important information or useful usage tips.



Read the user's manual.



Hot surface warning.

NOTICE Hazard that may result in material damage to the product or its environment.

Arçelik A.Ş.

Karaağaç caddesi No:2-6
34445 Söğütözü/İstanbul/TURKEY

Made in TURKEY

Table of Contents

1	Safety Instructions.....	4
1.1	Intended Use.....	4
1.2	Child, Vulnerable Person and Pet Safety	4
1.3	Electrical Safety.....	5
1.4	Transportation Safety	6
1.5	Installation Safety.....	7
1.6	Safety of Use	7
1.7	Temperature Warnings	8
1.8	Cooking Safety	8
1.9	Induction	9
1.10	Maintenance and Cleaning Safety	9
2	Environmental Instructions.....	9
2.1	Waste Directive.....	9
2.1.1	Compliance with the WEEE Directive and Disposing of the Waste Product	9
2.2	Package Information.....	10
2.3	Recommendations for Energy Saving.....	10
3	Your product	10
3.1	Product introduction	10
3.2	Technical Specifications.....	11
4	First Use.....	12
4.1	Initial Cleaning	12
5	How to use the hob	12
5.1	General information on hob usage.....	12
5.2	Hob control unit.....	16
6	General Information About Baking.....	26
6.1	General warnings about cooking with hob	26
7	Maintenance and Cleaning	26
7.1	General Cleaning Information.....	26
7.2	Cleaning the hob.....	28
7.3	Cleaning the Control Panel	28
8	Troubleshooting.....	28

1 Safety Instructions

- This section includes the safety instructions necessary to prevent the risk of personal injury or material damage.
- If the product is handed over to someone else for personal use or second-hand use purposes, the user's manual, product labels and other relevant documents and parts should also be given.
- Our company shall not be held responsible for damages that may occur if these instructions are not observed.
- Failure to follow these instructions shall void any warranty.
- Always have the installation and repair works made by the manufacturer, the authorised service or a person that the importer company shall designate.
- Use original spare parts and accessories only.
- Do not repair or replace any component of the product unless it is clearly specified in the user's manual.
- Do not make technical modifications on the product.

1.1 Intended Use

- This product is designed to be used at home. It is not suitable for commercial use.
- Do not use the product in gardens, balconies or other outdoors. This product is intended to be used in households and in the staff kitchens of shops, offices and other working environments.
- **CAUTION:** This product should be used for cooking purposes only. It should not be used for different purposes, such as heating the room.

1.2 Child, Vulnerable Person and Pet Safety

- This product can be used by children 8 years of age and older, and people who are underdeveloped in physical, sensory or mental skills, or who have lack of experience and knowledge, as long as they are supervised or trained about the safe use and hazards of the product.
- Children should not play with the product. Cleaning and user maintenance should not be performed by children unless there is someone overseeing them.

- This product should not be used by people with limited physical, sensory or mental capacity (including children), unless they are kept under supervision or receive the necessary instructions.
- Children should be supervised to ensure that they do not play with the product.
- Electrical products are dangerous for children and pets. Children and pets must not play with, climb on, or enter the product.
- Do not put objects that children may reach on the product.
- Turn the handle of the pots and pans to the side of the counter so that children cannot grab and burn.
- **CAUTION:** During use, the accessible surfaces of the product are hot. Keep children away from the product.
- Keep the packaging materials out of the reach of children. There is a hazard of injury and suffocation.
- Before discarding worn out and useless products:
 1. Unplug the power plug and remove it from the socket.
 2. Cut off the power cable and disconnect it with the plug from the product.

3. Take precautions to prevent children from entering the product.
4. Do not allow children to play with product when it is in idle mode.

1.3 Electrical Safety

- Plug the product into a grounded outlet protected by a fuse that matches the current ratings indicated on the type label. Have the grounding installation made by a qualified electrician. Do not use the product without grounding in accordance with local / national regulations.
- The plug or the electrical connection of the appliance shall be in an easily accessible place. If this is not possible, there should be a mechanism (fuse, switch, key switch, etc.) on the electrical installation to which the product is connected, in compliance with the electrical regulations and separating all poles from the network.
- Unplug the product or switch off the fuse before repair, maintenance and cleaning.
- Plug the product into an outlet that meets the voltage and frequency values specified on the type label.

- (If your product does not have a mains cable) only use the connecting cable described in the "Technical specifications" section.
 - Do not jam the power cable under and behind the product. Do not put a heavy object on the power cable. The power cable should not be bent, crushed, and come into contact with any heat source.
 - Make sure that the power cable is not jammed while putting the product to its place after assembly or cleaning.
 - Use original cable only. Do not use cut or damaged cables.
 - Do not use an extension cord or multi-plug to operate your product.
 - Contact the authorized service centre or importer to use the approved adapter in cases where the use of a converter adapter (for plug type) is necessary.
 - Contact the importer or the authorized service centre if the length of the power line is inadequate.
 - Portable power sources or multiple plugs may overheat and catch fire. Keep multiple plugs and portable power sources away from the product.
 - If the power cable is damaged, it must be replaced by the manufacturer, an authorized service or a person to be specified by the importer company in order to prevent possible dangers.
- If your product has a power cable and plug:
- Never put the product plug into a broken, loose, or out-of-socket plug. Make sure the plug is fully inserted into the socket. Otherwise the connections may overheat and cause a fire.
 - Avoid inserting the device into plugs that are greasy, unclean, or potentially exposed to water (such as those near a worktop where water may escape). Otherwise there is a risk of short circuit and electrocution.
 - Never touch the plug with wet hands!
 - Pull the plug out of the socket using the plug's body rather than the cord itself.



1.4 Transportation Safety

- Disconnect the product from the mains before transporting the product.
- When you need to transport the product, wrap it with bubble wrap packaging mater-

ial or thick cardboard and tape it tightly. Secure the moving parts of the product firmly to prevent damage.

- Before the product is installed, check the product for any damage after transport. Contact the importer or the authorized service centre if damaged.

1.5 Installation Safety

- Before beginning the installation, de-energize the power line to which the product will be connected by turning off the fuse.
- Always wear protective gloves during transport and installation. Otherwise there is a risk of injury from sharp edges!
- Before the product is installed, check the product for any damage. Do not have it installed if the product is damaged.
- Avoid using any heat-insulating materials to cover the interior of the furniture that will be installed.
- Direct sunlight and heat sources, such as electric or gas heaters, must not be present in the area where the product is installed.
- Keep the surroundings of all ventilation ducts of the product open.

- Do not install the product near a window. There is a risk that the hob flame will ignite curtains and flammable materials around the hob. When you open the window, hot cookware may tip over.

- Do not install the product near a window. When you open the window, hot cookware may tip over.

- If there is a socket behind the place where the product will be installed, it must be ensured that the product does not come into contact with the socket nor with the plug plugged into the socket.
- There should be no gas hose, plastic water pipe and socket on the back or side wall of the place where the product will be installed. Otherwise, they may be deformed by the heat effect when the hob is operated and may create a safety risk.

1.6 Safety of Use

- Ensure that the appliance is switched off after every use.
- If you will not use the product for a long time, unplug it or turn off the power from the fuse box.
- Don't use the product if it breaks down or gets damaged while being used. Disconnect

the product from the electricity. Contact the importer or the authorized service centre.

- **CAUTION:** If the hob surface is cracked, disconnect the product from the mains to avoid the risk of electric shock.
- **CAUTION:** If the hob glass surface is broken:

Switch off all gas and (if applicable) electric hotplates. Disconnect the product from the electricity.

- Do not touch the appliance surface.

- Do not use the appliance.

- Do not step on the appliance for any reason.
- Never use the product when your judgement or coordination is impaired by the use of alcohol and/or drugs.
- Flammable objects must not be kept in and around the cooking area. Otherwise, these may lead to fire.
- This product is not suitable for use with a remote control or an external clock.

1.7 Temperature Warnings

- **CAUTION:** When the product is in use, the product and its accessible parts will be hot. Care should be taken to avoid touching the product and heat-

ing elements. Children under 8 years of age should be kept away from the product unless constantly supervised.

- Do not place flammable / explosive materials near the product, as the surfaces will be hot while it is operating.
- **CAUTION:** Danger of fire: Do not store items on the cooking surfaces.

1.8 Cooking Safety

- **CAUTION:** The cooking process must be observed. Short-term cooking processes must be constantly observed.
- **CAUTION:** In solid or liquid oil cooking, it is dangerous to leave the hob unattended, which may cause a fire. NEVER try to extinguish the fire with water; disconnect the product from the mains, and then cover the flames with a cover or fire cloth (etc.).
- Be careful when using alcoholic drinks in your dishes. Alcohol evaporates at high temperatures and may cause fire since it can ignite when it comes into contact with hot surfaces.

1.9 Induction

- The electrically operated zones of your hob are equipped with advanced “Induction” technology. On the induction hob zones, which save time and energy, cookware suitable for induction cooking must be used; otherwise the hob zone will not work. For detailed information, see the section “Pot selection”.
- Since the induction hob creates a magnetic field, it can have harmful effects for people who use devices such as pacemakers or insulin pumps.
- Close the zone from its control panel after use, do not rely on the pot sensor.
- Metal objects such as knives, forks, spoons and lids should not be placed on the hob surface as they will get hot.

- Do not store metal objects in drawers under the hob. During long and intensive use, the materials here may overheat.
- Do not place electronic products such as mobile phones, tablets, computers on the induction hob. Your appliance may be damaged.

1.10 Maintenance and Cleaning Safety

- Wait for the product to cool before cleaning the product. Hot surfaces may cause burns!
- Never wash the product by spraying or pouring water on it! There is the risk of electric shock!
- Do not use steam cleaners to clean the product as this may cause an electric shock.

2 Environmental Instructions

2.1 Waste Directive

2.1.1 Compliance with the WEEE Directive and Disposing of the Waste Product

This product complies with EU WEEE Directive (2012/19/EU). This product bears a classification symbol for waste electrical and electronic equipment (WEEE).



This product has been manufactured with high quality parts and materials which can be reused and are suitable for recycling. Therefore, do not dispose of the waste product with normal domestic and other wastes at the end of its service life. Take it to a collection point for the recycling of electrical and electronic equipment. You can ask your local administration about these collection points. Disposing of the appliance properly helps prevent negative consequences for the environment and human health.

Compliance with RoHS Directive:

The product you have purchased complies with EU RoHS Directive (2011/65/EU). It does not contain harmful and prohibited materials specified in the Directive.

2.2 Package Information

Packaging materials of the product are manufactured from recyclable materials in accordance with our National Environment Regulations. Do not dispose of the packaging waste with the household or other wastes, take it to the packaging material collection points designated by the local authorities.

2.3 Recommendations for Energy Saving

According to EU 66/2014, information on energy efficiency can be found on the product receipt supplied with the product. The following suggestions will help you use your product in an ecological and energy-efficient way:

- Defrost frozen food before baking.
- Use pots / pans with a size and lid suitable for the hob zone. Always choose the right size pot for your meals. More than necessary energy is needed for containers of the wrong size.
- Keep hob baking areas and pot bases clean. Dirt reduces the heat transfer between the baking area and the pot base.

3 Your product

3.1 Product introduction

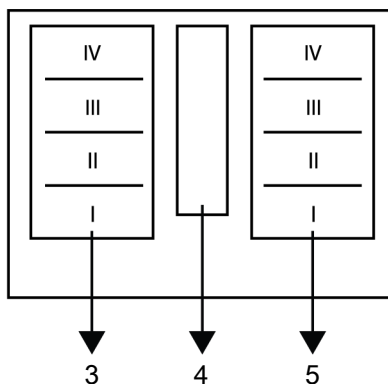
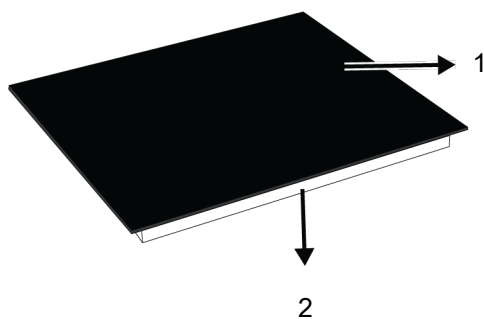

- 1 Glass cooking surface
- 3 Induction cooking zone
- 5 Induction cooking zone

- 2 Lower housing
- 4 Auxiliary induction cooking area

3.2 Technical Specifications

Hob General Specifications	
Product external dimensions (height/width/depth) (mm)	48 /580 /510
Hob installation dimensions (width / depth) (mm)	560 (+2) /490 (+2)
Voltage/Frequency	1N~220-240 V /2N~380-415 V; 50 Hz
Cable type and section used/suitable for use in the product	min. H05V2V2-F 5 x 2,5 mm ²
Total power consumption (kW)	max. 7,4 kW

Cooking zones

Left - I-II-III-IV	Induction cooking zone
Dimension	94x188 mm
Power (W)	3600
Middle	Auxiliary induction cooking area
Dimension	94x188 mm
Power (W)	1800
Right I-II-III-IV	Induction cooking zone
Dimension	94x188 mm
Power (W)	3600



Technical specifications may be changed without prior notice to improve the quality of the product.



Figures in this manual are schematic and may not exactly match your product.



Values stated on the product labels or in the documentation accompanying it are obtained in laboratory conditions in accordance with relevant standards. Depending on operational and environmental conditions of the product, these values may vary.

4 First Use

Before you start using your product, it is recommended to do the following stated in the following sections respectively.

4.1 Initial Cleaning

1. Remove all packaging materials.
2. Wipe the surfaces of the product with a wet cloth or sponge and dry with a cloth.

NOTICE: Some detergents or cleaning agents may cause damage to the surface. Do not use abrasive detergents, cleaning powders, cleaning creams or sharp objects during cleaning.

NOTICE: During the first use, smoke and odour may come up for several hours. This is normal and you just need good ventilation to remove it. Avoid directly inhaling the smoke and odours that form.

5 How to use the hob

5.1 General information on hob usage

General warnings

- Do not let any objects to fall on the hob. Even small objects such as saltshakers may damage the hob. Do not use cracked hobs. Water may seep through these cracks and cause a short circuit. If the surface is damaged in any way (e.g. visible cracks), turn off the fuse first, then call the authorized service to unplug the product to reduce the risk of electric shock.
- Do not use unbalanced and easily tilting pots/pans on the hob.
- Do not heat the pots/pans and pots empty. The pots and the appliance may be damaged.
- Always turn off the hob's burners after each use.
- You shall damage the appliance if you operate the hobs without any pot or pots/pans. Always turn off the hobs after each operation.
- After each use the cooking surface will be hot, so do not put the plastic pots/pans on the cooking surface. Clean such material on the surface immediately.
- Sudden temperature changes on the glass cooking surface may cause damage, be careful not to spill cold liquids during cooking.
- Put a sufficient amount of food in pots and pans. Thus, you can prevent food from pouring forth out of the pots/pans and will not need to clean unnecessarily.

- Do not place the covers of pots and pans on burners/zones.
- Place the pots by centering them on the burners/zones. If you wish to place a pot on a different burner/zone, do not slide it towards the desired burner; rather, lift it first and then put it on the other burner.

Operating principle of the induction hob

Induction hob is like an open circuit. The circuit completes when a cooking pots/pans suitable for induction cooking is placed on it and an electronic system below the glass surface generates a magnetic field. The metal base of the pots/pans is heated by taking energy from this magnetic field. Thus, the heat is not generated on the surface of the hob, but directly on the pots/pans above it. Glass surface is heated with the heat of the cooking pots/pans.

Advantages of cooking with induction

Induction hobs offer some advantages as the heat is transferred directly to the cooking pots/pans.

- Foods that overflow during cooking do not burn rapidly as the glass cooking surface is not heated directly. It is cleaned more easily.
- Cooking shall be faster as the heat is generated directly on the cooking pots/pans. Thus, it saves time and energy with respect to other hob types.
- As the heat is given directly to the cooking pots/pans, there is no heat loss, and it provides a more efficient cooking.

- The fact that the heat transfer stops and the cooking surface is not heated directly when the cooking pots/pans is removed from the cooking surface provides a safer use against possible accidents while cooking.

For a safe operation:

- Do not select high heating levels when using non-sticking cooking pots/pans coated with little amount of oil or used without oil (teflon type).
- Do not use glass cooking surface as a surface where you can place something on it or as a cutting surface.
- Do not place metal objects such as cutlery or pot lids on your hob as they may get hot.
- Never use aluminium foil for cooking. Never place food wrapped in aluminium foil on the induction zone.
- Keep magnetic objects such as credit cards or tapes away from the hob while it is operating.
- If there is an oven under your hob and it is being operated, the sensors on the hob may reduce the cooking level or turn off the hob.
- Your hob has an automatic shut-off system. Detailed information about this system is provided in the following sections. However, if you use thin based pots for your cooking, these pots shall heat up very quickly and the bottom of the pan may melt and damage the cooking surface and the appliance before the automatic shut-off system is activated.

Cooking pots/pans

You shall use ferromagnetic, quality cooking pots/pans which bear a label or warning that it is compatible for induction cooking only with your induction hob. Generally, the higher the iron content, the better the cooking pots/pans shall perform. The base diameter of the cooking pots/pans shall match the induction zone. Suggested dimensions are listed below.

Suitable pots/pans:

- Cast iron pots/pans
- Enamelled steel pots/pans

- Steel and stainless steel pots/pans (with label or warning indicating that it is induction compatible)

Unsuitable pots/pans:

- Aluminium pots/pans
- Copper pots/pans
- Brass pots/pans
- Glass pots/pans
- Pottery
- Ceramic and porcelain

Recommendations:

- Use flat bottomed cooking pots/pans only. Do not use pots/pans with convex or concave bases.

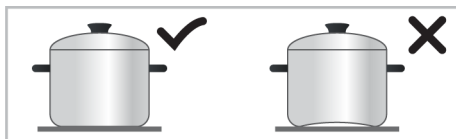

- Use cooking pots/pans with thick, processed bases only. If you use thin based pots, these pots shall heat up very quickly and the bottom of the pan may melt and damage the cooking surface and the appliance before the automatic shut-off system is activated. Sharp edges may cause scratches on the surface.

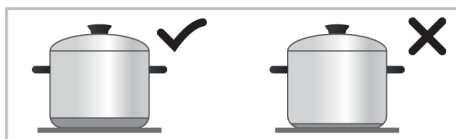

- The bases of some cooking pots/pans have a smaller ferromagnetic field than its true diameter. Only this area is heated by the hob. Therefore, the heat is not evenly distributed and the cooking performance is decreased. Moreover, such cooking pots/pans may not be detected by large induction hobs. Thus, the cooking hob shall be selected according to the size of the ferromagnetic field.

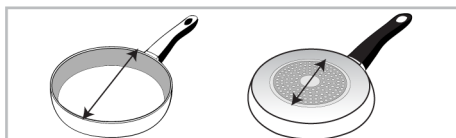

- Some cooking pots/pans have a base that contains non-ferromagnetic materials such as aluminium. These types of cooking pots/pans may not heat adequately or may not be detected by the induction hob at all. In some cases, a bad pots/pans warning may appear.

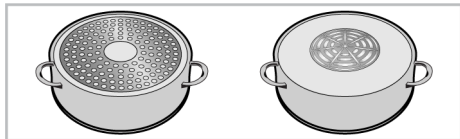

Equal distribution of the cookware on the right and left and center hobs for the selection of hobs affects the cooking performance positively while cooking multiple meals on the induction hobs.

Cooking pots/pans test

Test whether your pot is compatible with cooking with an induction hob using the methods below.

1. It is compatible if the base of your pot holds a magnet.
2. It is compatible if  does not flash when you place your pot on the induction hob and turn on the hob.

Recommended cooking pots/pans sizes

Cooking zone diameter - mm	Pot diameter - mm
145	min. 100 - max. 145
180	min. 100 - max. 180
210	min. 140 - max. 210
240	min. 140 - max. 240
280	min. 125 - max. 280
320	min. 125 - max. 320
Cooking zone with wide (flexi) surface	width 230 - length 390

The detection of cooking pots/pans by the induction hobs depend on the diameter and material of the ferromagnetic in the base of the pots/pans. To ensure detection of the cooking pots/pans and achieve an efficient cooking, the cooking pots/pans shall be selected as per the size of your hob. The cooking pots/pans sizes recommended for hob sizes are given above.

Boiling behavior may vary depending on the pot types, size of the pot and size of the cooking zone. For a more homogenous boiling behavior, a one step larger cooking zone might be used. To use a larger cooking zone does not cause wasting of energy at induction hobs, because the heat is only created in the relevant pot area.

Cooking zone with wide surface (flexi)

Your hob is equipped with hob cooking surfaces with wide surfaces (Flexi surfaces). You may operate this cooking surface as individual hobs independent from each

other for your smaller cooking pots/pans.

You may activate the combination function for these cooking zones and transform them to a single cooking surface for cooking operations with your large cooking pots.

You can use the I-II-III-IV cooking surfaces on the right and left and the auxiliary cooking surface in the middle for your small-sized cooking pots/pans. However, if you are going to cook with two small cooking pots/pans, the I-II cooking surfaces and III-IV cooking surfaces are used from a single control unit, so when you place your small pots in these surfaces, you will cook at the same temperature level.

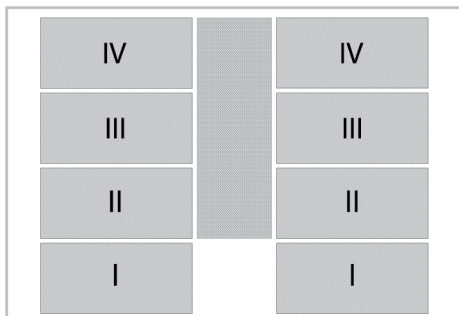

Cooking pots/pans usage samples

	<p>They have 4 separate cooking surfaces on the cooking zone with wide surface. However, you can use these cooking zones for two different temperature levels as I-II and III-IV. For example, if you are going to cook in 4 separate small pots, a single temperature level can be given to I-II cooking areas and a single temperature level to III-IV cooking areas.</p>		<p>For cooking operations on large cooking pots/pans, place the pots/pans so that it covers the centres of both cooking zones and that it is centred on the cooking zone.</p>
	<p>Place the cooking pots/pans in the center of the individual cooking surface according to your pot/pan diameter. If your pot/pan cover two cooking areas, it should be placed in the center of two cooking areas, if it covers one cooking area, it should be placed in the center of one cooking area.</p>		<p>For cooking operation with a single cooking pot/pan, place it in the center of the cooking areas. Do not place the pot/pan between cooking surfaces.</p>

Extended induction cooking plate

Your hob is equipped with auxiliary induction cooking area (s) between with wide surfaces (Flexi surfaces). You can use the

cooking areas that you will make with your large cooking pots/pans as auxiliary areas. Cooking pots/pans usage samples are shown below.

Cooking pots/pans usage samples

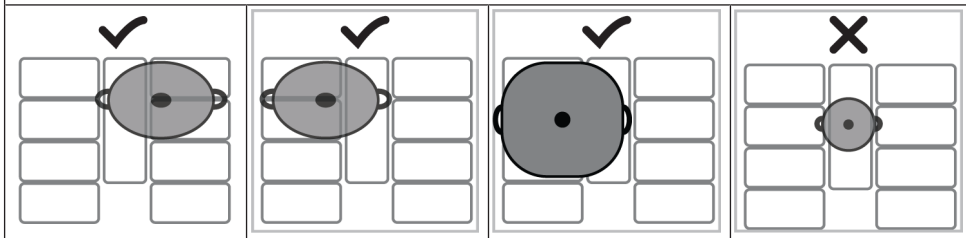

Illuminated hob cooking zones It varies depending on the product model. It may not be available on your product.

Cooking zones in your hob are indicated with lightings. Cooking zones shall not be visible when your hob is off or in stand-by mode. When you turn on your hob, the lightings indicating the cooking zones shall be activated.

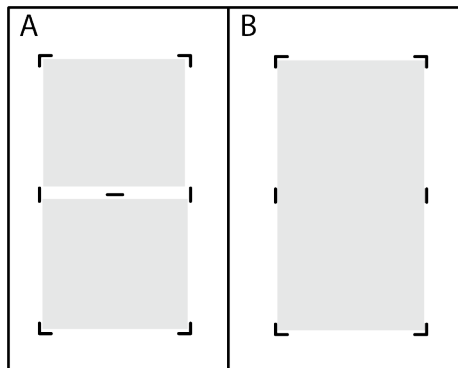

When the two separate cooking zones (shown in the figure A) are combined as a wide surface cooking zone shown in the figure B, the separating light should go off. When the wide surface cooking zone is returned back into two separate cooking zones, the separating light should be illuminated.

5.2 Hob control unit

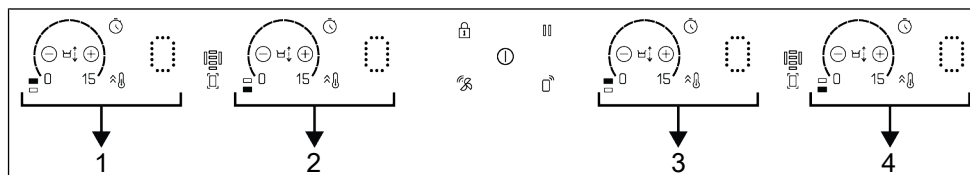

1 Left III- IV control display

3 Right III- IV control display

2 Left I- II control display

4 Right I- II control display



On/Off key



Stop key



Key lock key



Wide surface cooking zone selection key



Activating/deactivating the timer key







Timer increase key



Quick heating key/High power setting (Booster) key



Timer decrease key

-  Active cooking area indicator
-  "Move" function key
-  Hob to Hood connection symbol (Hob to Hood)
-  Wifi symbol **

* It varies depending on the product model. It may not be available on your product.

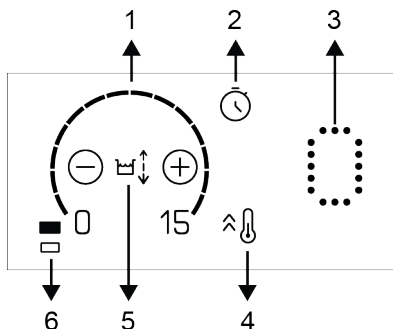

- 1 Setting area (for heat level setting)
- 2 Activating/deactivating the timer key
- 3 Cooking area display
- 4 Quick heating key/High power setting (Booster) key
- 5 "Move" function key
- 6 Cooking area symbol

 Graphics and figures are for informational purposes only. Actual displays and functions may vary according to the model of your hob.

 This product is controlled by means of a touch control panel. Each operation you make on your touch control panel will be confirmed by an audible signal.

 Always keep the control panel clean and dry. Having damp and soiled surface may cause problems in the functions.

Turning the hob on

1. Touch the "1" key on the control panel.
⇒ The hob is ready to use.

 If no operation is performed within 20 seconds, the hob will automatically return to Standby mode.

 When any key ("1") is pressed for a long time, the product automatically turns off for safety reasons.

Turning the hob off

1. Touch the "1" key on the control panel.
⇒ The hob will turn off and return to Standby mode.

 If "0" or "15" symbol is lit on the cooking zone display once the hob is turned off, it means that the cooking zone is still hot. Do not touch cooking zones.

Residual heat indicator

If "0" symbol is lit on the cooking zone display, it means that the cooking zone is still hot and may be used to keep a small amount of food warm. This symbol will soon turn to "15" symbol meaning less hot.

 When the electricity is cut off, residual heat indicator will not light up and does not warn the user against hot cooking zones.

Turning on the cooking zones

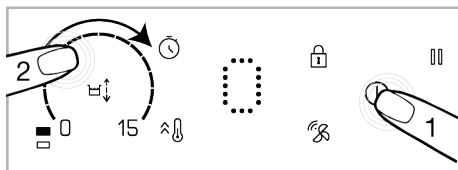

1. Touch the "1" key to turn on the hob.
⇒ "0" symbol on cooking zone displays.
2. Touch the setting area of the cooking zone you want to switch on and slide your finger across the area.

 If no operation is performed within 20 seconds, the hob will automatically return to Standby mode.

Setting the temperature level

By touching the adjustment area or by sliding your finger across the area, adjust the temperature level between "0" and "15".



You can use a single auxiliary cooking zone for cooking. To do this, temperature level should be set to the rear left cooking zone.



You can use a single auxiliary cooking zone for cooking. To do this, for the auxiliary left cooking zone, should be set the temperature level for the rear left cooking zone; for the auxiliary right cooking zone; should be set temperature level the rear right cooking zone.

Turning off the cooking zones:

- ✓ A selected cooking zone can be turned off in 2 different ways:

- 1. By dropping the temperature to "0" level:** You can turn the cooking zone off by dropping the temperature setting to "0" level.
- 2. By using the switch-off function on the timer for the desired cooking zone:** When the time is over, the timer will switch off the cooking zone linked to it. "0" or "00" value will appear on all displays. The "⌚" symbol on the hob display will disappear. When the time is over, an audible alarm will sound. Touch any button on the control panel to silence the audible alarm.

Turning on the wide surface cooking zone (It varies depending on the product model. It may not be available on your product.)

1. Touch the "⌚" key to turn on the hob.
2. Touch Wide Surface Cooking Zone Selection key.

- ⇒ 0 will be displayed on the display of the rear left cooking zone and "⌚" will appear on the front cooking zone display.

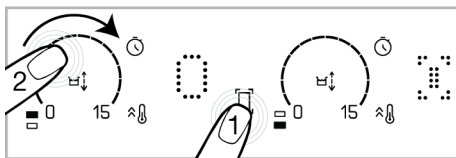

3. By touching the adjustment area or by sliding your finger across the area, adjust the temperature level between 0 and 15.

- ⇒ You can change the temperature level on the setting area of both cooking zones.



Wide surface left cooking zones are explained as an example. If there is a wide surface cooking zone also on the right-hand side of the hob, the same instructions apply to the said cooking zone.

Turning on the wide surface cooking zone while one or both of the left cooking zones are running (It varies depending on the product model. It may not be available on your product.)

- ✓ While one or both of the left cooking zones are running, you can combine both cooking zones by activating the wide surface cooking zone. Thus, you can utilize a wider cooking zone just with the same values.



1. Touch the wide surface cooking zone selection key while one or both of the left cooking zones is/are running.

- ⇒ The smaller one of the temperature values of the cooking zones you have previously selected will appear on the rear left cooking

zone display. If there is a timer duration given, the timer value of the cooking zone with the lower value will appear on the display.

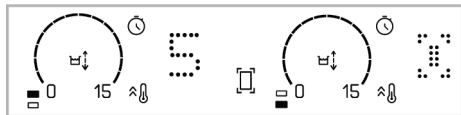

- To change the temperature value afterwards, set the desired temperature on the setting area of both cooking zones.

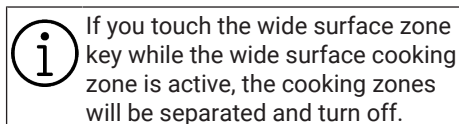

Turning off the wide surface cooking zone

- ✓ Wide surface cooking zone can be turned off in 3 different ways:
- 1. By dropping the temperature to "0" level:** You can turn the wide surface cooking zone off by dropping the temperature level to "0".
 - 2. By using the turn-off with the timer option for the wide surface cooking zone:** When the time is over, the timer will turn off the wide surface cooking zone. 0 will appear on the left cooking zone display and 00 will appear on the timer display. The light of "⏸" key on the rear left cooking zone display will go off.
 - 3. By touching the wide surface cooking zone symbol for 3 seconds:** If you touch the wide surface cooking zone symbol for 3 seconds, the cooking zone is turned off.

"Autoflexi" mode (Enabling the automatic wide surface cooking zone)

If the pot is placed on cooking zones as shown below, "flexi" (wide surface cooking zone) mode will be automatically enabled. Touch "⏸" once to exit this mode.

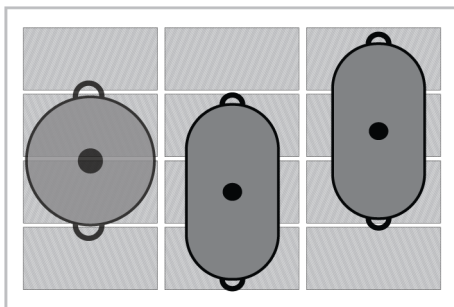

High power setting (BOOSTER)

You can use booster function to perform heating at the maximum power. However, this function is not recommended for cooking a long time. Booster function may not be available in all cooking zones. When the booster setting time (see, Table of operation time limits) is over, cooking zone will switch off.

Selecting BOOSTER directly:

- Touch the "⏸" key to turn on the hob.
- Touch the "⏸" key.
 - ⇒ The cooking zone that has been activated will run with maximum power and the animated booster symbol "⏸" will appear on the cooking zone display. When the booster setting time (see, Table of operation time limits) is over, cooking zone will switch off.

Selecting the booster while the cooking zone is operating:

- While the hob is on and the respective cooking zone is active, touch "⏸".

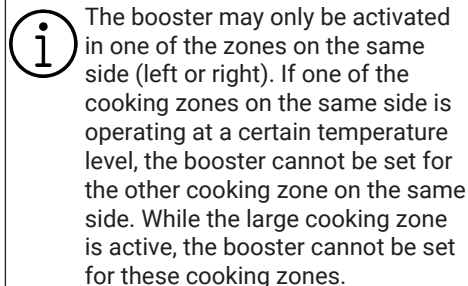

- Selected cooking zone will operate at the maximum power and 3 lights will flash on the cooking zone display respectively. Once the Booster period is over, the cooking zone switches to the set temperature level and only the selected temperature value is displayed.

Switching off the high power setting (BOOSTER) prematurely:

By touching the "⏏" key you can turn off the booster setting any time you want.

Key Lock

You can activate the key lock to avoid changing the functions by mistake **when the hob is operating**.

Activating the key lock

- Touch "🔒" for 3 seconds to lock the control panel.
 - ⇒ If any key is pressed when the key lock is active, the light of the "🔒" key flashes.

i You can activate the key lock in operation mode only. When key lock is activated, only the "🔒" key will be functional. When you touch any other key, the light of the "🔒" key will flash to indicate that the key lock is active. If you turn the hob off when the keys are locked, the key lock must be deactivated to turn the hob on again.

Deactivating the key lock

- Keep "🔒" key pressed for 3 seconds.
 - ⇒ The operation is confirmed with an audible signal. The light of the "🔒" key turns off and the control panel is unlocked.

Timer function

This function makes it easier for you to cook. It will not be necessary to attend the oven for the whole cooking period. Cooking zone will be turned off automatically at the end of the time you have selected.

Activating the timer

- Touch the "🕒" key to turn on the hob.
 - ⇒ "0" symbol will appear on cooking zone displays.
- Increase the level of the cooking zone you want to turn on.
- Touch "🕒" key to activate the timer.
 - ⇒ "00" will appear on the display of the relevant cooking zone.



- Set the desired duration by touching "+" and "-" keys.
- Touch "🕒" to confirm the setting. If you do not touch "🕒", the setting will be cancelled automatically in a few seconds.

i The timer can only be set for the operating cooking zones.

i In order to set the timers of the other cooking zones, repeat the process explained above.

i Timer cannot be adjusted unless the cooking zone and the temperature value for the cooking zone are selected.

Deactivating the timers

Once the set time is over, the hob will be switched off automatically and give an audible warning. Press any key to silence the audio warning.

Turning off the timers earlier

If you deactivate the timer earlier, the hob will keep on operating at the set temperature until it is switched off. You can turn the timer off earlier in two different ways:

Turning off the timer by dropping its value down to "00":

1. Select the cooking zone you want to turn off.
2. Touch "⌚" key to select the timer of the relevant cooking zone.
3. Until "00" is displayed on the relevant cooking zone display, decrease the value by touching the "+" and "-" keys.

Deactivating the timer by touching its key for about 3 seconds:

Touch "⌚" key of the relevant cooking zone for about 3 seconds; "⌚" will go off completely and the timer will be cancelled.

Using the Move function

This function makes switching quickly to different cooking levels easier for you by changing the cooking level through pan movement without entering the control panel. Therefore, you do not have to increase or decrease the temperature every time.



For the Move function to be enabled, pan size should cover one or two cooking zones.

To activate the "Move" function:

1. Touch "⏻" to turn on the hob.
2. Place your pan on the left or right cooking zone, according to the desired starting level, ensuring that it covers both cooking zones.
3. Touch "⏻" once.
⇒ "⏻" symbol lights up semi-bright.
4. Touch the "⏻" key once. The "⏻" symbol lights up fully bright and the "move" function is activated. You just need to slide the pan on the cooking zone for the desired cooking level.

This function allows you to quickly switch between 3 cooking zones:

Level 3 (Keep warm): If you place your pan on the rearmost two cooking zones of the left and right cooking zones, the hob will operate at level 3.

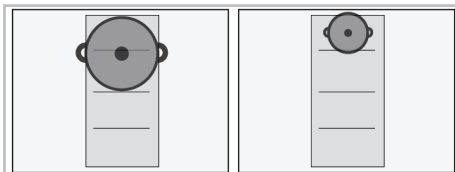

Level 8 (Boiling): If you place your pan on the middle two cooking zones of the left and right cooking zones, the hob will operate at level 9.

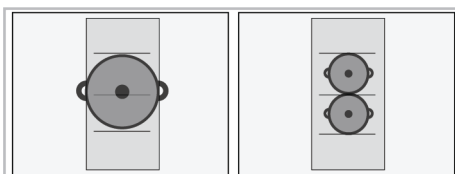

Level 15 (Frying): If you place your pan on the front two cooking zones of the left and right cooking zones, the hob will operate at level 15.

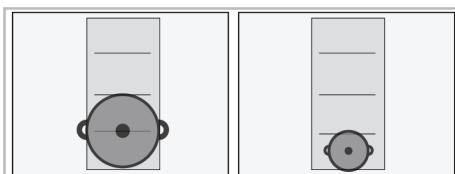

When using the "Move" function, the timer cannot be set for the cooking zones.



If there is a pan on the auxiliary cooking zone, the "Move" function cannot be used.



If there is a pan on the relevant auxiliary cooking zone, the "Move" function cannot be used.



If the pan you are using covers three cooking zones, the "Move" function will be cancelled.

Stop function

- ✓ You can stop all functions (**excluding the timer**) operating on the hob by means of this function.

 If the timer is set for any cooking zone, timer will continue operating during stoppage.

1. Touch the "⏏" key when your hob is operating.
 - ⇒ All active cooking zones will continue to operate at the minimum level.

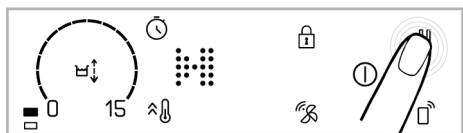

2. Touch "⏏" key again to restart all stopped cooking zones with previous settings.

 When the stop key is pressed, "⏏" symbol will appear on the displays of the cooking zones which were active before this key is pressed.

Power management function

Your product has a power management function. With this function, you can change the total power setting that the hob will draw. There are 9 different levels for the power management function.

Power management options - Total power levels that can be set

P1	1,2 kW
P2	2,4 kW
P3	3 kW
P4	3,6 kW
P5	4,4 kW
P6	5,4 kW
P7	5,7 kW
P8	6,7 kW
P9	7,4 kW

With the hob zones turn off position,

1. Touch the "⏏" key to turn on the hob.

2. Touch the left rear cooking zone "⏏" key, then the left front cooking zone "⏏" key and finally the "⏏" key without lifting your finger. The tone sounds when each key is touched.
3. The power management level set on the left rear cooking zone display and the total power value of this level appear on the left front cooking zone display. Stop touching the 3 keys after the values appear.
4. Switch between levels by touching the "⏏" key and set the total power value you want to adjust.
5. Confirm the setting by touching the "⏏" key and turn off the burner. The total power value you set will be activated.

 Depending on the total power level set, the temperature levels you can give to the cooking zones may vary. Depending on the power adjustment of the hob, the temperature level given to the cooking zones may fall automatically. This is not an error.

Using the induction cooking zones safely and effectively

Operating principles: Induction hob heats directly the cooking vessel as a feature of its operating principles. Therefore, it has various advantages when compared to other hob types. It operates more efficiently and the hob surface does not heat up. Your induction hob is equipped with superior safety systems that will provide you maximum safe usage.



Your hob can be equipped with induction cooking zones with a diameter of 145, 180, 210 and 280 mm depending on the model. Each cooking zone automatically detects the vessel placed on it thanks to the induction feature. Energy builds up only where the vessel contacts with the cooking zone and thus, minimum energy consumption is achieved.

Operation time limits

The hob control is equipped with an operation time limit. When one or more cooking zones are left on, the cooking zone will automatically be deactivated after a certain period of time (see, Table-1). If there is a timer assigned to the cooking zone, the timer display will also turn off later.

Operation time limit depends on the selected temperature level. Maximum operation time is applied at this temperature level.

The cooking zone may be restarted by the user after it is turned off automatically as described above.

Temperature level	Operation time limit - hour
0	0
1	6
2	6
3	5
4	5
5	4
6	4
7	3
8	3
9	2
10	2
11	1,5
12	1,5
13	1,5
14	1
15	1
Rapid Heating	10 minutes

Table 1: Operation time limits

Overheating protection

Your hob is equipped with some sensors ensuring protection against overheating. The following may be observed in case of overheating:

- Active cooking zone may be turned off.
- Selected level may drop. However, this condition cannot be seen on the indicator.

Overflow safety system

Your hob is equipped with a safety system to prevent overflows. If there is overflowing that affects the control panel, the system

will turn off the hob by disconnecting the power automatically. Meanwhile, "E" or "F" will be displayed.

Precise power setting

Induction hob reacts the commands immediately as a feature of its operating principles. It changes the power settings very fast. Thus, you can prevent a cooking pot (containing water, milk and etc.) from overflowing even if it was just about to overflow.



Keep the surface of the touch control panel clean. It may give erroneous operation warning.



No pots/pans must be placed on the touch control panel.

Operating Hood and Hob as connected (Hob to Hood) (It varies depending on the product model. It may not be available on your product.)

If your product has "☞" symbol, your product has the ability to operate in conjunction with the hood. You can connect your hob and hood via this feature allowing your hood to operate automatically by adjusting the extraction level for optimum performance according to the set heating level of your hob. In order to do this you must first connect your hood and hob to each other, once this is done you can activate the connection on the hob allowing the hob and hood to work together.

Matching the hob and hood to one another

The process of connecting hob and hood is required only once. To connect the hob and the hood, simply activate the connection via the hob after the initial connection has been achieved.

1. To turn on the hob, touch the "Ⓜ" key.
2. Touch the "☞" key for 3 seconds approximately.
 - ⇒ "☞" symbol flashes on the display.
3. Activate matching to the hob on your hood (see the hood manual) and the corresponding symbol on the hood will start to flash.
 - ⇒ When the matching is complete, the "☞" symbol on the hob and the corresponding symbol on the hood constantly appear.

Activating the connected operation of the hob and the hood

1. To turn on the hob, touch the "Ⓜ" key.

2. Touch the "☞" on the hob.
3. When activation is complete, the corresponding symbol in the hood and the "☞" symbol on the hob will appear continuously.

⇒ Depending on the total temperature level of your hob, your hood will automatically run, increase or decrease the level.

Using the "HomeWhiz" application

- ✓ If your product has "☞" symbol, you can control your hob via tablet/phone. Follow the steps below to control and track your hob via your tablet/phone. You need to connect your tablet/phone to your home network and download the "HomeWhiz" application onto your tablet/phone from the application store of your smart device.
1. Start the app you've downloaded on your tablet/phone.
 2. Touch "Add/remove product" on the tablet/phone.
 3. Select the "☞" model from the options on the application.
 4. Follow the instructions on the tablet/phone to complete the setup.
 5. Press and hold the "☞" key for 3 seconds and then release it. On the screen, "☞" symbol will blink. During this time, you can connect to your smart device.
 6. Connect to your hob, using the name and the password in the application through the settings of your tablet/phone.
 7. Select the network you are using in the network list and connect your hob to the network with the required password. When the setup is complete, "☞" will flash continuously on the display. You can start to use your hob after giving it a name in the "Add/remove product" section in your app.

 "HomeWhiz", supports 2.4GHz frequency band.

 If the network connection cannot be set up within 5 minutes after touching the "□" key for about 3 seconds, the "HomeWhiz" application will be automatically exited and the "□" symbol will disappear.

 The "HomeWhiz" application on your tablet / phone will guide you to set up the connection and use the application.

 Your connection should be active in order for you to reach the "HomeWhiz" menu.

 As long as "HomeWhiz" is on, you can control and monitor your hob both on the hob screen and via smart devices.

 To disconnect "HomeWhiz" press and hold the "□" key and then release it. The "□" symbol will go off on the screen.

 If there is a power failure and your connection is cut off while the "HomeWhiz" connection of your product is enabled, "HomeWhiz" will automatically switch to the off position.

Using the hob via tablet

1. Start the HomeWhiz application installed on your tablet / phone.
 - ⇒ Your device will be visible on the application page.
2. Touch on your appliance.
 - ⇒ On this screen, you can see temperature level of cooking zones, key lock, hob-hood connection activation (Hob to Hood) and other settings.

 For security reasons, no settings can be made on the tablet/phone.

Turning off the "HomeWhiz" Application

When your tablet / phone is connected with the product, tap "□" key. "□" symbol disappears on the screen. During this time, your tablet / phone is disconnected from your product.

Deleting a connected product

1. Touch "□" and "□" keys simultaneously.
 - ⇒ "□" and "□" symbols start blinking and audible warning will be heard.
2. Once "□" and "□" symbols on the display has stopped blinking, the deleting process has been completed.

 To be able to deleting process, you must have a network connection and the product must be connected to the network.

Compliance with the standards and testing information / EU declaration of conformity

	The development, manufacturing and sales stages of this product is conducted as per the safety rules specified in all relevant legislation of European Union.
Fre- quency band	: 2.4 Ghz
Max. Transmis- sion power	: max. 100 mW
CE declaration of conformity	
Arçelik A.Ş. declares that this product complies with the 2014/53/EU Directive. A detailed RED Declaration of Conformity is available online in the support.grundig.com website within the additional documents in the product page for your product.	

The defined cybersecurity-related software update support period of the product is the warranty period of the product. After this period, cybersecurity-related software updates are not guaranteed.

6 General Information About Baking

You can find tips on preparing and cooking your food in this section.

6.1 General warnings about cooking with hob

General warnings about cooking with hob

- Never fill the pan with oil more than one third of it. Do not leave the hob unattended when heating oil. Overheated oils bring risk of fire. Never attempt to extinguish a possible fire with water! When oil catches fire, cover it with a fire blanket or damp cloth. Turn off the hob if it is safe to do so and call the fire department.

- Before frying foods, always remove their excess water and put them inside the heated oil slowly. Make sure that frozen foods are defrosted before frying.
- When heating oil, make sure that the pot you use is dry and keep its lid open.
- For recommendations on cooking with power saving, refer to the “Environmental Instructions” section.
- If the "15" or "P" levels will be used while heating the milk, be sure to heat it by stirring so that the bottom does not hold. For a more controlled heating, you can use the 12 or 13 setting.
- The cooking temperature and time values given for foods may vary depending on the recipe and amount. For this reason, these values are given as ranges.

7 Maintenance and Cleaning

7.1 General Cleaning Information

General warnings

- Wait for the product to cool before cleaning the product. Hot surfaces may cause burns!
- Do not apply the detergents directly on the hot surfaces. This may cause permanent stains.

- The product should be thoroughly cleaned and dried after each operation. Thus, food residues shall be easily cleaned and these residues shall be prevented from burning when the product is used again later. Thus, the service life of the appliance extends and frequently faced problems are decreased.

- Do not use steam cleaning products for cleaning.
- Some detergents or cleaning agents cause damage to the surface. Unsuitable cleaning agents are: bleach, cleaning products containing ammonia, acid or chloride, steam cleaning products, descaling agents, stain and rust removers, abrasive cleaning products (cream cleaners, scouring powder, scouring cream, abrasive and scratching scrubber, wire, sponges, cleaning cloths containing dirt and detergent residues).
- No special cleaning material is needed in the cleaning made after each use. Clean the appliance using dishwashing detergent, warm water and a soft cloth or sponge and dry it with a dry cloth.
- Be sure to completely wipe off any remaining liquid after cleaning and immediately clean any food splashing around during cooking.
- Do not wash any component of your appliance in a dishwasher.
- Cleaners sprayed/applied to the surface should be cleaned immediately. Abrasive cleaners left on the surface cause the surface to turn white.

Glass surfaces

- When cleaning glass surfaces, do not use hard metal scrapers and abrasive cleaning materials. They can damage the glass surface.
- Clean the appliance using dishwashing detergent, warm water and a microfiber cloth specific for glass surfaces and dry it with a dry microfiber cloth.
- If there is residual detergent after cleaning, wipe it with cold water and dry with a clean and dry microfiber cloth. Residual detergent may damage the glass surface next time.
- Under no circumstances should the dried-up residue on the glass surface be cleaned off with serrated knives, wire wool or similar scratching tools.
- You can remove the calcium stains (yellow stains) on the glass surface with the commercially available descaling agent, with a descaling agent such as vinegar or lemon juice.
- If the surface is heavily soiled, apply the cleaning agent on the stain with a sponge and wait a long time for it to work properly. Then clean the glass surface with a wet cloth.
- Discolorations and stains on the glass surface are normal and not defects.

For the hobs:

- Acidic dirt such as milk, tomato paste and oil may cause permanent stains on the hobs and components of the hob zones, clean any overflowed fluids immediately after cooling down the hob by turning it off.

Inox - stainless surfaces

- Do not use acid or chlorine-containing cleaning agents to clean stainless-inox surfaces and handles.
- Stainless-inox surface may change colour in time. This is normal. After each operation, clean with a detergent suitable for the stainless or inox surface.
- Clean with a soft soapy cloth and liquid (non-scratching) detergent suitable for inox surfaces, taking care to wipe in one direction.
- Remove lime, oil, starch, milk and protein stains on the glass and inox surfaces immediately without waiting. Stains may rust under long periods of time.

Plastic parts and painted surfaces

- Clean plastic parts and painted surfaces using dishwashing detergent, warm water and a soft cloth or sponge and dry them with a dry cloth.
- Do not use hard metal scrapers and abrasive cleaners. They may damage the surfaces.
- Ensure that the joints of the components of the product are not left damp and with detergent. Otherwise, corrosion may occur on these joints.

7.2 Cleaning the hob

Glass cooking surface

Follow the cleaning steps described for the glass surfaces in the “General cleaning information” section for the cleaning of glass cooking surface. You may complete your cleaning as per the information below for special cases.

- Sugar-based foods such as dark cream, starch and syrup should be cleaned immediately, without waiting for the surface to cool. Otherwise, the glass cooking surface may be permanently damaged.
- Do not use cleaning agents for cleaning operations you perform while the hob is hot, otherwise permanent stains may occur.

8 Troubleshooting

If the problem persists after following the instructions in this section, contact your vendor or an Authorized Service. Never try to repair your product yourself.

The product does not work.

- Fuse may be faulty or blown. >>> Check the fuses in the fuse box. Change them if necessary or reactivate them.
- The appliance may not be plugged to the (grounded) outlet. >>> Check if the appliance is plugged in to the outlet.
- (If there is timer on your appliance) Keys on the control panel do not work. >>> If your product has a key lock, the key lock may be enabled, disable the key lock.
- If the hob does not turn on when the on/off key is pushed >>> Unplug it and wait at least 20 seconds before plugging it in.
- It has overheat protection. >>> Wait for your hob to cool down.
- Appropriate pots may not be used. >>> Check your pots.

 icon is always lit on the hob zone display.

- Pots may not be placed on the operating hob. >>> Check if there is a pot on the hob zone.

7.3 Cleaning the Control Panel

- When cleaning the panels with knob-control, wipe the panel and knobs with a damp soft cloth and dry with a dry cloth. Do not remove the knobs and gaskets underneath to clean the panel. The control panel and knobs may be damaged.
- While cleaning the inox panels with knob control, do not use inox cleaning agents around the knob. The indicators around the knob can be erased.
- Clean the touch control panels with a damp soft cloth and dry with a dry cloth. If your product has a key lock feature, set the key lock before performing control panel cleaning. Otherwise, incorrect detection may occur on the keys.

- Your pot may not be induction suitable. >>> Check if your cooker is suitable for the induction hob.
- The pot may not be centred correctly on the hob zone or the bottom surface of the pan may not be wide enough for the selected hob zone. >>> Center the hob zone by choosing a pot that is wide enough for the hob zone.
- The pot or hob zone may be too hot. >>> Wait for them to cool down.

The selected hob zone suddenly turns off while it is operating.

- The cooking time of the selected compartment may have expired. >>> You can set a new cooking time or finish cooking.
- It has overheat protection. >>> Wait for your hob to cool down.
- An object may have covered the touch control panel. >>> Remove the object on the panel.

Although the hob zone is turned on, the pot does not heat up.

- The pot may not be suitable with the Induction hob. >>> Check if your cooker is suitable for the induction hob.
- The pot may not be centred correctly on the hob zone or the bottom surface of the pan may not be wide enough for the

selected hob zone. >>> Center the hob zone by choosing a pot that is wide enough for the hob zone.

The cooling fan continues to run even though the hob is turned off.

- This is not an error. The cooling fan continues to operate until the electronic equipment in the hob falls to the appropriate temperature.

Noise from the hob during cooking

- Some sounds may be heard from the hob while cooking. These sounds are due to the composition of the cooking vessel. These sounds are normal, they are not a malfunction and they are a part of induction technology.

Possible noises and reasons

- **Fan noise:** The cooker is equipped with a fan that activates automatically according to the temperature of the appliance.

The fan has various operating levels and operates at different levels as per the temperature.

- **Lower buzz like the operating noise of a transformer:** This is due to the nature of the induction technology. As the heat is transmitted directly to the base of the cooking vessel, such buzz sounds may be heard as per the material of the cooking vessel. Thus, different noises may be heard with different cookware.
- **Cracking noise:** The reason of this is the structure and material of the base of the cooking vessel. A cracking sound may be heard if the cooking vessel is made of various layers with different materials.
- **Whining noise:** A whining sound may be heard when two cooking zones on the same side of the cooker are used to cook with different cooking levels.

Error codes/reasons and possible solutions

Error codes	Error reasons	Possible solutions
E 22 E 26	Induction hob is overheated.	Turn the induction cooker off and wait until it is cooled down. The error shall be resolved when temperature of the hob comes down below the limits.
E 46	One or more keys are kept pressed for more than 10 seconds. An object is left on the control panel or the control is exposed to vapour.	The problem shall be resolved when you remove your hand from the hob. The problem shall be resolved when the control panel is cleaned.
E 47/F1	A pot suitable for induction heating is not used.	The error shall be resolved when a pot suitable for induction heating is used.
E 1 – E 15	Communication error on induction hob.	Turn the induction hob off and operate again after 30 seconds. Contact the authorized dealership if the issue is resumed.
E 16 - E 21	Temperature sensor error on induction hob.	Turn the induction hob off and operate again after 30 seconds. Contact the authorized dealership if the issue is resumed.
E 23 E 24	Software error on induction hob.	Turn the induction hob off and operate again after 30 seconds. Contact the authorized dealership if the issue is resumed.
E 25	Fan operation error on induction hob.	Turn the induction hob off and operate again after 30 seconds. Contact the authorized dealership if the issue is resumed.

Error codes	Error reasons	Possible solutions
E 31 - E 45	Electronic board hardware error on induction hob.	Turn the induction hob off and operate again after 30 seconds. Contact the authorized dealership if the issue is resumed.
E 48 E 49 E 51	Sensor error on induction hob.	Sensor equipment shall be rendered compatible for the operating conditions. Contact the authorized dealership if the issue is resumed.
E 52 – E 57	High temperature error on induction hob.	Turn the induction hob off and wait until it is cooled down. The error shall be resolved when temperature of the sensor comes down below the limits. Contact the authorized dealership if the issue is resumed.

Willkommen!

Sehr geehrter Kunde,

Vielen Dank, dass Sie sich für das Grundig Produkt entschieden haben. Wir stellen Ihnen dieses Produkt vor, das mit hoher Qualität und Technologie hergestellt wurde, um Ihnen die beste Effizienz zu bieten. Lesen Sie deswegen dieses Handbuch und alle anderen mitgelieferten Dokumentationen sorgfältig durch, bevor Sie das Produkt verwenden.

Beachten Sie alle Informationen und Warnungen im Benutzerhandbuch. Auf diese Weise schützen Sie sich und Ihr Produkt vor den Gefahren, die auftreten können.

Bewahren Sie das Benutzerhandbuch auf. Wenn Sie das Produkt an eine andere Person weitergeben, geben Sie das Handbuch mit. Die Garantiebedingungen, Verwendungs- und Fehlerbehebungsmethoden für Ihr Produkt sind in der Bedienungsanleitung enthalten.

Die Symbole und ihre Beschreibungen in der Bedienungsanleitung:



Gefahr, die zum Tod oder zu Verletzungen führen kann.



Wichtige Informationen oder nützliche Anwendungstipps.



Bitte lesen Sie das Benutzerhandbuch.



Warnung vor heißer Oberfläche.

HINWEIS Gefahr, die zu materiellen Schäden am Produkt oder seiner Umgebung führen kann.

Arçelik A.Ş.

Karaağaç caddesi No:2-6
34445 Sütlüce/Istanbul/TURKEY

Made in TURKEY

Inhaltsverzeichnis

1	Sicherheitshinweise	34
1.1	Verwendungszweck	34
1.2	Besondere Sicherheitshinweise rund um Kinder, schutzbedürftige Menschen und Haustiere	34
1.3	Sicherheitshinweise zu Elektroge- räten	35
1.4	Sicherheit beim Transport	37
1.5	Sicherheitshinweise zur Installati- on	37
1.6	Sicher bedienen	38
1.7	Warnhinweise zu hohen Tempe- raturen	39
1.8	Sicherheit beim Kochen	39
1.9	Induktion	40
1.10	Sicherheitshinweise zum Reini- gen und Pflegen	40
2	Hinweise zum Umweltschutz	41
2.1	Abfallrichtlinie	41
2.1.1	Informationen zur Entsorgung ..	41
2.2	Paketinformationen	42
2.3	Tipps zum Energiesparen	42
3	Ihr neues Gerät	42
3.1	Produkteinführung	42
3.2	Technische Spezifikationen	43
4	Erste Verwendung	44
4.1	Erstreinigung	44
5	Bedienung Kochfeld	44
5.1	Allgemeine Informationen zur Verwendung des Kochfelds	44
5.2	Bedienfeld	49
6	Allgemeine Hinweise zum Ba- cken	59
6.1	Allgemeine Warnhinweise zum Kochen mit Kochfeld	60
7	Wartung und Reinigung	60
7.1	Allgemeine Reinigungshinweise ...	60
7.2	Reinigung des Kochfelds	61
7.3	Bedienfeld reinigen	62
8	Fehlerbehebung	62



1 Sicherheitshinweise

- Dieser Abschnitt enthält die Sicherheitshinweise, die erforderlich sind, um die Gefahr von Personen- oder Sachschäden zu vermeiden.
- Bei Weitergabe des Produkts an eine andere Person zum persönlichen Gebrauch oder zum Gebrauch aus zweiter Hand sind auch die Bedienungsanleitung, Produktetiketten und andere relevante Dokumente und Teile mitzugeben.
- Für Schäden, die bei Nichtbeachtung dieser Hinweise entstehen, übernimmt unser Unternehmen keine Haftung.
- Bei Nichtbeachtung dieser Anweisungen erlischt jegliche Garantie.
- Lassen Sie die Installations- und Reparaturarbeiten immer vom Hersteller, dem autorisierten Kundendienst oder einer vom Importeur zu benennenden Person durchführen.
- Verwenden Sie nur Originalersatzteile und Originalzubehör.
- Reparieren oder ersetzen Sie keine Komponenten des Produkts, es sei denn, dies ist im Benutzerhandbuch klar angegeben.

- Nehmen Sie keine technischen Veränderungen am Produkt vor.



1.1 Verwendungszweck

- Dieses Produkt wurde für die Verwendung zu Hause entwickelt. Es ist nicht für die kommerzielle Nutzung geeignet.
- Verwenden Sie das Produkt nicht in Gärten, Balkonen oder anderen Außenbereichen. Dieses Produkt ist für den Einsatz in Haushalten und in der Personalküche von Geschäften, Büros und anderen Arbeitsumgebungen vorgesehen.
- **WARNUNG:** Dieses Produkt sollte nur für Kochzwecke verwendet werden. Es sollte nicht für andere Zwecke verwendet werden, wie z.B. zum Heizen des Raumes.

1.2 Besondere Sicherheitshinweise rund um Kinder, schutzbedürftige Menschen und Haustiere



- Das Gerät darf nur dann von Kindern ab 8 Jahren und von Menschen, die unter körperlichen oder geistigen Einschränkungen leiden, bedient werden, wenn diese zuvor gründlich

- über die möglichen Gefahren des Gerätes und einen sicheren Umgang damit aufgeklärt wurden. Dies gilt natürlich auch für sämtliche sonstigen Leute, die sich mit solchen Geräten noch nicht auskennen.
- Lassen Sie Kinder nicht mit dem Gerät spielen. Reinigungs- und leichte Wartungstätigkeiten dürfen nur dann von Kindern erledigt werden, wenn sie dabei stets unter Aufsicht stehen.
 - Das Gerät sollte nicht von Menschen bedient werden, die unter körperlichen oder geistigen Einschränkungen leiden, sofern diese nicht stets beaufsichtigt werden und gründlich mit der Bedienung des Gerätes vertraut gemacht wurden. Dies gilt natürlich auch für Kinder.
 - Kinder sollten stets beaufsichtigt werden, damit sie nicht mit dem Gerät spielen.
 - Elektrogeräte können immer eine Gefahr für Kinder und Haustiere darstellen. Kinder und Haustiere dürfen nicht mit dem Gerät spielen, nicht darauf klettern, nicht in das Gerät steigen.
 - Stellen Sie keine Gegenstände auf dem Gerät ab, die Kinder zu erreichen versuchen könnten.
 - Drehen Sie den Griff der Töpfe und Pfannen zur Seite der Theke, damit Kinder nicht greifen und verbrennen können.
 - **WARNUNG:** Vergessen Sie nicht, dass Teile des Gerätes im Betrieb heiß bis sehr heiß werden. Halten Sie Kinder vom Gerät fern.
 - Bewahren Sie das Verpackungsmaterial so auf, dass Kinder nicht herankommen. Es besteht ernsthafte Verletzungs- und Erstickungsgefahr.
 - Bevor Sie abgenutzte und unbrauchbare Produkte entsorgen:
 1. Ziehen Sie den Netzstecker und entfernen Sie ihn aus der Steckdose.
 2. Schneiden Sie das Netzkabel ab und ziehen Sie es mit dem Stecker aus dem Gerät.
 3. Treffen Sie Vorkehrungen, um zu verhindern, dass Kinder das Produkt betreten.
 4. Erlauben Sie Kindern nicht, mit dem Gerät zu spielen, wenn es sich im Ruhezustand befindet.



1.3 Sicherheitshinweise zu Elektrogeräten

- Schließen Sie das Gerät an eine Schutzkontaktsteckdose an. Achten Sie darauf, dass die Sicherung des Stromkreises zu

- den Angaben auf dem Typenschild des Gerätes passt. Lassen Sie die Erdung von einem qualifizierten Elektriker erledigen. Benutzen Sie das Gerät nicht ohne ordnungsgemäße Erdung gemäß nationalen Richtlinien.
- Der Stecker oder der elektrische Anschluss des Geräts muss an einem leicht zugänglichen Ort sein. Falls Netzstecker oder elektrischer Anschluss nicht an stets erreichbarer Stelle möglich sind, sollte ein allpoliger Trennschalter (Sicherungen, Schalter etc.) in die Zuleitung integriert werden, der den elektrotechnischen Vorgaben entspricht und natürlich gut erreichbar sein sollte.
 - Ziehen Sie den Netzstecker oder schalten Sie die Sicherung aus, bevor Sie das Gerät reparieren, warten oder reinigen.
 - Schließen Sie das Gerät an eine Steckdose an, deren Spannung und Netzfrequenz den Angaben auf dem Typenschild des Gerätes entspricht.
 - (Verfügt Ihr Produkt über kein Netzkabel) verwenden Sie nur das im Kapitel „Technische Daten“ beschriebene Anschlusskabel.
 - Klemmen Sie das Netzkabel nicht unter oder hinter das Gerät. Stellen Sie keine schweren Gegenstände auf dem Netzkabel ab. Netzkabel dürfen nicht geknickt oder gequetscht werden und sie, dürfen keine heißen Stellen berühren.
 - Achten Sie darauf, dass das Stromversorgungskabel nirgends eingeklemmt wird, wenn Sie das Gerät bei der Installation oder nach dem Reinigen an seinen Platz rücken.
 - Verwenden Sie nur Originalkabel. Verwenden Sie keine gekürzten oder beschädigten Kabel.
 - Verwenden Sie kein Verlängerungskabel, keinen Mehrfachstecker, um Ihr Produkt zu betreiben.
 - Wenden Sie sich an das autorisierte Servicezentrum oder den Importeur, um den zugelassenen Adapter zu verwenden, wenn die Verwendung eines Konverteradapters (für den Steckertyp) erforderlich ist.
 - Wenden Sie sich an den Importeur oder das autorisierte Servicezentrum, wenn die Länge der Stromleitung unzureichend ist.
 - Tragbare Stromquellen oder Mehrfachsteckdosen können sich überhitzen und in Brand

geraten. Halten Sie Mehrfachsteckdosen und tragbare Stromquellen vom Gerät fern.

- Falls das Netzkabel beschädigt wird, muss es vom Hersteller, dem autorisierten Kundendienst oder einer vom Importeur angegebenen Fachkraft instandgesetzt werden, damit es nicht zu Gefährdungen kommt.

Wenn Ihr Produkt über ein Netzkabel und einen Stecker verfügt:

- Stecken Sie den Stecker des Produkts niemals in einen gebrochenen, losen oder aus der Steckdose herausgezogenen Stecker. Achten Sie darauf, dass der Stecker vollständig in die Steckdose eingesteckt ist. Andernfalls können sich die Anschlüsse überhitzen und einen Brand verursachen.
- Stecken Sie das Gerät nicht in Steckdosen, die fettig oder unsauber sind oder möglicherweise Wasser ausgesetzt sind (z. B. in der Nähe einer Arbeitsfläche, wo Wasser austreten kann). Es besteht sonst die Gefahr eines Kurzschlusses und eines Stromschlags.
- Berühren Sie den Netzstecker niemals mit feuchten oder gar nassen Händen!

- Ziehen Sie den Stecker aus der Steckdose, indem Sie das Gehäuse des Steckers und nicht das Kabel selbst benutzen.



1.4 Sicherheit beim Transport

- Trennen Sie das Gerät vollständig von der Stromversorgung, auch wenn es nur über sehr kurze Strecken transportiert, also nur umgesetzt wird.
- Hüllen Sie das Gerät vor dem Transportieren mit Luftpolsterfolie (die mit den kleinen Blasen) oder kräftigem Karton ein, anschließend mit Klebeband fixieren. Sichern Sie die beweglichen Teile des Produkts fest, um Schäden zu vermeiden.
- Überprüfen Sie das Produkt vor der Installation auf eventuelle Transportschäden. Wenden Sie sich bei Schäden an den Importeur oder das autorisierte Servicezentrum.



1.5 Sicherheitshinweise zur Installation

- Bevor Sie mit der Installation beginnen, schalten Sie die Stromleitung, an die das Produkt angeschlossen werden soll, durch Ausschalten der Sicherung stromlos.

- Wir raten immer zum Tragen von Schutzhandschuhen während des Transports und der Installation. Es besteht sonst Verletzungsgefahr durch scharfe Kanten!
- Prüfen Sie das Gerät auf Beschädigungen, bevor es an die Installation geht. Installieren Sie das Produkt nicht, wenn das Gerät beschädigt ist
- Vermeiden Sie die Verwendung von wärmeisolierenden Materialien zur Abdeckung des Innenraums der zu installierenden Möbel.
- Direkte Sonneneinstrahlung und Wärmequellen wie Elektro- oder Gasheizungen dürfen in dem Bereich, in dem das Produkt aufgestellt wird, nicht vorhanden sein.
- Halten Sie die Umgebung aller Lüftungskanäle des Produkts offen.
- Stellen Sie das Produkt nicht in der Nähe eines Fensters auf. Es besteht die Gefahr, dass die Flamme des Kochfeldes Vorhänge und brennbare Materialien in der Umgebung des Kochfeldes entzündet. Heißes Kochgeschirr kann beim Öffnen des Fensters versehentlich umkippen.
- Stellen Sie das Produkt nicht in der Nähe eines Fensters auf. Heißes Kochgeschirr kann beim Öffnen des Fensters versehentlich umkippen.
- Befindet sich hinter dem Aufstellungsort des Produkts eine Steckdose, muss sichergestellt werden, dass das Produkt weder mit der Steckdose noch mit dem in die Steckdose eingesteckten Stecker in Berührung kommt.
- An der Rück- oder Seitenwand des Aufstellungsortes dürfen sich keine Gasschläuche, Kunststoffwasserleitungen und Steckdosen befinden. Andernfalls können sie durch die Hitzeeinwirkung beim Betrieb des Kochfeldes verformt werden und ein Sicherheitsrisiko darstellen.



1.6 Sicher bedienen

- Stellen Sie sicher, dass das Produkt nach jedem Gebrauch ausgeschaltet ist.
- Wenn Sie das Gerät über einen längeren Zeitraum nicht benutzen, ziehen Sie den Netzstecker oder schalten Sie es über den Sicherungskasten aus.
- Verwenden Sie das Produkt nicht, wenn es während des Gebrauchs kaputt oder beschädigt wird. Trennen Sie das

Gerät vollständig von der Stromversorgung. Wenden Sie sich an den Importeur oder das autorisierte Servicezentrum.

- **WARNUNG:** Wenn die Oberfläche des Kochfelds Risse aufweist, trennen Sie das Gerät vom Stromnetz, um die Gefahr eines Stromschlags zu vermeiden.
- **WARNUNG:** Wenn die Glasoberfläche des Kochfeldes zerbrochen ist:

Schalten Sie alle Gas- und (falls vorhanden) Elektrokochplatten aus. Trennen Sie das Gerät vollständig von der Stromversorgung.

- Berühren Sie nicht die Oberfläche des Geräts.
- Benutzen Sie das Gerät nicht.
- Treten Sie nicht auf das Gerät, egal aus welchem Grund.
- Verwenden Sie das Produkt niemals, wenn Ihr Urteilsvermögen oder Ihre Koordination durch den Konsum von Alkohol und/oder Drogen beeinträchtigt wird.
- Im und um den Kochbereich dürfen keine brennbaren Gegenstände aufbewahrt werden. Andernfalls können diese zu einem Brand führen.
- Das Gerät eignet sich nicht zum Betrieb mit Zeitschaltuhren oder Fernbedienungen.



1.7 Warnhinweise zu hohen Temperaturen

- **WARNUNG:** Wenn das Produkt in Gebrauch ist, werden das Produkt und die zugänglichen Teile heiß. Es ist darauf zu achten, das Produkt und die Heizelemente nicht zu berühren. Kinder unter 8 Jahren sollten von dem Gerät ferngehalten werden, wenn sie nicht ständig beaufsichtigt werden.
- Stellen Sie keine brennbaren/explosiven Materialien in der Nähe des Geräts ab, da die Oberflächen während des Betriebs heiß sind.
- **WARNUNG:** Brandgefahr: Lagern Sie keine Gegenstände auf den Kochflächen.



1.8 Sicherheit beim Kochen

- **WARNUNG:** Der Kochvorgang muss beobachtet werden. Auch wenn Sie nur schnell etwas zubereiten, dürfen Sie das Gerät nicht sich selbst überlassen.
- **WARNUNG:** Beim Kochen mit festem oder flüssigem Öl ist es gefährlich, das Kochfeld unbeaufsichtigt zu lassen, was zu einem Brand führen kann. Versuchen Sie NIE, brennende Speisen mit Wasser zu löschen! Trennen Sie sofort die

Stromversorgung, ersticken Sie die Flammen mit einem Feuerlöschlappen, einer schwer entflammaren Decke oder dergleichen.

- Seien Sie vorsichtig, wenn Sie alkoholische Getränke in Ihren Gerichten verwenden. Alkohol verdampft bei hohen Temperaturen und kann Feuer verursachen, da er sich bei Kontakt mit heißen Oberflächen entzünden kann.

1.9 Induktion

- Die elektrisch betriebenen Zonen Ihres Kochfeldes sind mit der fortschrittlichen "Induktions"-Technologie ausgestattet. Auf den zeit- und energiesparenden Induktionskochfeldern muss für das Induktionskochen geeignetes Kochgeschirr verwendet werden, sonst funktioniert die Kochfeldzone nicht. Ausführliche Informationen finden Sie im Abschnitt "Topfauwahl".
- Da das Induktionskochfeld ein Magnetfeld erzeugt, kann es schädliche Auswirkungen auf Personen haben, die Geräte wie Herzschrittmacher oder Insulinpumpen verwenden.

- Schließen Sie nach dem Gebrauch die Zone über das Bedienfeld und verlassen Sie sich nicht auf den Topfsensor.
- Metallgegenstände wie Messer, Gabeln, Löffel und Deckel sollten nicht auf die Kochfläche gelegt werden, da sie heiß werden.
- Bewahren Sie keine Metallgegenstände in Schubladen unter dem Kochfeld auf. Bei langem und intensivem Gebrauch können sich die Materialien dort überhitzen.
- Stellen Sie keine elektronischen Geräte wie Handys, Tablets oder Computer auf das Induktionskochfeld. Ihr Gerät könnte beschädigt werden.

1.10 Sicherheitshinweise zum Reinigen und Pflegen

- Warten Sie, bis das Produkt abgekühlt ist, bevor Sie es reinigen. Heiße Oberflächen verursachen Verbrennungen!
- Waschen Sie das Gerät nicht mit Wasser ab, besprühen Sie das Gerät nicht mit Wasser! Es besteht Stromschlaggefahr!
- Verwenden Sie zum Reinigen des Produkts keine Dampfreiniger, da dies einen elektrischen Schlag verursachen kann.

2 Hinweise zum Umweltschutz

2.1 Abfallrichtlinie

2.1.1 Informationen zur Entsorgung

Ihre Pflichten als Endnutzer



Dieses Elektro- bzw. Elektronikgerät ist mit einer durchgestrichenen Abfalltonne auf Rädern gekennzeichnet. Das Gerät darf deshalb nur getrennt vom unsortierten Siedlungsabfall gesammelt und zurückgenommen werden. Es darf somit nicht in den Hausmüll gegeben werden. Das Gerät kann z.B. bei einer kommunalen Sammelstelle oder ggf. bei einem Vertreter (siehe unten zu deren Rücknahmepflichten in Deutschland) abgegeben werden.

Das gilt auch für alle Bauteile, Unterbaugruppen und Verbrauchsmaterialien des zu entsorgenden Altgeräts.

Bevor das Altgerät entsorgt werden darf, müssen alle Altbatterien und Altakkumulatoren vom Altgerät getrennt werden, die nicht vom Altgerät umschlossen sind. Das gleiche gilt für Lampen, die zerstörungsfrei aus dem Altgerät entnommen werden können. Der Endnutzer ist zudem selbst dafür verantwortlich, personenbezogene Daten auf dem Altgerät zu löschen.

Hinweise zum Recycling



Helfen Sie mit, alle Materialien zu recyceln, die mit diesem Symbol gekennzeichnet sind.

Entsorgen Sie solche Materialien, insbesondere Verpackungen, nicht im Hausmüll, sondern über die bereitgestellten Recyclingbehälter oder die entsprechenden örtlichen

Sammelsysteme. Recyceln Sie zum Umwelt- und Gesundheitsschutz elektrische und elektronische Geräte.

Rücknahmepflichten der Vertreter

Wer auf mindestens 400 m² Verkaufsfläche Elektro- und Elektronikgeräte vertreibt oder diese gewerblich an Endnutzer abgibt, ist verpflichtet, bei Abgabe eines neuen Gerätes, ein Altgerät des Endnutzers der gleichen Geräteart, das im Wesentlichen die gleichen Funktionen wie das neue Gerät erfüllt, am Ort der Abgabe oder in unmittelbarer Nähe, unentgeltlich zurückzunehmen. Das gilt auch für Vertreter von Lebensmitteln mit einer Gesamtverkaufsfläche von mindestens 800 m², die mehrmals im Kalenderjahr oder dauerhaft Elektro- und Elektronikgeräte anbieten und auf dem Markt bereitstellen. Solche Vertreter müssen zudem auf Verlangen des Endnutzers Altgeräte, die in keiner äußeren Abmessung größer als 25 cm sind, (kleine Elektrogeräte) im Einzelhandelsgeschäft oder in unmittelbarer Nähe hierzu unentgeltlich zurückzunehmen; die Rücknahme darf in diesem Fall nicht an den Kauf eines Elektro- oder Elektronikgerätes verknüpft, kann aber auf drei Altgeräte pro Geräteart beschränkt werden. Ort der Abgabe ist auch der private Haushalt, wenn das neue Elektro- oder Elektronikgerät dorthin geliefert wird; in diesem Fall ist die Abholung des Altgerätes für den Endnutzer kostenlos.

Die vorstehenden Pflichten gelten auch für den Vertrieb unter Verwendung von Fernkommunikationsmitteln, wenn die Vertreter Lager- und Versandflächen für Elektro- und Elektronikgeräte bzw. Gesamtlager und Versandflächen für Lebensmittel beinhalten, die den oben genannten Verkaufsflächen entsprechen. Die unentgeltliche Abholung von Elektro- und Elektronikgeräten ist dann aber auf Wärmeüberträger (z.B. Kühlschrank), Bildschirme, Monitore und Geräte, die Bildschirme mit einer Oberfläche von mehr als 100 cm² enthalten und Geräte beschränkt, bei denen mindestens eine der

äußeren Abmessungen mehr als 50 cm beträgt. Für alle übrigen Elektro- und Elektronikgeräte muss der Verreiber geeignete Rückgabemöglichkeiten in zumutbarer Entfernung zum jeweiligen Endnutzer gewährleisten; das gilt auch für kleine Elektrogeräte (s.o.), die der Endnutzer zurückgeben möchte, ohne ein neues Gerät zu erwerben.

Einhaltung von RoHS-Vorgaben:

Das von Ihnen erworbene Produkt erfüllt die Vorgaben der EU-RoHS Richtive (2011/65/EU). Es enthält keine in der Richtive angegebenen gefährlichen und unzulässigen Materialien.

2.2 Paketinformationen

Verpackungsmaterialien des Produkts werden gemäß unseren nationalen Umweltvorschriften aus recycelbaren Materialien hergestellt. Entsorgen Sie den Verpackungsabfall nicht mit dem Hausmüll oder anderen

Abfällen, sondern bringen Sie ihn zu den von den örtlichen Behörden vorgesehenen Sammelstellen für Verpackungsmaterial.

2.3 Tipps zum Energiesparen

Gemäß EU 66/2014 sind die Informationen zur Energieeffizienz auf der mit dem Produkt gelieferten Quittung zu finden.

Die folgenden Vorschläge sollen Ihnen helfen, Ihr Gerät besonders wirtschaftlich und energiesparend zu benutzen.

- Tauen Sie gefrorene Speisen vor dem Backen auf.
- Benutzen Sie Töpfe und Pfannen, deren Größe und Deckel für die Kochzone geeignet sind. Wählen Sie immer die richtige Kochgeschirrgöße für Ihre Speisen. Bei unpassender Größe wird immer etwas Energie verschwendet.
- Halten Sie die Kochstellen und Topfböden sauber. Schmutz verringert die Wärmeübertragung zwischen der Backfläche und dem Topfboden.

3 Ihr neues Gerät

3.1 Produkteinführung

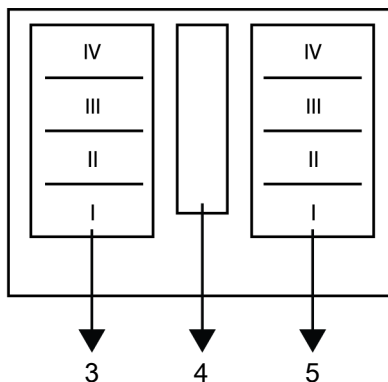
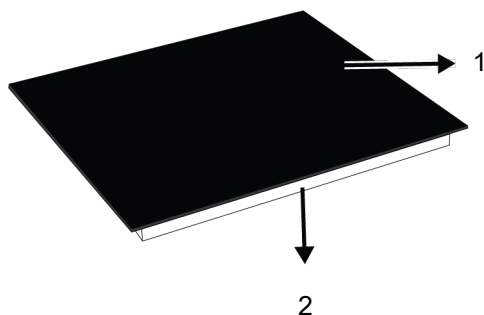

- 1 Glaskochfläche
- 3 Induktionskochzone
- 5 Induktionskochzone

- 2 Unteres Gehäuse
- 4 Zusätzliches Induktionskochbereich

3.2 Technische Spezifikationen

Kochfeld Allgemeine Spezifikationen	
Produkt-Außenabmessungen (Höhe/Breite/Tiefe) (mm)	48 / 580 / 510
Einbaumaße des Kochfeldes (Breite / Tiefe) (mm)	560 (+2) / 490 (+2)
Spannung / Frequenz	1N~220-240 V / 2N~380-415 V; 50 Hz
Verwendeter/geeigneter Kabeltyp und -querschnitt geeignet für die Verwendung im Produkt	Min. H05V2V2-F 5 x 2,5 mm ²
Gesamte Leistungsaufnahme (kW)	max. 7,4 kW

Kochzonen	
Links - I-II-III-IV	Induktionskochzone
Dimension	94x188 mm
Energie (W)	3600
Mitte	Zusätzliches Induktionskochbereich
Dimension	94x188 mm
Energie (W)	1800
Rechts I-II-III-IV	Induktionskochzone
Dimension	94x188 mm
Energie (W)	3600

 Technische Spezifikationen können ohne vorherige Ankündigung geändert werden, um die Qualität des Produkts zu verbessern.

 Die Abbildungen in diesem Handbuch sind schematisch und entsprechen möglicherweise nicht genau Ihrem Produkt.

 Die auf den Produktetiketten oder in der Begleitdokumentation angegebenen Werte werden unter Laborbedingungen in Übereinstimmung mit den einschlägigen Normen ermittelt. Je nach Betriebs- und Umgebungsbedingungen des Produkts können diese Werte variieren.

4 Erste Verwendung

Bevor Sie Ihr Produkt verwenden, wird empfohlen, die in den folgenden Abschnitten aufgeführten Schritte durchzuführen.

4.1 Erstreinigung

1. Entfernen Sie das gesamte Verpackungsmaterial.
2. Wischen Sie die Außenflächen des Gerätes mit einem feuchten Tuch oder Schwamm ab, trocknen Sie mit einem trockenen Tuch nach.

HINWEIS: Einige Detergenzien oder Reinigungsmittel können die Oberfläche beschädigen. Verwenden Sie bei der Reinigung keine scheuernden Reinigungsmittel, Reinigungspulver, Reinigungscremes oder scharfe Gegenstände.

HINWEIS: Bei der ersten Anwendung kann es über mehrere Stunden zu Rauch- und Geruchsentwicklung kommen. Dies ist normal, und Sie brauchen nur eine gute Belüftung, um es zu entfernen. Vermeiden Sie das direkte Einatmen von Rauch und Gerüchen, die sich bilden.

5 Bedienung Kochfeld

5.1 Allgemeine Informationen zur Verwendung des Kochfelds

Allgemeine Vorsichtshinweise

- Lassen Sie keine Gegenstände auf das Kochfeld fallen. Auch kleine Gegenstände wie Salzstreuer können das Kochfeld beschädigen. Verwenden Sie keine gerissenen Kochfelder. Durch diese Risse kann Wasser eindringen und einen Kurzschluss verursachen. Wenn die Oberfläche in irgendeiner Weise beschädigt ist (z. B. sichtbare Risse), schalten Sie zuerst die Sicherung aus und rufen Sie dann den autorisierten Service an, um das Produkt vom Netz zu trennen, um die Gefahr eines Stromschlags zu verringern.
- Verwenden Sie keine unausgeglichene und leicht kippbare Töpfe/Pfannen am Kochfeld.
- Erhitzen Sie die Töpfe und Pfannen nicht leer. Die Töpfe und das Gerät können beschädigt werden.
- Schalten Sie die Brenner des Kochfelds nach jedem Gebrauch immer aus.
- Sie können das Gerät beschädigen, wenn Sie die Kochfelder ohne Topf oder Töpfe/Pfannen betreiben. Schalten Sie die Kochfelder nach jedem Vorgang immer aus.

- Nach jedem Gebrauch ist die Kochfläche heiß, stellen Sie die Plastiktöpfe / Pfannen also nicht auf die Kochfläche. Reinigen Sie solches Material auf der Oberfläche sofort.
- Plötzliche Temperaturänderungen auf der Glaskochfläche können Schäden verursachen, achten Sie darauf, dass keine kalten Flüssigkeiten während des Kochens verschüttet werden.
- Geben Sie ausreichend Essen in Töpfe und Pfannen. So können Sie verhindern, dass Lebensmittel aus den Töpfen/Pfannen herausfließen, und müssen nicht unnötig reinigen.
- Stellen Sie die Deckel von Töpfen und Pfannen nicht auf Brenner/Zonen.
- Stellen Sie die Töpfe auf, indem Sie sie auf den Brennern/Zonen zentrieren. Wenn Sie einen Topf auf einen anderen Brenner/eine andere Zone stellen möchten, schieben Sie ihn nicht in Richtung des gewünschten Brenners. Heben Sie es lieber zuerst an und stellen Sie es dann auf den anderen Brenner.

Funktionsprinzip des Induktionskochfeldes

Das Induktionskochfeld ist wie ein offener Stromkreis. Die Schaltung wird abgeschlossen, wenn ein zum Induktionskochen geeigneter Kochtopf darauf gestellt wird und ein elektronisches System unter der Glasober-

fläche ein Magnetfeld erzeugt. Der Metallboden der Töpfe / Pfannen wird erwärmt, indem Energie aus diesem Magnetfeld entnommen wird. Somit wird die Wärme nicht auf der Oberfläche des Kochfelds erzeugt, sondern direkt auf den darüber liegenden Töpfen/Pfannen. Die Glasoberfläche wird mit der Wärme der Kochtöpfe/-pfannen erwärmt.

Vorteile des Kochens mit Induktion

Induktionskochfelder bieten einige Vorteile, da die Wärme direkt auf die Kochtöpfe/-pfannen übertragen wird.

- Lebensmittel, die während des Kochens überlaufen, brennen nicht schnell, da die Glaskochfläche nicht direkt erhitzt wird. Sie ist leichter zu reinigen.
- Das Kochen muss schneller sein, da die Wärme direkt auf den Kochtöpfen/-pfannen erzeugt wird. Dies spart Zeit und Energie gegenüber anderen Kochfeldtypen.
- Da die Wärme direkt an die Kochtöpfe/-pfannen abgegeben wird, tritt kein Wärmeverlust auf und es wird effizienter gekocht.
- Die Tatsache, dass die Wärmeübertragung stoppt und die Kochfläche nicht direkt erwärmt wird, wenn die Kochtöpfe/-pfannen von der Kochfläche entfernt werden, bietet eine sicherere Verwendung gegen mögliche Unfälle beim Kochen.

Für einen sicheren Betrieb:

- Wählen Sie keine hohen Heizstufen, wenn Sie nicht klebende Kochtöpfe/-pfannen verwenden, die mit wenig Öl beschichtet oder ohne Öl (Typ Teflon) verwendet werden.
- Verwenden Sie keine Glaskochfläche als Oberfläche, auf die Sie etwas legen können, oder als Schneidfläche.
- Stellen Sie keine Metallgegenstände wie Besteck oder Topfdeckel auf Ihr Kochfeld, da diese heiß werden können.
- Verwenden Sie zum Kochen niemals Aluminiumfolie. Legen Sie niemals in Aluminiumfolie eingewickelte Lebensmittel auf die Induktionszone.

- Halten Sie magnetische Gegenstände wie Kreditkarten oder Bänder während des Betriebs vom Kochfeld fern.
- Befindet sich unter Ihrem Kochfeld ein Ofen, der gerade betrieben wird, können die Sensoren am Kochfeld den Garstufe verringern oder das Kochfeld ausschalten.
- Ihr Kochfeld verfügt über ein automatisches Abschaltssystem. Detaillierte Informationen zu diesem System finden Sie in den folgenden Abschnitten. Wenn Sie jedoch dünne Töpfe zum Kochen verwenden, erwärmen sich diese Töpfe sehr schnell und der Boden der Pfanne kann schmelzen und die Kochfläche und das Gerät beschädigen, bevor das automatische Abschaltssystem aktiviert wird.

Kochtöpfe/Pfannen

Sie dürfen ferromagnetische, hochwertige Kochtöpfe/-pfannen verwenden, die ein Etikett oder eine Warnung tragen, dass sie nur mit Ihrem Induktionskochfeld für das Induktionskochen geeignet sind. Im Allgemeinen ist die Leistung der Kochtöpfe/-pfannen umso besser, je höher der Eisengehalt ist. Der Bodendurchmesser der Kochtöpfe / -pfannen muss mit der Induktionszone übereinstimmen. Vorgeschlagene Abmessungen sind unten aufgeführt.

Geeignete Töpfe/Pfannen:

- Gusseisentöpfe/-pfannen
- Emaillierte Stahltöpfe/-pfannen
- Töpfe/Pfannen aus Stahl und Edelstahl (mit Etikett oder Warnung, die darauf hinweisen, dass sie induktionskompatibel sind)

Ungeeignete Töpfe/Pfannen:

- Aluminium Töpfe/Pfannen
- Kupfer Töpfe/Pfannen
- Messing Töpfe/Pfannen
- Glastöpfe/-pfannen
- Tonwaren
- Keramik und Porzellan

Empfehlungen:

- Verwenden Sie nur Kochtöpfe/-pfannen mit flachem Boden. Verwenden Sie keine Töpfe/Pfannen mit konvexem oder konkavem Boden.

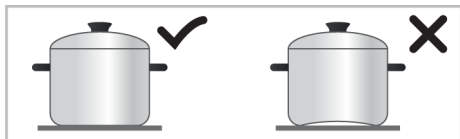

- Verwenden Sie nur Kochtöpfe/-pfannen mit dickem, verarbeitetem Boden. Wenn Sie dünne Töpfe verwenden, erwärmen sich diese Töpfe sehr schnell und der Boden der Pfanne kann schmelzen und die Kochfläche und das Gerät beschädigen, bevor das automatische Abschaltssystem aktiviert wird. Scharfe Kanten können Kratzer auf der Oberfläche verursachen.

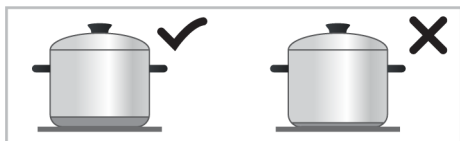

- Die Böden einiger Kochtöpfe/-pfannen haben ein kleineres ferromagnetisches Feld als der wahre Durchmesser. Nur dieser Bereich wird vom Kochfeld beheizt. Daher wird die Wärme nicht gleichmäßig verteilt und die Kochleistung verringert. Darüber hinaus können solche Kochtöpfe/-pfannen von großen Induktionskochfeldern möglicherweise nicht erkannt werden. Daher muss das Kochfeld entsprechend der Größe des ferromagnetischen Feldes ausgewählt werden.

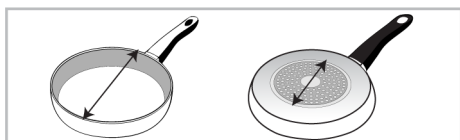

Empfohlene Kochtöpfe/-pfannengrößen

Kochzonendurchmesser - mm	Topfdurchmesser - mm
145	min. 100 - max. 145
180	min. 100 - max. 180
210	min. 140 - max. 210
240	min. 140 - max. 240
280	min. 125 - max. 280
320	min. 125 - max. 320
Kochzone mit breiter (Flexi-) Oberfläche	Breite 230 - Länge 390

Die Erkennung von Kochtöpfen/-pfannen durch die Induktionskochfelder hängt vom Durchmesser und Material des Ferroma-

- Einige Kochtöpfe/-pfannen haben einen Boden, der nicht ferromagnetische Materialien wie Aluminium enthält. Diese Arten von Kochtöpfen/-pfannen erwärmen sich möglicherweise nicht ausreichend oder werden vom Induktionskochfeld überhaupt nicht erkannt. In einigen Fällen kann eine Warnung vor fehlerhaften Kochtöpfen/-pfannen angezeigt werden.

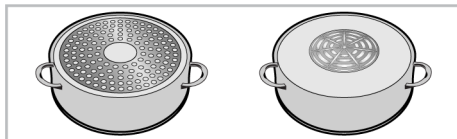

- i** Gleiche Verteilung des Kochgeschirrs rechts und links und mittlere Kochfelder für die Auswahl der Kochfelder wirken sich positiv auf die Kochleistung beim Kochen mehrerer Mahlzeiten auf den Induktionskochfeldern aus.

Kochtöpfe/-pfannen

Testen Sie anhand der folgenden Methoden, ob Ihr Topf mit dem Kochen mit einem Induktionskochfeld kompatibel ist.

1. Er ist kompatibel, wenn der Boden Ihres Topfes einen Magneten hält.
2. Er ist kompatibel, wenn  nicht blinkt, wenn Sie Ihren Topf auf das Induktionskochfeld stellen und das Kochfeld einschalten.

gneten im Boden der Töpfe/Pfannen ab. Um die Erkennung der Kochtöpfe/-pfannen zu gewährleisten und ein effizientes Ko-

chen zu erreichen, müssen die Kochtöpfe/-pfannen entsprechend der Größe Ihres Kochfelds ausgewählt werden. Die für Kochfeldgrößen empfohlenen Kochtopf-/pfannengrößen sind oben angegeben. Das Kochverhalten kann je nach Art und Größe des Topfes sowie Größe der Kochzone variieren. Für ein gleichmäßigeres Kochverhalten sollte eine etwas größere Kochzone als der Topf verwendet werden. Das Verwenden einer größeren Kochzone bedeutet bei Induktionskochfeldern keine Energieverschwendung, da die Hitze nur im Topfboden generiert wird.

Kochzone mit breiter Oberfläche (Flexi)

Ihr Kochfeld ist mit Kochfeldern mit breiten Oberflächen (Flexi-Oberflächen) ausgestattet. Sie können diese Kochfläche als einzelne, voneinander unabhängige Kochfelder für Ihre kleineren Kochtöpfe/-pfannen betreiben. Sie können die Kombinationsfunktion für diese Kochzonen aktivieren und sie

für Kochvorgänge mit Ihren großen Kochtöpfen in eine einzige Kochfläche umwandeln.

Sie können die Kochfelder I-II-III-IV rechts und links und das Zusatzkochfeld in der Mitte für Ihre kleinen Kochtöpfe/Pfannen verwenden. Wenn Sie jedoch mit zwei kleinen Kochtöpfen/Pfannen kochen möchten, werden die Kochfelder I-II und III-IV von einer einzigen Steuereinheit aus verwendet, d.h. wenn Sie Ihre kleinen Töpfe in diese Oberflächen stellen, werden Sie auf der gleichen Temperaturstufe kochen.

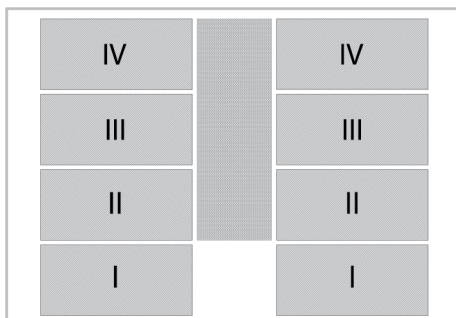

Verwendungsbeispiele für Kochtöpfe/Pfannen

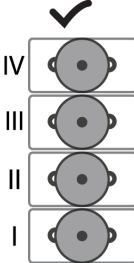
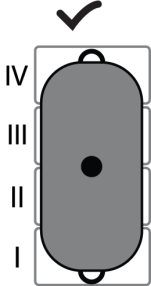
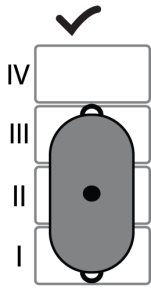
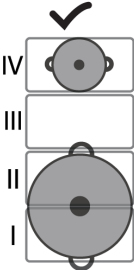
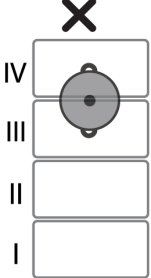
	<p>Sie haben 4 separate Kochfelder in der Kochzone mit breiter Oberfläche. Sie können diese Kochzonen jedoch für zwei verschiedene Temperaturstufen wie I-II und III-IV verwenden. Wenn Sie beispielsweise in 4 separaten kleinen Töpfen kochen möchten, können die Kochfelder I-II mit einer einzelnen Temperaturstufe und die Kochfelder III-IV mit einer einzelnen Temperaturstufe versehen werden.</p>	 	<p>Stellen Sie die Töpfe/Pfannen für Kochvorgänge auf großen Kochtöpfen so auf, dass sie die Zentren beider Kochzonen abdecken und auf der Kochzone zentriert sind.</p>
	<p>Stellen Sie die Kochtöpfe/Pfannen entsprechend Ihrem Topf-/Pfannendurchmesser in die Mitte der einzelnen Kochfläche. Wenn Ihr Topf/Ihre Pfanne zwei Kochfelder bedeckt, sollte er/sie in der Mitte von zwei Kochfeldern platziert werden. Wenn er/sie ein Kochfeld bedeckt, sollte er/sie in der Mitte eines Kochfelds platziert werden.</p>		<p>Stellen Sie den Garvorgang mit einem einzelnen Kochtopf/einer Pfanne in die Mitte des Kochfelds. Stellen Sie den Topf/die Pfanne nicht zwischen die Kochflächen.</p>

Induktions-Zusatzkochzone

Ihr Kochfeld ist mit zusätzlichen Induktionskochfeldern mit breiten Oberflächen (Flexi-Oberflächen) ausgestattet. Sie können

die Kochfelder verwenden, die Sie mit Ihren großen Kochtöpfen/Pfannen zu Hilfsbereichen machen. Verwendungsbeispiele für Kochtöpfe/Pfannen sind unten aufgeführt.

Verwendungsbeispiele für Kochtöpfe/Pfannen

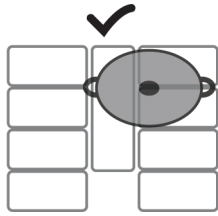
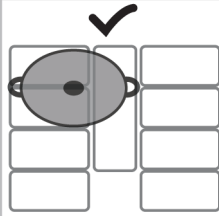
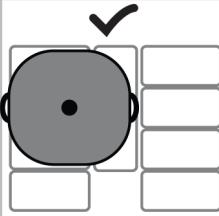
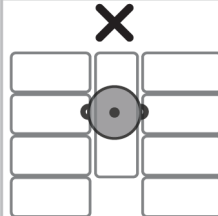
			
------------------------------------------------------------------------------------	-------------------------------------------------------------------------------------	-------------------------------------------------------------------------------------	--------------------------------------------------------------------------------------

Beleuchtete Kochfelder Sie variiert je nach Produktmodell. Möglicherweise ist es auf Ihrem Produkt nicht verfügbar.

Kochzonen in Ihrem Kochfeld sind mit Beleuchtung gekennzeichnet. Kochzonen dürfen nicht sichtbar sein, wenn Ihr Kochfeld ausgeschaltet ist oder sich im Standby-Modus befindet. Wenn Sie Ihr Kochfeld einschalten, müssen die Leuchten aktiviert werden, die die Kochzonen anzeigen.

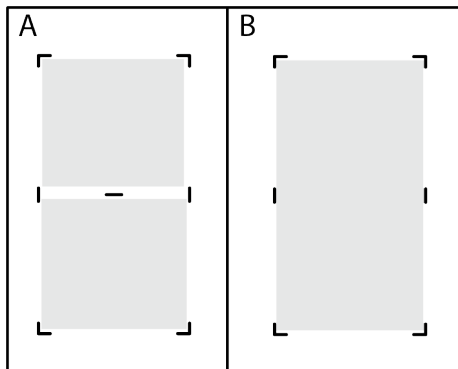

Wenn die beiden separaten Kochzonen (Abb. A) zu einer Großflächen-Kochzone verbunden werden (Abb. B) schaltet sich die mittlere Beleuchtung ab. Wenn die Großflächen-Kochzone wieder in zwei separate Kochzonen unterteilt wird, schaltet sich die mittlere Beleuchtung wieder ein.

5.2 Bedienfeld

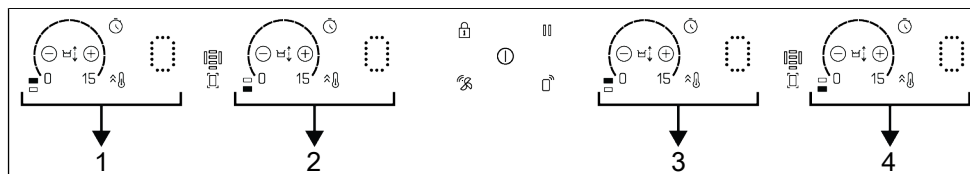

- 1 Links III- IV Kontrollanzeige
- 3 Rechts III- IV Kontrollanzeige

- 2 Links II- II Kontrollanzeige
- 4 Rechts II- II Kontrollanzeige

- Ein/Aus-Taste
- Taste für Tastensperre
- Aktivieren/Deaktivieren der Timer-Taste
- Schnellheiztaste/Taste für hohe Leistungsstufe (Booster)
- Stoptaste
- Auswahltaete für die Kochzone mit breiter Oberfläche
- Timer-Erhöhungstaste
- Timer-Verringerungstaste
- Anzeige der aktiven Kochzone
- Funktionstaste „Verschieben“

- Symbol für die Verbindung zwischen Kochfeld und Haube (Kochfeld zu Haube) *
- WLAN-Symbol **

* Sie variiert je nach Produktmodell. Möglicherweise ist es auf Ihrem Produkt nicht verfügbar.

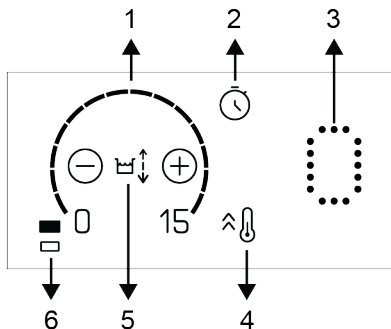

1 Einstellbereich (für die Heizstufeneinstellung)

- 2 Aktivieren/Deaktivieren der Timer-Taste
- 3 Anzeige der Kochbereich
- 4 Schnellheiztaste/Taste für hohe Leistungsstufe (Booster)
- 5 Funktionstaste „Verschieben“
- 6 Symbol des Kochbereichs

i Sämtliche Abbildungen dienen lediglich der Veranschaulichung. Das Aussehen Ihres Kochfeldes kann je nach Modell etwas abweichen.

i Das Produkt wird über ein Sensorbedienfeld bedient. Bei jeder Berührung der Sensortasten hören Sie einen kurzen Quittungston.

i Halten Sie das Bedienfeld stets sauber und trocken. Ein feuchtes und/oder verschmutztes Bedienfeld kann Funktionsstörungen verursachen.

Kochfeld einschalten

1. Berühren Sie die "Ⓜ" -Taste am Bedienfeld.

⇒ Ihr Kochfeld ist jetzt einsatzbereit.

i Falls innerhalb 20 Sekunden keine Tasten betätigt werden, wechselt das Kochfeld automatisch wieder in den Bereitschaftsmodus.

i Wenn längere Zeit keine Tasten ("Ⓜ" -Taste) betätigt werden, schaltet sich das Gerät aus Sicherheitsgründen von selbst ab.

Kochfeld abschalten

1. Berühren Sie die "Ⓜ" -Taste am Bedienfeld.

⇒ Das Kochfeld schaltet sich ab und wechselt in den Bereitschaftsmodus.

i Wenn das Symbol "⦿" oder "⦿" nach dem Abschalten in der Kochzonenanzeige erscheint, bedeutet dies, dass die jeweilige Kochzone noch heiß ist. Kochzonen nicht berühren!

Restwärmeanzeige

Wenn das Symbol "⦿" in der Kochzonenanzeige leuchtet, signalisiert dies, dass die jeweilige Kochstelle noch heiß ist und zum Warmhalten kleinerer Speisen verwendet werden kann. Beim Abkühlen verwandelt sich das Symbol in ein kleines "⦿".

i Bei unterbrochener Stromversorgung leuchtet die Restwärmeanzeige nicht, warnt also auch nicht vor heißen Kochzonen.

Kochzonen einschalten

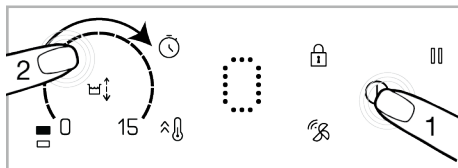

1. Schalten Sie das Kochfeld mit der Taste "Ⓜ" ein.
⇒ "0"-Symbol in Kochzonenanzeigen.
2. Berühren Sie den Einstellbereich der Kochzone, die Sie einschalten möchten, und wischen Sie mit Ihrem Finger über den Bereich.

i Falls innerhalb 20 Sekunden keine Tasten betätigt werden, wechselt das Kochfeld automatisch wieder in den Bereitschaftsmodus.

Temperaturstufe einstellen

Durch Berühren des Einstellbereiches und indem Sie mit dem Finger darüber streichen, wählen Sie eine Temperaturstufe zwischen "0" und "15".



Sie können eine einzelne Zusatzkochzone zum Garen verwenden. Nutzen Sie zur Temperatureinstellung die der linken oder rechten hinteren Kochzone.



Zusatzkochzonen können selbstständig kochen. Dazu muss für die linke Zusatzkochzone die Temperaturstufe für die linke hintere Kochzone eingestellt werden; für die rechte Zusatzkochzone muss die Temperaturstufe für die rechte hintere Kochzone eingestellt werden.

Kochzonen abschalten:

- ✓ Eine ausgewählte Kochzone lässt sich auf zwei unterschiedliche Weisen abschalten:
1. **Durch Einstellen der Temperaturstufe auf "0":** Sie können eine Kochzone abschalten, indem Sie deren Temperaturstufe auf "0" einstellen.
 2. **Durch Timer-gesteuerte Abschaltung der ausgewählten Kochzone:** Nach Ablauf der vorgegebenen Zeit schaltet der Timer die ihm zugewiesene Kochzone selbsttätig ab. Der Wert "0" oder "00" erscheint auf allen Anzeigen. Das Symbol "⌚" verschwindet aus dem Display. Nach Ablauf der Zeit erklingt ein Signalton. Zum Abstellen des Signaltons berühren Sie einfach eine beliebige Taste am Bedienfeld.

Breitkochzone einschalten (Sie variiert je nach Produktmodell. Möglicherweise ist es auf Ihrem Produkt nicht verfügbar.)

1. Schalten Sie das Kochfeld mit der Taste "⏻" ein.
2. Berühren Sie die Breitkochzone-Auswahl-taste.
 - ⇒ 0 wird im Display der Kochzone vorne links angezeigt und im gleichen Display erscheint das Symbol "⏻".

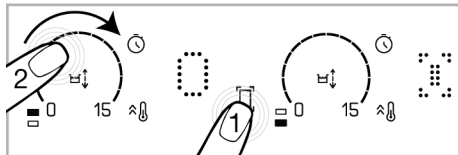

3. Durch Berühren des Einstellbereiches und indem Sie mit dem Finger darüber streichen, wählen Sie eine Temperaturstufe zwischen 0 und 15.

⇒ Sie können die Temperaturstufe im Einstellbereich beider Kochzonen ändern.



Beispielhaft wird dies anhand der linken breiten Kochzonen erläutert. Wenn sich auf der rechten Seite des Kochfeldes ebenfalls eine Breitkochzone befindet, gelten die Anweisungen auch für die besagte Kochzone.

Breitkochzone einschalten, wenn eine oder beide der linken Kochzonen arbeitet (Sie variiert je nach Produktmodell. Möglicherweise ist es auf Ihrem Produkt nicht verfügbar.)

- ✓ Wenn eine oder beide linke Kochzonen arbeiten, können Sie beide Kochzonen durch Einschalten der Breitkochzone kombinieren. Auf diese Weise können Sie eine breitere Kochzone mit denselben Werten nutzen.

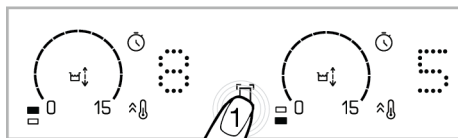

1. Berühren Sie die Auswahl-taste der Breitkochzone, wenn eine oder beide der linken Kochzonen arbeitet.

⇒ Der geringere Temperaturwert der zuvor gewählten Kochzonen erscheint im Display der Kochzone vorne links. Wenn eine Timer-Dauer angegeben ist, erscheint der Timer-Wert der Kochzone mit dem niedrigeren Wert im Display.



- Sie können den Temperaturwert anschließend ändern, indem Sie die gewünschte Temperatur im Einstellbereich beider Kochzonen festlegen.

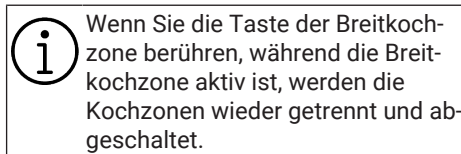

Breitkochzone abschalten

- ✓ Die Breitkochzone lässt sich auf drei unterschiedliche Weisen abschalten:
- Durch Einstellen der Temperaturstufe auf „0“:** Sie können die Breitkochzone abschalten, indem Sie deren Temperaturstufe auf „0“ einstellen.
 - Durch Timer-gesteuerte Abschaltung der Breitkochzone:** Nach Ablauf der vorgegebenen Zeit schaltet der Timer die Breitkochzone selbsttätig ab. 0 erscheint in der linken Kochzonenanzeige, 00 erscheint in der Timeranzeige. Die Leuchte der "⌚"-Taste in der hinteren linken Kochzonenanzeige erlischt.
 - Durch 3 Sekunden langes Berühren des Breitkochzone-Symbols:** Wenn Sie das Breitkochzone-Symbol 3 Sekunden lang berührt halten, wird die Kochzone abgeschaltet.

"Autoflexi"-Modus (Aktivieren der automatischen Großflächen-Kochzone)

Wenn der Topf wie unten gezeigt auf mehrere Kochstellen gestellt wird, wird der Modus "flexi" (Großflächen-Kochzone) automatisch aktiviert. Drücken Sie einmal auf "□", um diesen Modus zu verlassen.

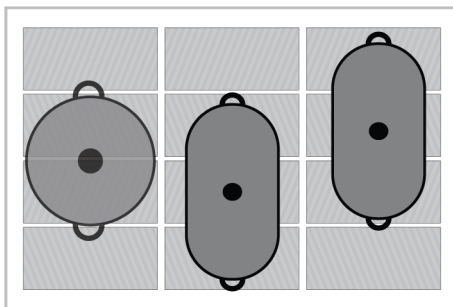

Hochleistungseinstellung (Turboheizen)

Mit der Turboheizen-Funktion können Sie bei maximaler Leistung erhitzen. Wir raten davon ab, diese Funktion längere Zeit zu nutzen. Die Turboheizen-Funktion kann eventuell nicht bei sämtlichen Kochzonen genutzt werden. Wenn die Turboheizen-Zeit (vgl. Tabelle der Betriebszeitgrenzen) abgelaufen ist, schaltet sich die Kochzone ab.

Turboheizen direkt auswählen:

- Schalten Sie das Kochfeld mit der Taste "⏻" ein.
- Berühren Sie die Taste "⌚".
 - ⇒ Die Kochzone, die aktiviert wurde, arbeitet mit maximaler Leistung und das animierte Turboheizen-Symbol "⚡" erscheint im Display der Kochzone. Wenn die Turboheizen-Zeit (vgl. Tabelle der Betriebszeitgrenzen) abgelaufen ist, schaltet sich die Kochzone ab.

Turboheizen bei aktiver Kochzone auswählen:

- Berühren Sie "⌚", während das Kochfeld eingeschaltet und die entsprechende Kochzone aktiv ist.



Der Booster kann nur für eine der Zonen auf derselben Seite (links oder rechts) aktiviert werden. Falls eine der Kochzonen auf derselben Seite bei einer bestimmten Temperaturstufe arbeitet, kann der Booster nicht für die andere Kochzone auf derselben Seite eingestellt werden. Wenn die große Kochzone aktiv ist, kann der Booster nicht für diese Kochzonen eingestellt werden.

- Die ausgewählte Kochzone arbeitet nun mit maximaler Leistung, 3 Leuchten blinken in der Kochzonenanzeige. Nach Ablauf der Turboheizen-Zeit schaltet die Kochzone auf die zuvor eingestellte Temperaturstufe zurück, die ausgewählte Temperaturstufe wird angezeigt.

Hochleistungseinstellung (Turboheizen) vorzeitig ausschalten:

Durch Berühren der "⌂" -Taste lässt sich die Turboheizen-Einstellung jederzeit abschalten.

Tastensperre

Mit der Tastensperre können Sie das Kochfeld **im Betrieb** gegen unabsichtliche Bedienung sperren.

Tastensperre aktivieren

- Berühren Sie "🔒" zum Sperren des Bedienfelds 3 Sekunden lang.
 - ⇒ Falls bei aktiver Tastensperre Tasten betätigt werden, blinkt die Anzeigeleuchte der Taste "🔒".



Die Tastensperre lässt sich nur im Betrieb einschalten. Bei aktiver Tastensperre reagiert das Kochfeld nur noch auf die Taste "⓪". Falls andere Tasten berührt werden, blinkt die Anzeigeleuchte der Taste "🔒" und zeigt damit an, dass die Tastensperre aktiv ist. Falls Sie das Kochfeld bei aktiver Tastensperre abschalten, müssen Sie die Tastensperre zum Einschalten des Kochfeldes wieder aufheben.

Tastensperre abschalten

- Halten Sie die Taste "🔒" 3 Sekunden lang gedrückt.
 - ⇒ Ein Signalton erklingt zur Bestätigung. Die Anzeigeleuchte der Taste "🔒" erlischt, das Bedienfeld ist wieder freigegeben.

Timerfunktionen

Diese Funktion vereinfacht das Garen. Sie müssen bei der Zubereitung nicht ständig in der Nähe des Kochfeldes bleiben. Die Kochzone schaltet sich am Ende der von Ihnen ausgewählten Zeit automatisch aus.

Timer einschalten

- Schalten Sie das Kochfeld mit der Taste "⓪" ein.
 - ⇒ "0" erscheint in den Kochzonenanzeigen.
- Erhöhen Sie die Stufe der Kochzone, die Sie einschalten möchten.
- Berühren Sie zum Aktivieren des Timers die Taste "⌚".
 - ⇒ "00" erscheint im Display der jeweiligen Kochzone.

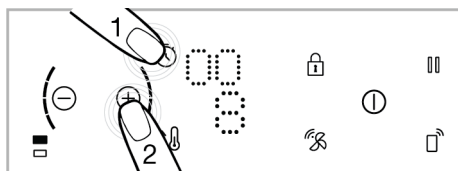

4. Stellen Sie die gewünschte Dauer mit den Tasten "+" und "-" ein.
5. Berühren Sie "⏸" zum Bestätigen der Einstellung. Wenn Sie "⏸" nicht berühren, wird die Einstellung nach einigen Sekunden automatisch abgebrochen.



Der Timer kann nur bei bereits aktiven Kochzonen verwendet werden.



Wiederholen Sie die obigen Schritte bei Bedarf mit weiteren Kochzonen, für die Sie ebenfalls einen Timer einstellen möchten.



Der Timer kann erst dann eingestellt werden, wenn zuvor Kochzone und Temperaturstufe ausgewählt wurden.

Timer abschalten

Nach Ablauf der eingestellten Zeit schaltet sich das Kochfeld automatisch ab, ein Signalton erklingt. Den Signalton können Sie durch Berühren einer beliebigen Taste abschalten.

Timer vorzeitig abschalten

Bei vorzeitiger Abschaltung des Timers arbeitet das Kochfeld mit der zuvor eingestellten Temperaturstufe bis zum Abschalten weiter. Der Timer lässt sich auf zwei unterschiedliche Weisen vorzeitig abschalten:

Timer durch Einstellung der Zeit auf "00" abschalten:

1. Wählen Sie die Kochzone, die Sie abschalten möchten.
2. Wählen Sie den Timer der Kochzone durch Berühren der Taste "⏸".
3. Verringern Sie den Wert durch Berührung der Tasten "+" und "-", bis "00" im Display der relevanten Kochzone angezeigt wird.

Timer abschalten, indem Sie seine Taste etwa 3 Sekunden berühren:

Berühren Sie die Taste "⏸" der relevanten Kochzone 3 Sekunden lang; "⏸" erlischt vollständig und der Timer wird abgebrochen.

Verschieben-Funktion verwenden

Diese Funktion vereinfacht den schnellen Wechsel zwischen verschiedenen Kochstufen durch Verschieben des Kochgeschirrs, ohne dass Sie auf das Bedienfeld zugreifen müssen. Dadurch müssen Sie die Temperatur nicht jedes Mal erhöhen oder verringern.



Zur Aktivierung der Verschieben-Funktion darf das Kochgeschirr nur eine oder zwei Kochzonen abdecken.

So aktivieren Sie die „Verschieben“-Funktion:

1. Berühren Sie "⏸" zum Einschalten des Kochfeldes.
2. Stellen Sie Ihr Kochgeschirr entsprechend der gewünschten Anfangsstufe auf die linke oder rechte Kochzone. Stellen Sie sicher, dass es beide Kochzonen abdeckt.
3. Berühren Sie einmal "⏸".
⇒ Das Symbol "⏸" leuchtet halbhell.
4. Berühren Sie einmal die Taste "↕". Das Symbol "↕" leuchtet vollhell und die Funktion „Verschieben“ ist aktiviert. Jetzt brauchen Sie für die gewünschte Kochstufe das Kochgeschirr nur auf die andere Kochzone zu schieben.

Diese Funktion ermöglicht Ihnen einen schnellen Wechsel zwischen 3 Kochzonen:

Stufe 3 (Warmhalten): Wenn Sie Ihr Kochgeschirr auf den hintersten beiden Kochzonen der linken und rechten Kochzone platzieren, arbeitet das Kochfeld bei Stufe 3.

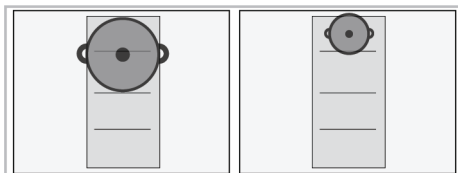

Stufe 8 (Sieden): Wenn Sie Ihr Kochgeschirr auf den mittleren beiden Kochzonen der linken und rechten Kochzone platzieren, arbeitet das Kochfeld bei Stufe 9.

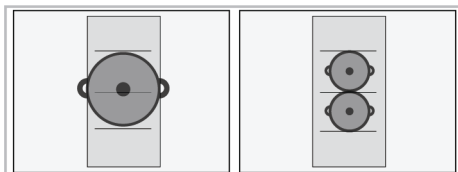

Stufe 15 (Braten): Wenn Sie Ihr Kochgeschirr auf den vorderen beiden Kochzonen der linken und rechten Kochzone platzieren, arbeitet das Kochfeld bei Stufe 15.

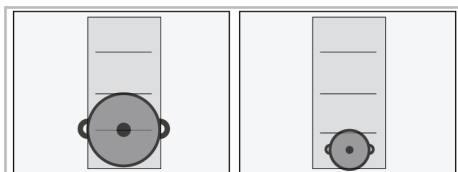

i Bei Verwendung der „Verschieben“-Funktion kann der Timer für die Kochzonen nicht genutzt werden.

i Wenn sich ein Kochgeschirr auf der Zusatzkochzone befindet, kann die „Verschieben“-Funktion nicht genutzt werden.

i Befindet sich eine Pfanne auf der jeweiligen Zusatzkochzone, kann die Funktion „Bewegen“ nicht genutzt werden.

i Falls das Kochgeschirr drei Kochzonen abdeckt, wird die „Verschieben“-Funktion abgebrochen.

Stoppfunktion

- ✓ Mit dieser Funktion können Sie alle an einem Kochfeld aktiven Funktionen (mit Ausnahme des Timers) stoppen.

i Falls Timer gestartet wurden, laufen diese auch beim Stopp unbeeinflusst weiter.

1. Berühren Sie im laufenden Betrieb die Taste "|||".

⇒ Alle aktiven Kochzonen arbeiten bei minimaler Stufe weiter.

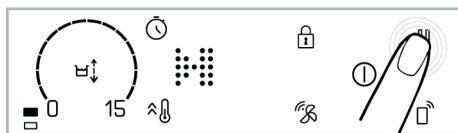

2. Durch erneutes Berühren der Taste "|||" werden sämtliche abgeschalteten Kochzonen wieder eingeschaltet; die vorherigen Einstellungen bleiben dabei erhalten.

i Wenn die Stopptaste gedrückt wird, erscheint das Symbol "||||" in den Displays der Kochzonen, die vor Betätigung dieser Taste aktiv waren.

Energieverwaltungs funktion

Ihr Gerät verfügt über eine Energieverwaltungsfunktion. Mit dieser Funktion können Sie die Gesamtleistungseinstellung ändern, die der Wälzfräser ziehen wird. Es gibt 9 verschiedene Ebenen für die Energieverwaltungsfunktion.

Optionen zur Energieverwaltung - einstellbare Gesamtleistungspegel

P1	1,2 kW
P2	2,4 kW
P3	3 kW
P4	3,6 kW
P5	4,4 kW
P6	5,4 kW
P7	5,7 kW
P8	6,7 kW
P9	7,4 kW

Mit den Kochzone Ausschaltposition,

1. Berühren Sie die Taste "①" um das Kochfeld einzuschalten.
2. Berühren Sie die linke hintere Kochzone "⊖", dann die linke vordere Kochzone "⊕" und schließlich die "⏏" -Taste, ohne den Finger zu heben. Der Ton ertönt, wenn jede Taste berührt wird.
3. Die auf der linken hinteren Kochzonenanzeige eingestellte Leistungsmanagement-Ebene und der Gesamtleistungswert dieser Ebene erscheinen auf der linken vorderen Kochzonenanzeige. Hören Sie auf, die 3 Tasten zu berühren, nachdem die Werte erscheinen.
4. Wechseln Sie zwischen den Stufen durch Berühren der Taste "⏏" und stellen Sie den Gesamtleistungswert ein, den Sie einstellen möchten.
5. Bestätigen Sie die Einstellung durch Berühren der Taste "①" und schalten Sie den Brenner aus. Der von Ihnen eingestellte Gesamtleistungswert wird aktiviert.



Je nach eingestellter Gesamtleistungsstufe können die Temperaturstufen, die Sie den Kochzonen geben können, variieren. Abhängig von der Leistungseinstellung des Kochfeldes kann das den Kochzonen zugeordnete Temperaturniveau automatisch sinken. Dies ist kein Fehler.

Induktionskochzonen sicher und effektiv einsetzen

Funktionsweise: Als Merkmal seiner Funktionsweise erhitzt das Induktionskochfeld das Kochgeschirr selbst. Daher bietet es im

Vergleich zu anderen Kochfeldarten verschiedene Vorteile. Es arbeitet effizienter und die Oberfläche des Kochfeldes erhitzt sich nicht.

Ihr Induktionskochfeld ist mit ausgezeichneten Sicherheitssystemen ausgestattet, die beim Einsatz maximale Sicherheit bieten.



Ihr Kochfeld ist je nach Modell mit Induktionskochzonen mit einem Durchmesser von 145, 180, 210 und 280 mm ausgestattet. Dank der Induktionsfunktion wird automatisch erkannt, auf welcher Kochzone Kochgeschirr platziert wurde. Energie wird nur dort erzeugt, wo das Kochgeschirr mit der Kochzone in Kontakt steht; dadurch wird ein minimaler Energieverbrauch gewährleistet.

Betriebszeitbegrenzungen

Ihr Kochfeld ist mit einer praktischen Betriebszeitbegrenzung ausgestattet. Wenn Sie bei einer oder mehreren Kochzonen das Abschalten vergessen sollten, werden die Kochzonen nach Ablauf einer bestimmten Zeit (siehe Tabelle 1) automatisch abgeschaltet. Falls die Kochzone mit einem Timer arbeitet, wird auch die Timeranzeige mit abgeschaltet.

Die Betriebszeitbegrenzung ist von der ausgewählten Temperaturstufe abhängig. Die maximale Betriebszeit wird bei dieser Temperaturstufe angewandt. Nachdem eine Kochzone auf diese Weise abgeschaltet wurde, kann sie natürlich auch wieder eingeschaltet werden.

Temperaturstufe	Betriebszeitbegrenzung in Stunden
0	0
1	6
2	6
3	5
4	5

Temperaturstufe	Betriebszeitbegrenzung in Stunden
5	4
6	4
7	3
8	3
9	2
10	2
11	1,5
12	1,5
13	1,5
14	1
15	1
Schnellaufheizung	10 Minuten

Tabelle 1: Betriebszeitbegrenzungen

Überhitzungsschutz

Ihr Kochfeld ist mit einigen Sensoren ausgestattet, die einen guten Schutz gegen Überhitzung bieten. Folgendes gilt bei Überhitzung:

- Aktive Kochzonen können abgeschaltet werden.
- Die Temperaturstufe kann verringert werden. Dies wird allerdings nicht angezeigt.

Überlaufsicherheitssystem

Ihr Kochfeld ist mit einem Überlaufsicherheitssystem ausgestattet. Falls überlaufende Speisen auf das Bedienfeld gelangen, trennt das System sofort die Stromversorgung; das Kochfeld schaltet sich aus. Währenddessen erscheint "E" oder "F" auf der Anzeige.

Präzise Leistungseinstellungen

Ein Merkmal seiner Arbeitsweise ist, dass das Induktionskochfeld umgehend auf die Befehle reagiert. Es ändert die Leistungseinstellungen sehr schnell. Dadurch können Sie verhindern, dass Speisen in einem Kochgeschirr (Wasser, Milch etc.) überkochen; selbst wenn dies kurz bevorsteht.



Halten Sie die Oberfläche des Bedienfeldes sauber. Möglicherweise die Warnung einer Funktionsstörung ausgegeben.



Kochgeschirr darf nicht auf dem Sensorbedienfeld platziert werden.

Hob & Hood Verbindung (Sie variiert je nach Produktmodell. Möglicherweise ist es auf Ihrem Produkt nicht verfügbar.)

Wenn an Ihrem Kochfeld das "☞" Symbol vorhanden ist, ist es in der Lage, sich mit der Dunstabzugshaube zu verbinden. Wenn Kochfeld und Dunstabzugshaube miteinander verbunden sind, passt sich die Leistungsstufe der Haube automatisch an die gewählte Kochstufe an. Dazu verbinden Sie zunächst Kochfeld und Haube miteinander. Anschließend können Sie die Verbindung am Kochfeld aktivieren und erlauben so, dass Kochfeld und Haube miteinander arbeiten.

Kochfeld und Haube aufeinander abstimmen

Kochfeld und Haube müssen nur einmalig aufeinander abgestimmt werden. Danach können Sie die Verbindung der beiden Geräte immer über das Kochfeld aktivieren.

1. Schalten Sie das Kochfeld mit der Taste "⏻" ein.
2. Berühren Sie die "☞" Taste für ca. 3 Sekunden.

⇒ Das "☞" Symbol blinkt im Display.

3. Aktivieren Sie die Funktion zur Abstimmung mit dem Kochfeld an Ihrer Haube (siehe Bedienungsanleitung der Haube). Das entsprechende Symbol an der Haube beginnt zu blinken.

⇒ Wenn die Abstimmung der beiden Geräte abgeschlossen ist, wird das "🔗" Symbol am Kochfeld und das entsprechende Symbol an der Haube dauerhaft leuchten.

Aktivieren der Verbindung zwischen Kochfeld und Dunstabzugshaube

1. Schalten Sie das Kochfeld mit der "⏻" Taste ein.
2. Berühren Sie das "🔗" Symbol am Kochfeld.
3. Wenn die Aktivierung abgeschlossen ist, wird das "🔗" Symbol am Kochfeld und das entsprechende Symbol an der Haube dauerhaft leuchten.

⇒ Abhängig von der Kochstufe wird die Haube automatisch starten bzw. die Leistungsstufe anpassen.

Nutzung der "HomeWhiz" -App

✓ Wenn Ihr Kochfeld ein "📶" Symbol aufweist, können Sie Ihr Kochfeld via Tablet / Smartphone steuern. Führen Sie die nachfolgenden Schritte aus, um Ihr Kochfeld via Tablet / Smartphone zu steuern und zu kontrollieren. Laden Sie die "HomeWhiz" -App aus dem App Store Ihres Anbieters auf Ihr Tablet / Smartphone herunter.

1. Starten Sie die heruntergeladene App.
2. Berühren Sie „Gerät hinzufügen / entfernen“.
3. Wählen Sie das Modell "📶" aus den Optionen der Anwendung aus.
4. Folgen Sie den Anweisungen auf Ihrem Tablet / Smartphone, um die Einstellung abzuschließen.

5. Halten Sie die "📶" Taste für 3 Sekunden gedrückt und lassen Sie sie anschließend los. Das, "📶" Symbol beginnt zu blinken. Nun können Sie Ihr Tablet / Smartphone verbinden.

6. Verbinden Sie sich mit dem Kochfeld indem Sie Name und Passwort in der App eingeben.

7. Wählen Sie Ihr WLAN aus der Liste und verbinden Sie das Kochfeld mit dem WLAN. (WLAN-Passwort erforderlich). Wenn die Verbindung aufgebaut wurde, wird das, "📶" Symbol kontinuierlich im Display blinken. Nachdem Sie Ihrem Kochfeld im Bereich „Geräte hinzufügen / entfernen“ einen Namen gegeben haben, können Sie das Kochfeld benutzen.



"HomeWhiz", unterstützt 2,4-GHz-Frequenzband.



Wenn die WLAN-Verbindung nicht innerhalb von 5 Minuten hergestellt werden kann, nachdem Sie das "📶" Symbol für 3 Sekunden gedrückt gehalten haben, wird die "HomeWhiz" App das Installationsmenü automatisch verlassen und das "📶" Symbol verschwindet.



Die "HomeWhiz" App auf Ihrem Tablet / Smartphone wird Sie durch die Nutzung der App und den Aufbau der Verbindung führen.



Die Verbindung muss aktiv sein, um das "HomeWhiz" Menü aufzurufen.



Solange die "HomeWhiz" Verbindung aktiv ist, können Sie Ihr Kochfeld sowohl über das Display des Gerätes als auch über die App auf Ihrem Tablet / Smartphone steuern und kontrollieren.



Um die "HomeWhiz" Verbindung zu trennen, halten Sie die "☐" einen Augenblick lang gedrückt. Danach wird das "☐" Symbol im Display gelöscht.



Falls es einen Stromausfall gibt während Ihre "HomeWhiz" Verbindung aktiv ist, wird diese getrennt und "HomeWhiz" schaltet sich automatisch ab.

Bedienung des Kochfelds via Tablet / Smartphone

1. Starten Sie die "HomeWhiz" App, die Sie zuvor auf Ihrem Tablet / Smartphone installiert haben.
 - ⇒ Ihr Gerät wird in der App sichtbar sein.
2. Berühren Sie Ihr Gerät.
 - ⇒ Auf diesem Bildschirm können Sie das Temperaturniveau der Kochzonen, die Tastensperre, die Aktivierung der Verbindung zwischen Kochfeld und
 - ⇒ Dunstabzugshaube (Kochfeld zu Dunstabzugshaube) und andere Einstellungen sehen.



Aus Sicherheitsgründen können keine Einstellungen am Tablet/Telefon vorgenommen werden.

"HomeWhiz" App beenden

Wenn Ihr Tablet / Smartphone mit dem Produkt verbunden ist, berühren Sie die "☐" Taste. Das "☐" Symbol erlischt. Nun ist die Verbindung mit Ihrem Tablet / Smartphone getrennt.

Ein verbundenes Produkt löschen

1. Berühren Sie gleichzeitig die "☐☐" und die "☐" Taste.
 - ⇒ Die "☐☐" und "☐" Symbole beginnen zu blinken und ein Signalton ertönt.
2. Sobald die "☐☐" und "☐" Symbole aufhören zu blinken, ist der Lösch-Vorgang abgeschlossen.



Um den Löschvorgang durchführen zu können, müssen Sie über eine Netzwerkverbindung verfügen und das Produkt muss mit dem Netzwerk verbunden sein.

Einhaltung der Normen und Prüfhinweise / EU-Konformitätserklärung



Die Entwicklungs-, Herstellungs- und Verkaufsphase dieses Produkts erfolgt gemäß den Sicherheitsvorschriften, die in allen relevanten Gesetzen der Europäischen Union festgelegt sind.

Frequenzband

: 2.4 Ghz

Max. Sendeleistung

: max. 100 mW

CE-Konformitätserklärung

Arçelik A.Ş. erklärt, dass dieses Produkt die Anforderungen der Richtlinie 2014/53/EU erfüllt. Eine ausführliche RO-TE Konformitätserklärung finden Sie online auf der Website support.grundig.com unter den zusätzlichen Dokumenten auf der Produktseite für Ihr Produkt.

Der definierte Supportzeitraum für Softwareupdates im Zusammenhang mit der Cybersicherheit des Produkts ist der Garantie-

zeitraum des Produkts. Nach diesem Zeitraum werden Cybersicherheits-bezogene Software-Updates nicht garantiert.

6 Allgemeine Hinweise zum Backen

In diesem Abschnitt finden Sie Tipps zur Zubereitung und Backen Ihrer Speisen.

6.1 Allgemeine Warnhinweise zum Kochen mit Kochfeld

Allgemeine Warnhinweise zum Kochen mit Kochfeld

- Füllen Sie Kochgeschirr maximal bis zu einem Drittel mit Öl. Lassen Sie das Kochfeld niemals unbeaufsichtigt, wenn Sie mit heißem Öl arbeiten. Überhitzte Öle und Fette können Brände verursachen. Versuchen Sie niemals, Fettbrände mit Wasser zu löschen! Falls Öle oder Fette Feuer fangen, ersticken Sie die Flammen mit einer Löschdecke, notfalls mit einem leicht feuchten Tuch. Trennen Sie den Herd von der Stromversorgung, falls dies gefahrlos möglich ist. Rufen Sie die Feuerwehr.
- Entfernen Sie vor dem Braten von Lebensmitteln immer das überschüssige Wasser und geben Sie es langsam in das erhitzte Öl. Stellen Sie sicher, dass Tiefkühlkost vor dem Braten aufgetaut ist.
- Stellen Sie beim Erhitzen von Öl sicher, dass der von Ihnen verwendete Topf trocken ist, und halten Sie den Deckel offen.
- Empfehlungen zum energiesparenden Kochen finden Sie im Abschnitt „Umwelthinweise“.
- Wenn beim Erhitzen der Milch die Werte "15" oder "P" verwendet werden, erhitzen Sie diese unbedingt unter Rühren, damit der Boden nicht hält. Für eine kontrollierte Heizung können Sie die Einstellung 12 oder 13 verwenden.
- Gartemperaturen und Garzeiten unterschiedlicher Speisen ändern sich je nach Rezept und Menge. Deswegen geben wir solche Werte mit einem gewissen Spielraum an.

7 Wartung und Reinigung

7.1 Allgemeine Reinigungshinweise

Allgemeine Warnungen

- Warten Sie, bis das Produkt abgekühlt ist, bevor Sie das Produkt reinigen. Heiße Oberflächen verursachen Verbrennungen!
- Tragen Sie die Reinigungsmittel nicht direkt auf die heißen Oberflächen auf. Dies kann zu dauerhaften Flecken führen.
- Das Produkt muss nach jedem Vorgang gründlich gereinigt und getrocknet werden. Deshalb müssen Speisereste leicht zu reinigen sein und ein Verbrennen dieser Rückstände zu verhindern sein, wenn das Produkt später wieder verwendet wird. Deshalb verlängert sich die Lebensdauer des Geräts und häufig auftretende Probleme werden verringert.
- Verwenden Sie zur Reinigung keine Dampf Reinigungsmittel.
- Einige Detergenzien oder Reinigungsmittel können die Oberfläche beschädigen. Ungeeignete Reinigungsmittel sind: Bleichmittel, ammoniak-, säure- oder chloridhaltige Reinigungsmittel, Dampfreiniger, Entkalker, Flecken- und Rostentferner, scheuernde Reinigungsmittel (Cremereiniger, Scheuerpulver, Scheuercreme, Scheuer- und Kratzbürsten, Draht, Schwämme, Reinigungstücher mit Schmutz- und Waschmittelrückständen).
- Bei der Reinigung nach jedem Gebrauch wird kein spezielles Reinigungsmaterial benötigt. Reinigen Sie das Gerät mit Spülmittel, warmem Wasser und einem weichen Tuch oder Schwamm. Anschließend trocknen Sie alles mit einem trockenen Tuch gut ab.
- Achten Sie darauf, dass nach dem Reinigen keine Flüssigkeit im Ofeninneren zurückbleibt, entfernen Sie Speisereste am besten gleich beim Kochen.
- Waschen Sie keine Bestandteile Ihres Gerätes in der Spülmaschine.

Für die Kochfelder:

- Saurer Schmutz wie Milch, Tomatenmark und Öl kann bleibende Flecken auf den Kochfeldern und den Komponenten der Kochfelder verursachen. Reinigen Sie

überfließende Flüssigkeiten sofort nach dem Abkühlen des Kochfeldes, indem Sie ihn ausschalten.

Inox - Edelstahlteile

- Verwenden Sie keine säure- oder chlorhaltigen Reinigungsmittel, um Oberflächen und Griffe aus Edelstahl-Inox zu reinigen.
- Oberflächen aus Edelstahl-Inox können mit der Zeit ihre Farbe ändern. Das ist normal. Reinigen Sie nach jedem Betrieb mit einem Reinigungsmittel, das für Oberflächen aus Edelstahl oder Inox geeignet ist.
- Reinigen Sie sie mit einem weichen Seifentuch und einem flüssigen (nicht kratzenden) Reinigungsmittel, das für Inox-Oberflächen geeignet ist, und wischen Sie sie in eine Richtung ab.
- Entfernen Sie Kalk-, Öl-, Stärke-, Milch- und Proteinflecken auf den Glas- und Innoxoberflächen, umgehend ohne zu warten. Bestimmte Flecken können bei längerer Einwirkzeit Rost verursachen.
- Reinigungsmittel, die auf die Oberfläche gesprüht/aufgetragen werden, sollten sofort gereinigt werden. Abrasive Reiniger, die auf der Oberfläche verbleiben, lassen die Oberfläche weiß werden.

Glasflächen

- Verzichten Sie beim Reinigen der Glasflächen auf Metallschaber und Scheuermittel. Solche Hilfsmittel können das Glas zerkratzen oder blind machen.
- Reinigen Sie das Gerät mit Spülmittel, warmem Wasser und einem Mikrofasertuch speziell für Glasoberflächen und trocknen Sie es mit einem trockenen Mikrofasertuch.
- Falls nach dem Reinigen Rückstände verbleiben sollten, wischen Sie diese mit kaltem Wasser ab, anschließend trocknen Sie mit einem sauberen trockenen Mikrofasertuch nach. Reinigungsmittelrückstände können das Glas beim nächsten Einsatz beschädigen.

- Versuchen Sie unter keinen Umständen, angetrocknete Reste am Glas mit Wellenschliffmessern, Stahlwolle, Metallschabern oder ähnlichen Werkzeugen zu reinigen.
- Kalkflecken (gewöhnlich gelblich bis bräunlich, manchmal auch rötlich) am Glas beseitigen Sie am besten mit handelsüblichem Kalkentferner oder kalklösenden Hausmitteln.
- Wenn die Oberfläche stark verschmutzt ist, tragen Sie das Reinigungsmittel mit einem Schwamm auf den Fleck auf und warten Sie lange, bis er richtig funktioniert. Anschließend reinigen Sie die Glasfläche mit einem feuchten Tuch.
- Verfärbungen und Flecken auf den Glasflächen treten im Laufe der Zeit unweigerlich auf, dies ist völlig normal.

Kunststoff- und lackierte Teile

- Reinigen Sie Kunststoff- und lackierte Teile mit Spülmittel, warmem Wasser und einem weichen Tuch oder Schwamm. Anschließend trocknen Sie alles mit einem trockenen Tuch gut ab.
- Verzichten Sie auf Metallschaber und Scheuermittel. Sie können die Oberflächen Schaden nehmen.
- Stellen Sie sicher, dass die Verbindungen der Komponenten des Produkts nicht so feucht und mit Reinigungsmittel belassen werden. Andernfalls kann es zu Korrosion an diesen Verbindungen kommen.

7.2 Reinigung des Kochfeldes

Glaskochfläche

Befolgen Sie die Reinigungsschritte für die Glasoberflächen im Abschnitt „Allgemeine Reinigungsinformationen“ für die Reinigung der Glaskochfläche. In besonderen Fällen können Sie die Reinigung gemäß den folgenden Informationen abschließen.

- Stark zuckerhaltige Speisereste wie von Pudding, Stärke oder Sirup sollten sofort im warmen oder heißen Zustand entfernt werden, bevor sie Gelegenheit zum Abkühlen erhalten. Andernfalls kann es zu irreparablen Beschädigungen der Glaskochflächen kommen.

- Verwenden Sie keine Reinigungsmittel für Reinigungsvorgänge, die Sie bei heißem Kochfeld durchführen. Andernfalls können bleibende Flecken auftreten.
- Verwenden Sie beim Reinigen der Inox-Bedienfelder mit Knopfgregler keine Inox-Reinigungsmittel um die Knöpfe. Die Anzeigen um den Drehknopf können gelöscht werden.

7.3 Bedienfeld reinigen

- Wischen Sie die Panele und die Knöpfe mit einem feuchten, weichen Tuch ab und trocknen Sie sie mit einem trockenen Tuch. Entfernen Sie nicht die darunter liegenden Knöpfe und Dichtungen, um die Platte zu reinigen. Das Bedienfeld und die Knöpfe können beschädigt werden.
- Reinigen Sie die Sensorflächen mit einem weichen, leicht feuchten Tuch, trocknen Sie danach mit einem trockenen Tuch gut nach. Wenn Ihr Gerät mit einer Kindersicherung ausgestattet ist, stellen Sie diese vor dem Reinigen des Bedienfeldes ein. Andernfalls kann es zum ungewollten Auslösen verschiedener Funktionen kommen.

8 Fehlerbehebung

Sollte das Problem nach dem Ausführen der hier gegebenen Anweisungen fortbestehen, wenden Sie sich bitte an den Kundendienst oder den Fachhändler. Versuchen Sie niemals ihr Gerät selbständig zu reparieren.

Das Produkt funktioniert nicht.

- Sicherung ist möglicherweise defekt oder durchgebrannt. >>> Überprüfen Sie die Sicherungen im Sicherungskasten. Falls nötig, ersetzen oder reaktivieren Sie sie.
- Das Gerät darf nicht an eine (geerdete) Steckdose angeschlossen werden. >>> Prüfen Sie, ob das Gerät an der Steckdose angeschlossen ist.
- (Falls Ihr Gerät über eine Zeitschaltuhr verfügt) Die Tasten auf dem Bedienfeld funktionieren nicht. >>> Wenn Ihr Produkt über eine Tastensperre verfügt, ist die Tastensperre möglicherweise aktiviert, deaktivieren Sie die Tastensperre.
- Wenn sich das Kochfeld beim Drücken der Ein-/Aus-Taste nicht einschaltet >>> Ziehen Sie den Netzstecker und warten Sie mindestens 20 Sekunden, bevor Sie ihn einstecken.
- Es hat einen Überhitzungsschutz. >>> Warten Sie, bis Ihr Kochfeld abgekühlt ist.
- Entsprechende Töpfe dürfen nicht verwendet werden. >>> Überprüfen Sie Ihre Töpfe.

Das Symbol leuchtet immer auf dem Display der Kochfeldzone.

- Auf das Kochfeld dürfen keine Töpfe gestellt werden. >>> Prüfen Sie, ob sich ein Topf auf der Kochzone befindet.
- Ihr Topf ist möglicherweise nicht induktionsgeeignet. >>> Prüfen Sie, ob Ihr Herd für das Induktionskochfeld geeignet ist.
- Möglicherweise ist der Topf nicht richtig auf der Kochzone zentriert oder die Bodenfläche der Pfanne ist für die ausgewählte Kochzone nicht breit genug. >>> Zentrieren Sie das Kochfeld, indem Sie einen Topf wählen, der breit genug für die Kochfeldzone ist.
- Der Topf oder die Kochzone sind möglicherweise zu heiß. >>> Warten Sie, bis sie abgekühlt sind.

Die ausgewählte Kochfeldzone schaltet sich während des Betriebs plötzlich aus.

- Die Garzeit des ausgewählten Fachs ist möglicherweise abgelaufen. >>> Sie können eine neue Garzeit einstellen oder den Garvorgang beenden.
- Es hat einen Überhitzungsschutz. >>> Warten Sie, bis Ihr Kochfeld abgekühlt ist.
- Möglicherweise hat ein Gegenstand das Touch-Bedienfeld verdeckt. >>> Entfernen Sie das Objekt auf dem Panel.

Obwohl die Kochzone eingeschaltet ist, heizt der Topf nicht auf.

- Der Topf ist möglicherweise nicht für den Induktionsherd geeignet. >>> Prüfen Sie, ob Ihr Herd für das Induktionskochfeld geeignet ist.
- Möglicherweise ist der Topf nicht richtig auf der Kochzone zentriert oder die Bodenfläche der Pfanne ist für die ausgewählte Kochzone nicht breit genug. >>> Zentrieren Sie das Kochfeld, indem Sie einen Topf wählen, der breit genug für die Kochfeldzone ist.

Das Kühlgebläse läuft weiter, auch wenn das Kochfeld ausgeschaltet ist.

- Dies ist kein Fehler, dies ist so gewollt. Das Kühlgebläse läuft weiter, bis die Elektronik im Kochfeld die entsprechende Temperatur erreicht hat.

Geräusche vom Herd während des Kochens

- Während des Kochens sind möglicherweise einige Geräusche vom Herd zu hören. Diese Geräusche sind auf die Zusammensetzung des Kochgefäßes zurückzuführen. Diese Geräusche sind normal, stellen keine Fehlfunktion dar und sind Teil der Induktionstechnologie.

Mögliche Geräusche und Gründe

- Lüftergeräusch : Der Herd ist mit einem Lüfter ausgestattet, der sich je nach Temperatur des Geräts automatisch aktiviert. Der Lüfter hat verschiedene Betriebsstufen und läuft je nach Temperatur auf verschiedenen Stufen.
- Geringeres Summen wie das Betriebsgeräusch eines Transformators : Dies liegt an der Natur der Induktionstechnologie. Da die Wärme direkt auf den Boden des Kochgefäßes übertragen wird, können solche Summgeräusche je nach Material des Kochgefäßes zu hören sein. Somit können mit unterschiedlichem Kochgeschirr unterschiedliche Geräusche zu hören sein.
- Knackendes Geräusch : Der Grund dafür ist die Struktur und das Material des Bodens des Kochgefäßes. Ein Knacken ist zu hören, wenn das Kochgefäß aus verschiedenen Schichten mit unterschiedlichen Materialien besteht.
- Jammerndes Geräusch : Ein Jammern ist zu hören, wenn zwei Kochzonen auf derselben Seite des Herdes zum Kochen mit unterschiedlichen Kochstufen verwendet werden.

Fehlercodes / Gründe und mögliche Lösungen

Fehlercodes	Fehlergründe	Mögliche Lösungen
E 22 E 26	Induktionsherd ist überhitzt.	Schalten Sie den Induktionsherd aus und warten Sie, bis er abgekühlt ist. Der Fehler muss behoben sein, wenn die Temperatur des Herdes unter die Grenzwerte fällt.
E 46	Eine oder mehrere Tasten werden länger als 10 Sekunden gedrückt gehalten. Ein Objekt bleibt auf dem Bedienfeld oder die Steuerung ist Dampf ausgesetzt.	Das Problem wird behoben, wenn Sie Ihre Hand vom Herd nehmen. Das Problem muss behoben sein, wenn das Bedienfeld gereinigt wird.
E 47/F1	Ein für die Induktionsheizung geeigneter Topf wird nicht verwendet.	Der Fehler ist zu beheben, wenn ein für die Induktionsheizung geeigneter Topf verwendet wird.
E 1 – E 15	Kommunikationsfehler am Induktionskochfeld.	Schalten Sie das Induktionskochfeld aus und betreiben Sie es nach 30 Sekunden wieder. Wenden Sie sich an den autorisierten Händler, wenn das Problem erneut auftritt.

Fehlercodes	Fehlergründe	Mögliche Lösungen
E 16 - E 21	Temperatursensordfehler am Induktionskochfeld.	Schalten Sie das Induktionskochfeld aus und betreiben Sie es nach 30 Sekunden wieder. Wenden Sie sich an den autorisierten Händler, wenn das Problem erneut auftritt.
E 23 E 24	Softwarefehler am Induktionskochfeld.	Schalten Sie das Induktionskochfeld aus und betreiben Sie es nach 30 Sekunden wieder. Wenden Sie sich an den autorisierten Händler, wenn das Problem erneut auftritt.
E 25	Lüfterbetriebsfehler am Induktionskochfeld.	Schalten Sie das Induktionskochfeld aus und betreiben Sie es nach 30 Sekunden wieder. Wenden Sie sich an den autorisierten Händler, wenn das Problem erneut auftritt.
E 31 - E 45	Hardwarefehler der elektronischen Platine am Induktionskochfeld.	Schalten Sie das Induktionskochfeld aus und betreiben Sie es nach 30 Sekunden wieder. Wenden Sie sich an den autorisierten Händler, wenn das Problem erneut auftritt.
E 48 E 49 E 51	Sensordfehler am Induktionskochfeld.	Sensorausrüstung muss für die Betriebsbedingungen kompatibel gemacht werden. Wenden Sie sich an den autorisierten Händler, wenn das Problem erneut auftritt.
E 52 – E 57	Hochtemperaturfehler am Induktionskochfeld.	Schalten Sie den Induktionsherd aus und warten Sie, bis er abgekühlt ist. Der Fehler muss behoben sein, wenn die Temperatur des Sensors unter die Grenzwerte fällt. Wenden Sie sich an den autorisierten Händler, wenn das Problem erneut auftritt.

Benvenuto!

Gentile cliente,

Grazie per aver scelto il prodotto Grundig . Vogliamo che il tuo prodotto, realizzato con alta qualità e tecnologia, ti offra la massima efficienza. Quindi, prima di utilizzare il prodotto leggere con attenzione il presente manuale e qualsiasi altra documentazione fornita in dotazione.

Tieni sempre a mente tutte le informazioni e le avvertenze riportate nel manuale d'uso. In questo modo proteggerai te stesso e il tuo prodotto dai possibili pericoli.

Conserva il manuale d'uso. Qualora cedessi il prodotto a un'altra persona, ti invitiamo a consegnare anche il manuale. Le condizioni di garanzia, l'uso e i metodi di risoluzione dei problemi per il vostro prodotto vengono indicati nel presente manuale.

I simboli e le loro descrizioni nel manuale dell'utente:



Pericolo che potrebbe causare morte o lesioni.



Informazioni importanti e consigli utili per l'utilizzo.



Leggi il manuale dell'utente.



Avvertenza: superficie calda.

AVVISO

Pericolo che può causare danni materiali al prodotto o all'ambiente.

Arçelik A.Ş.

Karaağaç caddesi No:2-6
34445 Sütlüce/İstanbul/TURKEY

Made in TURKEY

Indice

1 Istruzioni relative alla sicurezza ..	68
1.1 Uso previsto	68
1.2 Sicurezza di bambini, persone disabili e animali domestici	68
1.3 Sicurezza elettrica	69
1.4 Sicurezza in fase di trasporto	71
1.5 Installazione in sicurezza	71
1.6 Utilizzo in sicurezza	72
1.7 Avvertenze sulla temperatura	72
1.8 Sicurezza nella cottura	73
1.9 Induzione	73
1.10 Manutenzione e pulizia in sicurezza	74
2 Istruzioni relative all'ambiente.....	74
2.1 Direttiva sui rifiuti	74
2.1.1 Conformità con la direttiva WEEE e smaltimento del prodotto di scarto	74
2.2 Informazioni sull'imballaggio	74
2.3 Consigli per risparmiare energia ..	74
3 Il prodotto	75
3.1 Presentazione del prodotto	75
3.2 Specifiche tecniche	76
4 Primo utilizzo.....	77
4.1 Pulizia iniziale	77
5 Come utilizzare il piano cottura ..	77
5.1 Informazioni generiche sull'uso del piano cottura	77
5.2 Valdymo skydeliis	82
6 Informazioni generali sulla cottura	92
6.1 Avvertenze generali sulla cottura con il piano cottura	93
7 Manutenzione e pulizia	93
7.1 Informazioni generiche per la pulizia	93
7.2 Pulizia del piano cottura	94
7.3 Pulizia del pannello di controllo ...	94
8 Risoluzione dei problemi.....	95

1 Istruzioni relative alla sicurezza

- Questa sezione contiene istruzioni di sicurezza necessarie a prevenire rischi di lesioni personali o danni alle cose.
- Se il prodotto viene consegnato a un altro utente per uso personale o di seconda mano, è necessario provvedere a consegnare anche il manuale d'uso, le etichette del prodotto e gli altri documenti e parti pertinenti.
- La nostra azienda non è responsabile dei danni collegabili al non rispetto di queste istruzioni.
- Il mancato rispetto di queste istruzioni invaliderà anche qualsiasi garanzia.
- Far sempre eseguire i lavori di installazione e riparazione dal produttore, dal servizio di assistenza autorizzato o da una persona specificata dall'importatore.
- Utilizzare solo ricambi e accessori originali.
- Non riparare o sostituire alcun componente del prodotto, a meno che non sia chiaramente specificato nel manuale d'uso.
- Non effettuare modifiche tecniche al prodotto.

1.1 Uso previsto

- Questo prodotto è progettato per essere usato in casa. Non è utilizzabile per scopi commerciali.
- Non utilizzare il prodotto in giardini, balconi o altri ambienti all'aperto. Questo prodotto è destinato ad essere utilizzato nelle abitazioni e nelle cucine del personale di negozi, uffici e altri ambienti di lavoro.
- **AVVERTENZA:** Questo prodotto deve essere usato unicamente per cuocere. Non dovrebbe essere usato per altri scopi come riscaldare un ambiente.

1.2 Sicurezza di bambini, persone disabili e animali domestici

- Questo prodotto può essere utilizzato da bambini dagli 8 anni in su e da persone che non sono in grado di sviluppare le proprie capacità fisiche, sensoriali o mentali, o che non hanno esperienza e conoscenza, purché siano sorvegliati o addestrati sull'uso sicuro e sui pericoli legati all'uso del prodotto.

IT

- I bambini non devono giocare con il prodotto. Gli interventi di pulizia e manutenzione non vanno eseguiti dai bambini a meno che non siano supervisionati da una persona adulta.
- Questo prodotto non deve essere utilizzato da persone con capacità fisiche, sensoriali o mentali limitate (inclusi i bambini), a meno che non siano tenute sotto controllo o non ricevano le necessarie istruzioni.
- Sorvegliare i bambini per evitare che giochino con il prodotto.
- I dispositivi elettrici sono pericolosi per i bambini e gli animali domestici. I bambini e gli animali domestici non devono giocare, salire o entrare nel forno.
- Non mettere sul forno oggetti che i bambini potrebbero raggiungere.
- Girare il manico delle pentole e delle padelle verso il lato del bancone in modo che i bambini non possano afferrarle e scottarsi.
- **AVVERTENZA:** Durante l'uso, le superfici accessibili del prodotto sono calde. Tenere i bambini lontano dal forno.
- Tenere i materiali da imballaggio fuori dalla portata dei bambini. Si rischiano lesioni e soffocamento.
- Prima di eliminare i prodotti usurati e inutili:
 1. Scollegare la presa di alimentazione e rimuoverla dalla presa.
 2. Tagliare il cavo di alimentazione e scollegarlo con la spina dal prodotto.
 3. Adottare precauzioni per impedire che i bambini accedano al prodotto.
 4. Non consentire ai bambini di giocare con il prodotto quando è nella modalità inattiva.



1.3 Sicurezza elettrica

- Collegare il prodotto a una presa dotata di messa a terra protetta da uno fusibile del valore indicato dall'etichetta. Fare in modo che la messa a terra venga eseguita da un elettricista qualificato. In conformità con le normative locali/nazionali, non utilizzare il prodotto senza messa a terra.
- La spina o il collegamento elettrico dell'apparecchio devono essere in un luogo facilmente accessibile. Qualora ciò non fosse possibile, sull'impianto elettrico al quale il prodotto è collegato dovrebbe essere presente un meccanismo (fusibile, interruttore, commutatore,

- ecc.) nel rispetto delle norme elettriche e che separi tutti i poli dalla rete.
- Scollegare il prodotto o spegnere il fusibile prima di eseguire riparazioni, operazioni di manutenzione e pulizia.
 - Inserire il prodotto in una presa conforme ai valori di tensione e frequenza specificati nella targhetta d'identificazione.
 - (Se il prodotto non dispone di un cavo di rete) servirsi unicamente del cavo di collegamento descritto nella sezione "Specifiche tecniche".
 - Non inceppare il cavo di alimentazione sotto e dietro il prodotto. Non appoggiare oggetti pesanti sul cavo di alimentazione. Il cavo di alimentazione non deve essere piegato, schiacciato e non deve venire a contatto con alcuna fonte di calore.
 - Accertarsi che il cavo di alimentazione non si sia inceppato o sia rimasto schiacciato mentre il prodotto veniva spinto in posizione dopo l'installazione o dopo le procedure di pulizia.
 - Utilizzare solo il cavo originale. Non utilizzare cavi tagliati o danneggiati.
- Non utilizzare prolunghe o prese multiple per azionare il prodotto.
 - Contattare il centro assistenza autorizzato o l'importatore per utilizzare l'adattatore approvato nei casi in cui sia necessario l'uso di un adattatore convertitore (per il tipo a spina).
 - Contattare l'importatore o il centro assistenza autorizzato se la lunghezza della linea elettrica è inadeguata.
 - Fonti di alimentazione portatili o prese multiple possono surriscaldarsi e prendere fuoco. Tenere più prese e fonti di alimentazione portatili lontane dal prodotto.
 - Se il cavo di alimentazione è danneggiato, al fine di prevenire possibili pericoli, deve essere sostituito dal produttore, da un servizio autorizzato o da una persona da specificare da parte dell'azienda importatrice.
- Se il prodotto è dotato di cavo di alimentazione e spina:
- Non inserire mai la spina del prodotto in una presa rotta, allentata o non inserita correttamente. Assicurarsi che la spina sia completamente inserita nella presa. In caso contrario, i collegamenti potrebbero surriscaldarsi e causare un incendio.

- Evitare di inserire il dispositivo in preseunte, sporche o potenzialmente esposte all'acqua (come quelle vicino a un piano di lavoro da cui l'acqua potrebbe fuoriuscire). In caso contrario sussiste il rischio di cortocircuito e folgorazione.
- Non toccare la presa con le mani umide!
- Estrarre la spina dalla presa utilizzando il corpo della spina stesso anziché il cavo.

1.4 Sicurezza in fase di trasporto

- Scollegare il prodotto dalla rete elettrica prima di trasportarlo.
- Quando si deve trasportare il prodotto, avvolgerlo con materiale da imballaggio a bolle d'aria o cartone spesso e legarlo con del nastro adesivo. Fissare le parti mobili del prodotto in modo da impedire danni.
- Prima di installare il prodotto, controllare che non abbia subito danni durante il trasporto. Contattare l'importatore o il centro assistenza autorizzato se danneggiato.

1.5 Installazione in sicurezza

- Prima di iniziare l'installazione, scollegare l'alimentazione a cui verrà collegato il prodotto disinserendo il fusibile.
- Durante il trasporto e l'installazione indossare sempre guanti protettivi. In caso contrario sussiste il rischio di lesioni da bordi appuntiti!
- Prima di installare il prodotto, controllare che non sia danneggiato. Non farlo installare se danneggiato.
- Evitare l'uso di materiali termoisolanti per rivestire l'interno dei mobili che verranno installati.
- La luce diretta del sole e fonti di calore, come stufe elettriche o a gas, non devono essere presenti nell'area in cui è installato il prodotto.
- Tenere aperti i dintorni di tutti i condotti di ventilazione del prodotto.
- Non installare il prodotto accanto alla finestra. C'è il rischio che la fiamma del piano di cottura incendi le tende e i materiali infiammabili attorno al piano di cottura. Alla sua apertura, le pentole calde potrebbero ribaltarsi.

- Non installare il prodotto accanto alla finestra. Alla sua apertura, le pentole calde potrebbero ribaltarsi.
- Se è presente una presa dietro il luogo in cui verrà installato il prodotto, è necessario assicurarsi che questo non venga a contatto con la presa né con la spina inserita nella presa.
- Non devono essere presenti tubi del gas, tubi dell'acqua in plastica e prese sulla parete posteriore o laterale del luogo in cui verrà installato il prodotto. In caso contrario, potrebbero deformarsi a causa dell'effetto del calore durante il funzionamento del piano cottura e costituire un rischio per la sicurezza.

1.6 Utilizzo in sicurezza

- Assicurarsi che il prodotto venga spento dopo ogni utilizzo.
- Se non si utilizza il prodotto per molto tempo, scollegarlo o staccare l'alimentazione dalla scatola fusibili.
- Non utilizzare il prodotto se rotto o danneggiato durante l'utilizzo. Scollegare il prodotto dalla rete elettrica. Contattare l'importatore o il centro assistenza autorizzato.

- **AVVERTENZA:** Se la superficie del piano cottura è crepata, scollegare il prodotto dalla rete elettrica per evitare il rischio di scosse elettriche.
- **AVVERTENZA:** Se la superficie in vetro del piano cottura è rotta:

Spegnere tutte le piastre a gas e (se applicabile) elettriche. Scollegare il prodotto dalla rete elettrica.

- Non toccare la superficie dell'apparecchio.
- Non utilizzare l'apparecchio.
- Non salire sull'apparecchio per nessun motivo.
- Non utilizzare mai il prodotto quando il vostro giudizio o la vostra coordinazione sono compromessi dall'uso di alcol e/o droghe.
- Non è consentito tenere oggetti infiammabili all'interno e attorno alla zona cottura. In caso contrario, potrebbero provocare un incendio.
- Questo prodotto non è adatto all'uso con un telecomando o un orologio esterno.

1.7 Avvertenze sulla temperatura

- **AVVERTENZA:** Quando il prodotto è in uso, il prodotto stesso e le sue parti accessibili saranno calde. Fare attenzione a

non toccare il prodotto e i suoi elementi riscaldanti. I bambini di età inferiore a 8 anni devono essere tenuti lontani dal prodotto a meno che non siano costantemente sorvegliati.

- Non posizionare materiali infiammabili/esplosivi vicino al prodotto, poiché le superfici saranno calde durante il funzionamento.
- **AVVERTENZA:** Pericolo di incendio: Non conservare oggetti sulle superfici di cottura.

1.8 Sicurezza nella cottura

- **AVVERTENZA:** Deve essere rispettato il processo di cottura. I processi di cottura a breve termine devono essere costantemente osservati.
- **AVVERTENZA:** In caso di cottura con olio solido o liquido, lasciare il piano cottura incustodito è pericoloso per rischio di incendio. Non cercare MAI di spegnere il fuoco con l'acqua; scollegare il prodotto dalla rete elettrica, quindi coprire le fiamme con un coperchio o una copertura antincendio (ecc.).
- Prestare attenzione quando si usano bevande alcoliche nei piatti. L'alcol evapora a temperature elevate e può causare

incendi, dato che può incendiarsi quando entra in contatto con superfici calde.

1.9 Induzione

- Le zone azionate elettricamente del piano cottura sono dotate di tecnologia "ad induzione" avanzata. Nelle aree delle piastre a induzione, che consentono di risparmiare tempo ed energia, devono essere utilizzate pentole adatte alla cottura a induzione, altrimenti il piano cottura non funziona. Per informazioni dettagliate consultare la sezione "Scelta della pentola".
- Poiché il piano cottura a induzione crea un campo magnetico, può avere effetti dannosi per le persone che utilizzano dispositivi come pacemaker o pompe per insulina.
- Chiudere la zona dal pannello di controllo dopo l'uso, non fare affidamento sul sensore della pentola.
- Oggetti metallici come coltelli, forchette, cucchiaini e coperchi non devono essere posizionati sulla superficie del piano di cottura poiché si surriscaldano.

- Non riporre oggetti metallici nei cassetti sotto il piano cottura. Durante un uso prolungato e intensivo, i materiali potrebbero surriscaldarsi.
- Non appoggiare prodotti elettronici come telefoni cellulari, tablet, computer sul piano di cottura a induzione. L'apparecchio potrebbe danneggiarsi.



1.10 Manutenzione e pulizia in sicurezza

- Attendere che il prodotto si raffreddi prima di pulirlo. Le superfici calde potrebbero causare ustioni!
- Non lavare il prodotto spruzzando o versandovi acqua! C'è rischio di scossa elettrica!
- Non utilizzare pulitori a vapore per pulire il prodotto, poiché ciò potrebbe causare una scossa elettrica.

2 Istruzioni relative all'ambiente

2.1 Direttiva sui rifiuti

2.1.1 Conformità con la direttiva WEEE e smaltimento del prodotto di scarto

Questo prodotto è conforme alla direttiva WEEE dell'UE (2012/19/EU). Questo prodotto porta un simbolo di classificazione per la strumentazione elettrica ed elettronica di scarto (WEEE).



Questo prodotto è stato realizzato con componenti di alta qualità e materiali che possono essere riutilizzati e sono idonei a essere riciclati. Pertanto, al termine del suo ciclo di vita utile, non smaltire il prodotto con i normali rifiuti domestici e altri rifiuti. Portare il prodotto ha un centro di raccolta per il riciclaggio delle apparecchiature elettriche ed elettroniche. Chiedere alla propria amministrazione locale informazioni su questi punti di raccolta. Lo smaltimento corretto dell'apparecchio aiuta a prevenire conseguenze negative per l'ambiente e la salute umana.

Conformità con la direttiva RoHS:

Il prodotto acquistato è conforme con la Direttiva UE RoHS (2011/65/EU). Non contiene materiali dannosi e proibiti e indicati nella Direttiva.

2.2 Informazioni sull'imballaggio

I materiali che compongono l'imballaggio del prodotto sono realizzati a partire da materiali riciclabili in conformità con le nostre Normative Ambientali Nazionali. Non smaltire i rifiuti di imballaggio con i rifiuti domestici o altri rifiuti, portarli presso i punti di raccolta del materiale di imballaggio indicati dalle autorità locali.

2.3 Consigli per risparmiare energia

Secondo l'UE 66/2014, le informazioni sull'efficienza energetica si trovano sullo scontrino/ricevuta forniti con il prodotto.

I suggerimenti seguenti aiuteranno a utilizzare il prodotto in modo ecologico ed efficace dal punto di vista energetico.

- Scongelare i cibi congelati prima della cottura.
- Utilizzare pentole/padelle con dimensioni e coperchio adatti alla zona del piano cottura. Scegliere sempre la pentola della

misura corretta per i propri piatti. Per i contenitori di dimensioni sbagliate è necessaria più energia di quella dovuta.

- Mantenere pulite le aree di cottura del piano di cottura e i fondi delle pentole. Lo sporco riduce il trasferimento di calore tra l'area di cottura e il fondo della pentola.

3 Il prodotto

3.1 Presentazione del prodotto

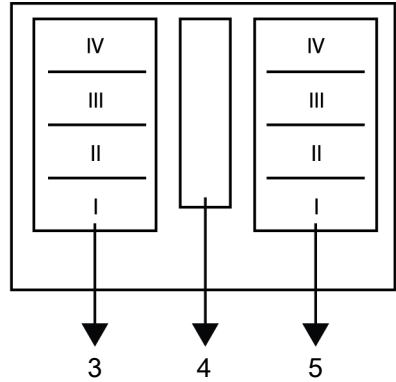
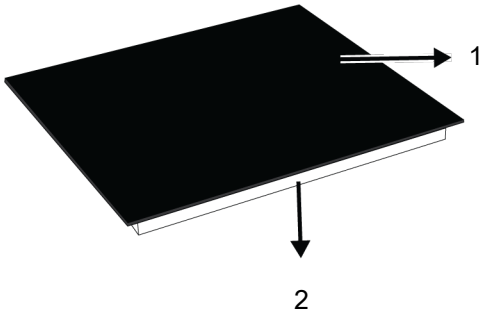

- 1 Superficie di cottura in vetro
- 3 Fornello a induzione
- 5 Fornello a induzione

- 2 Alloggiamento inferiore
- 4 Fornello ad induzione ausiliario

3.2 Specifiche tecniche

Specifiche generali piano cottura	
Dimensioni esterne del prodotto (altezza/larghezza/profondità)(mm)	48 /580 /510
Dimensioni di installazione del piano cottura (larghezza / profondità) (mm)	560 (+2) /490 (+2)
Tensione/Frequenza	1N~220-240 V /2N~380-415 V; 50 Hz
Tipo di cavo e sezione utilizzati/adatti all'uso nel prodotto	min.H05V2V2-F 5 x 2,5 mm ²
Consumo energetico totale (kW)	max. 7,4 kW

Fornelli

Sinistro - I-II-III-IV	Fornello a induzione
Dimensioni	94x188 mm
Potenza (W)	3600
Centrale	Fornello ad induzione ausiliario
Dimensioni	94x188 mm
Potenza (W)	1800
Destro I-II-III-IV	Fornello a induzione
Dimensioni	94x188 mm
Potenza (W)	3600



Le specifiche tecniche possono essere modificate senza preavviso per migliorare la qualità del prodotto.



Le figure in questo manuale utente sono schematiche, e potrebbero non corrispondere esattamente al prodotto.



I valori indicati sulle etichette del prodotto o nella documentazione che lo accompagna sono ottenuti in condizioni di laboratorio in conformità alle norme vigenti. Questi valori potrebbero variare a seconda delle condizioni di funzionamento e ambientali.

4 Primo utilizzo

Prima di iniziare ad utilizzare il prodotto, si raccomanda di procedere come segue e indicato nelle seguenti sezioni.

4.1 Pulizia iniziale

1. Rimuovere tutti i materiali dell'imballaggio.
2. Pulire le superfici del prodotto con un panno o una spugna umida e asciugare con un panno.

AVVISO: Alcuni detergenti o agenti detergenti potrebbero danneggiare la superficie. Non utilizzare detergenti abrasivi, polveri detergenti, creme detergenti o oggetti appuntiti durante la pulizia.

AVVISO: Durante il primo utilizzo, il fumo e l'odore potrebbero risalire per diverse ore. Questo è normale e si necessita solo di una buona ventilazione per rimuoverli. Evitare di inalare direttamente il fumo e gli odori emanati.

5 Come utilizzare il piano cottura

5.1 Informazioni generiche sull'uso del piano cottura

Avvertenze generali

- Non far cadere alcun oggetto sul piano cottura. Anche piccoli oggetti come la saliera possono danneggiare il piano cottura. Non utilizzare piani cottura incrinati. L'acqua potrebbe filtrare attraverso queste fessure e causare un cortocircuito. Se la superficie è danneggiata in qualche modo (ad esempio crepe visibili), spegnere prima il fusibile, quindi chiamare il servizio autorizzato per scollegare il prodotto per ridurre il rischio di scosse elettriche.
- Non utilizzare pentole e padelle sbilanciate e facilmente inclinabili sul piano cottura.
- Non riscaldare pentole e padelle vuote. Le pentole e l'apparecchio potrebbero danneggiarsi.
- Spegnere sempre i bruciatori del piano cottura dopo ogni utilizzo.
- Se si utilizza il piano cottura senza pentole o padelle, si danneggerà l'apparecchio. Spegnere sempre i bruciatori dopo ogni utilizzo.
- Dopo ogni utilizzo la superficie di cottura sarà calda, quindi non appoggiare le pentole / padelle di plastica sulla superficie di cottura. Pulire immediatamente via il materiale dalla superficie.

- Gli sbalzi di temperatura sul piano di cottura in vetro possono causare danni, fare attenzione a non versare liquidi freddi durante la cottura.
- Mettere una quantità sufficiente di cibo in pentole e padelle. In questo modo si può evitare che il cibo fuoriesca dalle pentole e non sarà necessario pulire inutilmente.
- Non posizionare i coperchi delle pentole e delle padelle su bruciatori o zone cottura.
- Posizionate le pentole centrandole sui bruciatori/zone cottura. Se si desidera posizionare una pentola su un bruciatore/zona cottura diversa, non farla scorrere verso il bruciatore desiderato, ma sollevarla prima e poi metterla sull'altro bruciatore.

Principio di funzionamento del piano cottura ad induzione

Il piano cottura a induzione è come un circuito aperto. Il circuito si completa quando su di essa vengono posizionate pentole / padelle adatte alla cottura ad induzione e un sistema elettronico posto al di sotto del piano in vetro genera un campo magnetico. La base metallica delle pentole / padelle viene riscaldata prendendo energia da questo campo magnetico. In questo modo, il calore non viene generato sulla superficie del piano cottura, ma direttamente sulle

pentole/padelle sopra di esso. La superficie in vetro viene riscaldata con il calore delle pentole/padelle.

Vantaggi della cottura a induzione

I piani di cottura a induzione offrono alcuni vantaggi in quanto il calore viene trasferito direttamente alle pentole/padelle.

- Gli alimenti che traboccano durante la cottura non bruciano rapidamente poiché il piano cottura in vetro non viene riscaldato direttamente. Si pulisce più facilmente.
- La cottura è più veloce in quanto il calore viene generato direttamente sulle pentole/padelle. In questo modo si risparmia tempo ed energia rispetto ad altri tipi di piani cottura.
- Poiché il calore viene dato direttamente alle pentole/padelle, non c'è alcuna perdita di calore, e ciò fornisce una cottura più efficiente.
- Il fatto che la trasmissione del calore si arresti e che la superficie di cottura non venga riscaldata direttamente quando le pentole/padelle vengono rimosse dalla superficie di cottura garantisce un utilizzo più sicuro contro possibili incidenti durante la cottura.

Per un funzionamento sicuro:

- Non selezionare livelli di riscaldamento elevati quando si utilizzano pentole/padelle anti aderenti e con poca quantità di olio o utilizzate senza olio (tipo teflon).
- Non utilizzare la superficie in vetro come superficie su cui posizionare qualcosa o come superficie di taglio.
- Non posizionare oggetti metallici, quali posate o coperchi di pentole sul piano cottura, in quanto si potrebbero surriscaldare.
- Non usate mai fogli di alluminio per cucinare. Non mettere mai il cibo avvolto in un foglio di alluminio sulla zona di induzione.
- Tenere gli oggetti magnetici come carte di credito o nastri adesivi lontano dal piano cottura mentre è in funzione.

- Se sotto il piano cottura c'è un forno e questo è in funzione, i sensori sul piano cottura possono ridurre il livello di cottura o spegnere il piano cottura.
- Il piano cottura è dotato di un sistema di spegnimento automatico. Informazioni dettagliate su questo sistema sono fornite nelle seguenti sezioni. Tuttavia, se si utilizzano pentole con fondo sottile per la cottura, esse si riscaldano molto rapidamente e il fondo della pentola può sciogliersi e danneggiare la superficie di cottura e l'apparecchio prima che venga attivato il sistema di spegnimento automatico.

Pentole e padelle

Utilizzare pentole e padelle ferromagnetiche di qualità che recano un'etichetta o un'avvertenza di compatibilità con la cottura a induzione solo sul piano cottura a induzione. Generalmente, più alto è il contenuto di ferro, migliore sarà il rendimento delle pentole e delle padelle. Il diametro della base delle pentole / padelle deve corrispondere alla zona di induzione. Le dimensioni suggerite sono elencate di seguito.

Pentole e padelle adatte:

- Pentole/padelle in ghisa
- Pentole e padelle in acciaio smaltato
- Pentole/padelle in acciaio e acciaio inossidabile (con etichetta o avvertenza che indica che è compatibile con l'induzione)

Pentole e padelle non adatte:

- Pentole e padelle in alluminio
- Pentole e padelle in rame
- Pentole e padelle in ottone
- Pentole e padelle in vetro
- Coccio
- Ceramica e porcellana

Raccomandazioni:

- Utilizzare solo pentole e padelle a fondo piatto. Non utilizzare pentole/padelle con basi convesse o concave.

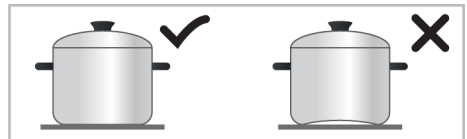

- Utilizzare solo pentole/padelle con fondo spesso e lavorato. Se si utilizzano pentole con fondo sottile, esse si riscaldano molto rapidamente e il fondo della pentola può sciogliersi e danneggiare la superficie di cottura e l'apparecchio prima che venga attivato il sistema di spegnimento automatico. I bordi affilati possono causare graffi sulla superficie.



- Le basi di alcune pentole/padelle hanno un campo ferromagnetico più piccolo del diametro reale. Solo questa zona viene riscaldata dal piano cottura. Pertanto, il calore non è distribuito in modo uniforme e le prestazioni di cottura si riducono. Inoltre, tali pentole/padelle non possono essere rilevate da grandi piani cottura a induzione. Pertanto, il piano cottura deve essere selezionato in base alle dimensioni del campo ferromagnetico.

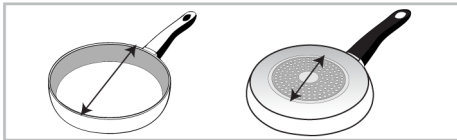

- Alcune pentole/padelle hanno una base che contiene materiali non ferromagnetici come l'alluminio. Questi tipi di pentole/padelle possono non riscaldarsi adeguatamente o non essere affatto rilevate dal piano cottura a induzione. In alcuni casi, potrebbe apparire un avviso di pentole/padelle difettose.

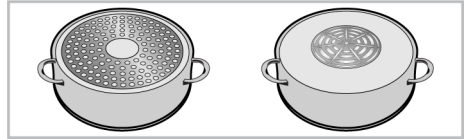

i L'equa distribuzione delle pentole sui piani di cottura a destra e a sinistra e al centro per la scelta dei piani di cottura influisce in modo positivo sulle prestazioni di cottura durante la cottura di più pasti sui piani di cottura a induzione.

Testare pentole e padelle

Testate se la pentola è compatibile con la cottura con piano cottura a induzione utilizzando i metodi sotto indicati.

1. È compatibile se la base della pentola contiene un magnete.
2. È compatibile se  non lampeggia quando si posiziona la pentola sul piano cottura a induzione e si accende il piano cottura.

Dimensioni consigliate per pentole e padelle

Diametro fornello - mm	Diametro pentola - mm
145	min. 100 - max. 145
180	min. 100 - max. 180
210	min. 140 - max. 210
240	min. 140 - max. 240
280	min. 125 - max. 280
320	min. 125 - max. 320
Zona di cottura con ampia superficie (flexi)	larghezza 230 - lunghezza 390

Il rilevamento di pentole e padelle da parte dei piani cottura a induzione dipende dal diametro e dal materiale del ferromagnetico alla base delle pentole. Per garantire il rilevamento delle pentole/padelle e ottenere una cottura efficiente, le pentole/padelle

devono essere selezionate in base alle dimensioni del piano cottura. Le dimensioni delle pentole/padelle consigliate per le dimensioni del piano cottura sono indicate sopra.

Il comportamento di ebollizione può variare a seconda dei tipi di pentola, delle dimensioni della pentola e delle dimensioni della zona di cottura. Per un comportamento di ebollizione più omogeneo, è possibile utilizzare una zona di cottura più grande di un gradino. Utilizzare una zona di cottura più grande non causa sprechi di energia ai piani a induzione, perché il calore si crea solo nella zona della pentola interessata.

Zona di cottura con ampia superficie (flex)

Il piano cottura è dotato di piani cottura con superfici ampie (superfici flex). È possibile utilizzare questo piano cottura come piani cottura individuali indipendenti l'uno dall'altro per pentole/padelle più piccole. È possibile attivare la funzione combinata per queste zone cottura e trasformarle in un'unica superficie di cottura per le operazioni di cottura con pentole di grandi dimensioni.

Sarà possibile usare le superfici di cottura I-II-III-IV a destra e a sinistra e la superficie di cottura ausiliaria nella parte centrale per le pentole/per i tegami di piccole dimensioni. Qualora tuttavia si desideri cucinare con due pentole/tegami di piccole dimensioni, le superfici di cottura I-II e III-IV vengono utilizzate da una singola unità di controllo, quindi quando le pentole piccole vengono collocate su queste superfici, si cucinerà con lo stesso livello di temperatura.

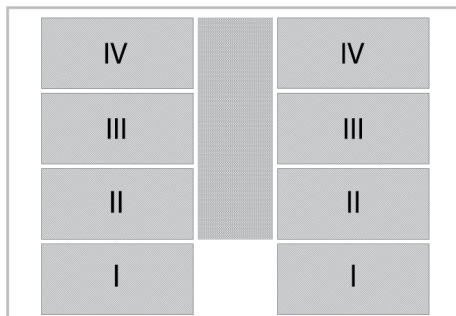

Esempi di utilizzo di pentole/tegami

	<p>Hanno 4 superfici di cottura separate sulla zona di cottura con una superficie ampia. Sarà tuttavia possibile utilizzare queste zone di cottura per due diversi livelli di temperatura come I-II e III-IV. Qualora, ad esempio, si desideri cucinare in 4 pentolini separati, sarà possibile assegnare un unico livello di temperatura alle aree di cottura I-II e un unico livello di temperatura alle aree di cottura III-IV.</p>		<p>Per le operazioni di cottura su pentole/tegami di grandi dimensioni, posizionare la pentola/il tegame in modo che copra i centri di entrambe le zone di cottura e che sia centrata sulla zona di cottura.</p>
	<p>Posizionare le pentole/i tegami di cottura al centro della superficie di cottura individuale secondo il diametro della propria pentola/del proprio tegame. Qualora la pentola/il tegame copra due zone di cottura, dovrà essere posizionata al centro delle due zone di cottura; se invece copre una zona di cottura, dovrà essere posizionata al centro di una zona di cottura.</p>		<p>Per le operazioni di cottura con una sola pentola/pentola, posizionarla al centro delle zone di cottura. Non posizionare la pentola/pentola tra le superfici di cottura.</p>

Zona di cottura a induzione ausiliaria

Il piano cottura è dotato di aree di cottura a induzione ausiliarie con superfici larghe (superfici Flexi). Sarà possibile servirsi del-

le aree di cottura realizzate con le pentole/ con i tegami grandi come aree ausiliarie. Vengono di seguito mostrati degli esempi d'uso con pentole di cottura/tegami.

Esempi di utilizzo di pentole/tegami

--	--	--	--

Zone di cottura illuminate Varia a seconda del modello di forno. Potrebbe non essere disponibile sul proprio prodotto.

Le zone di cottura nel piano cottura sono indicate con delle luci. Le zone di cottura non sono visibili quando il piano cottura è spento o in stand-by. Quando si accende il piano cottura, le luci che indicano le zone di cottura devono essere attivate.

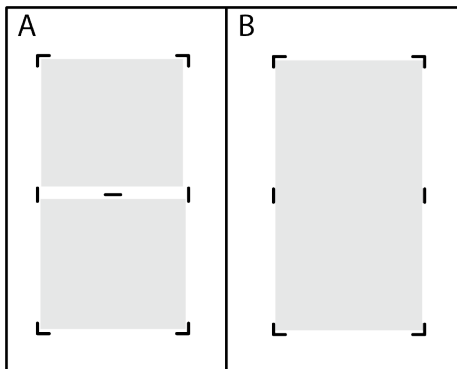

Quando le due zone di cottura separate sono mostrate nella figura B, la luce di separazione dovrebbe spegnersi. Quando l'ampia superficie di cottura viene nuovamente separata in due zone di cottura separate, la luce di separazione dovrebbe essere illuminata.

5.2 Valdymo skydeliis

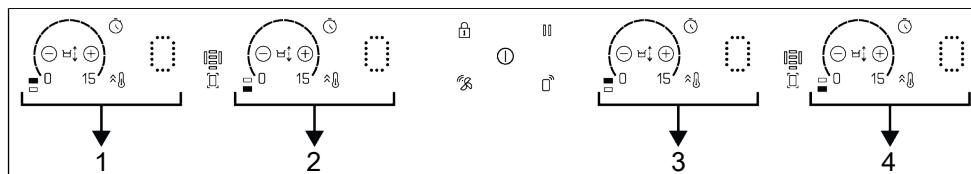

- 1 Display di controllo Sinistro III- IV
- 3 Display di controllo Destro III- IV

- 2 Display di controllo Sinistro I- II
- 4 Display di controllo Destro I- II

- Tasto On/Off
- Tasto blocco tastiera
- Attivare/disattivare il tasto timer
- Pulsante di riscaldamento rapido/Pulsante di regolazione della potenza elevata (Booster)
- Tasto di arresto
- Tasto di selezione fornello a superficie ampia
- Pulsante di aumento del timer
- Pulsante di diminuzione del timer
- Indicatore fornello attivo
- Tasto funzione "Sposta"

- Simbolo di collegamento da piano cottura a cappa (Piano cottura a cappa) *
 - Simbolo Wifi* *
- * Varia a seconda del modello di forno. Potrebbe non essere disponibile sul proprio prodotto.

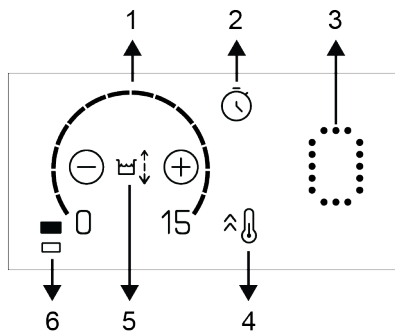

- 1 Area di configurazione (per l'impostazione del livello di calore)
- 2 Attivare/disattivare il tasto timer
- 3 Display fornello
- 4 Pulsante di riscaldamento rapido/Pulsante di regolazione della potenza elevata (Booster)
- 5 Tasto funzione "Sposta"
- 6 Simbolo fornello

i Grafici e figure hanno solo uno scopo informativo. Le immagini e le funzioni reali possono variare a seconda del modello del piano cottura.

i Questo apparecchio è controllato da un pannello di controllo touch. Ciascuna operazione eseguita sul pannello di controllo touch sarà confermata da un segnale audio.

i Tenere sempre il pannello di controllo pulito e asciutto. Superfici bagnate e sporche possono provocare problemi nel funzionamento.

Accensione del piano cottura

1. Toccare il tasto "1" sul pannello di controllo.

⇒ Il piano cottura è pronto per l'uso.

i Se non si esegue alcuna operazione entro 20 secondi, il piano cottura torna automaticamente in modalità standby.

i Quando un tasto (tasto "1") è premuto a lungo, l'apparecchio si spegne automaticamente per motivi di sicurezza.

Spegnimento del piano cottura

1. Toccare il tasto "1" sul pannello di controllo.

⇒ Il piano cottura si spegne e torna alla modalità standby.

i Se il simbolo "●●●●" o "◊◊◊◊" si accende sul display della zona di cottura quando il piano cottura è spento, vuol dire che quella zona di cottura è ancora calda. Non toccare le zone di cottura.

Indicatore calore residuo

Se il simbolo "●●●●" è acceso sul display della zona di cottura, ciò indica che la zona di cottura è ancora calda e può essere usata per tenere in caldo una piccola quantità di cibo. Questo simbolo diventa presto "◊◊◊◊" indicando una diminuzione del calore.

i Quando l'alimentazione è tagliata, l'indicatore del calore residuo non si accende e non avvisa l'utente delle zone di cottura calde.

Accensione delle zone di cottura

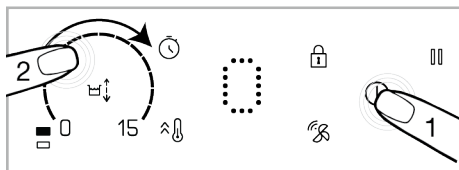

1. Toccare il tasto "1" per accendere il piano cottura.
⇒ Simbolo "0" sui display della zona di cottura.
2. Toccare l'area di impostazione della zona di cottura che si desidera accendere e far scorrere il dito sull'area.



Se non si esegue alcuna operazione entro 20 secondi, il piano cottura torna automaticamente in modalità standby.

Impostazione del livello di temperatura

Toccando l'area di regolazione o facendo scorrere il dito sull'area, regolare il livello di temperatura tra "0" e "15".



È possibile utilizzare una zona di cottura ausiliaria singola per cucinare. A tale scopo è necessario impostare il livello di temperatura nella zona di cottura posteriore o sinistra.



Le zone di cottura ausiliarie possono cuocere per proprio conto. A tale scopo, per la zona di cottura sinistra ausiliaria è necessario impostare il livello di temperatura per la zona sinistra posteriore; per la zona di cottura destra ausiliaria è necessario impostare il livello di temperatura per la zona di cottura destra posteriore.

Spegnimento delle zone di cottura:

- ✓ Una zona di cottura selezionata può essere spenta in 2 modi diversi:
1. **Facendo calare il livello di temperatura fino livello a "0":** Si può spegnere la zona di cottura facendo calare la temperatura fino al livello "0".
 2. **Usando la funzione di spegnimento del timer per la zona di cottura desiderata:** Quando il tempo è finito, il timer disattiva la zona di cottura collegata ad esso. "0" o "00" compaiono su tutti i display. Il simbolo "🕒" nel display del piano cottura scompare. Quando il tempo è finito, suona un allarme sonoro. Toccare un pulsante del pannello di controllo per azzerare l'allarme sonoro.

Accensione della zona di cottura grande (Varia a seconda del modello di forno. Potrebbe non essere disponibile sul proprio prodotto.)

1. Toccare il tasto "1" per accendere il piano cottura.
2. Toccare il tasto di selezione zona di cottura grande.

⇒ "0" si visualizza sul display della zona di cottura posteriore sinistra e "🕒" compare sul display della zona di cottura anteriore.

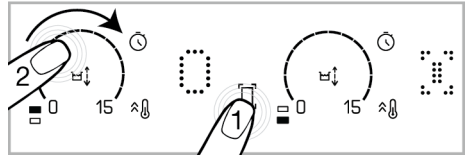

3. Toccando l'area di regolazione o facendo scorrere il dito sull'area, regolare il livello di temperatura tra "0" e "15".

⇒ Si può modificare il livello di temperatura sull'area di impostazione di entrambe le zone di cottura.



Le zone di cottura grandi di sinistra sono spiegate come esempio. Se c'è una zona di cottura grande anche sul lato destro del piano cottura, le stesse istruzioni si applicano alla suddetta zona di cottura.

Accensione della zona di cottura grande quando una o entrambe le zone di cottura di sinistra sono in funzione (Varia a seconda del modello di forno. Potrebbe non essere disponibile sul proprio prodotto.)

- ✓ Mentre una o entrambe le zone di cottura di sinistra sono in funzione, è possibile combinare le zone di cottura attivando la zona di cottura grande. Così è possibile utilizzare una zona di cottura più grande con gli stessi valori.

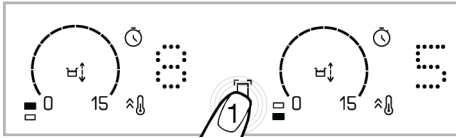

1. Toccare il tasto di selezione della zona di cottura grande mentre una o entrambe le zone di cottura è/sono in funzione.

⇒ Il valore di temperatura più basso delle zone di cottura selezionate in precedenza compare sul display della zona di cottura posteriore sinistra. Se c'è una durata con timer, il valore del timer per la zona di cottura con il valore inferiore compare sul display.

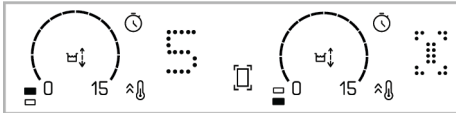

2. Per modificare in seguito il valore della temperatura, impostare la temperatura desiderata sull'area di impostazione di entrambe le zone di cottura.

i Se si tocca il tasto della zona di cottura grande mentre questa zona è attiva, le zone di cottura saranno separate e spente.

Spegnimento della zona di cottura grande

- ✓ Una zona di cottura grande può essere spenta in 3 modi diversi:
1. **Facendo calare il livello di temperatura fino livello a "0":** Si può spegnere la zona di cottura grande facendo calare il livello di temperatura fino a "0".
 2. **Usando lo spegnimento con l'opzione timer per la zona di cottura grande:** Quando il tempo è finito, il timer disattiva la zona di cottura grande. "0" compare sul display della zona di cottura di sinistra e "00" compare sul display del timer. La spia del tasto "⏸" sul display della zona di cottura posteriore sinistra si spegne.

3. **Toccano il simbolo della zona di cottura grande per 3 secondi:** Se si tocca il simbolo della zona di cottura grande per 3 secondi, la zona di cottura si spegne.

Modalità "Autoflexi" (che consente la zona di cottura superficie ampia automatica)

Se la pentola viene posizionata sulle zone di cottura come mostrato sotto, verrà abilitata automaticamente la modalità "flexi". Toccare "⏸" una volta per uscire da questa modalità.

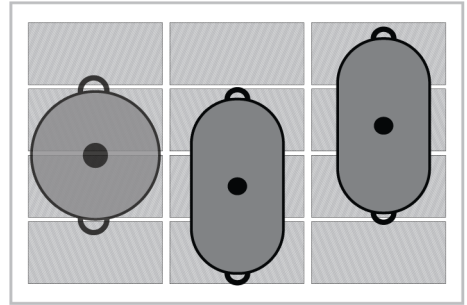

Impostazione potenza elevata (BOOSTER)

Per il riscaldamento alla massima potenza, si può usare la funzione Booster. Questa funzione, però, non è consigliata per un tempo di cottura lungo. La funzione Booster potrebbe non essere disponibile per tutte le zone di cottura. Quando il tempo di impostazione del Booster (vedere la tabella con i limiti di tempo di funzionamento) è terminato, la zona di cottura si spegne.

Selezione diretta del Booster:

1. Toccare il tasto "⏸" per accendere il piano cottura.
 2. Toccare il tasto "⏸".
- ⇒ La zona di cottura che è stata attivata funziona con la potenza massima e il simbolo animato del Booster "⏸" compare sul display della zona di cottura. Quando il tempo di impostazione del Booster (vedere la tabella con i limiti di tempo di funzionamento) è terminato, la zona di cottura si spegne.

Selezione di Booster quando la zona di cottura è attiva:

1. Con il piano di cottura acceso e la rispettiva zona di cottura attiva, toccare "⌂".

i Il booster può essere attivato soltanto in una delle zone sullo stesso lato (sinistro o destro). Se una delle zone di cottura sullo stesso lato sta funzionando a un certo livello di temperatura, il booster non può essere impostato per l'altra zona di cottura sullo stesso lato. Quando la zona di cottura di grandi dimensioni è attiva non è possibile impostare il booster per queste zone di cottura.

2. La zona di cottura selezionata funziona con la potenza massima e 3 spie lampeggiano rispettivamente sul display della zona di cottura. Quando il periodo Booster è finito, la zona di cottura passa al livello di temperatura impostato e solo il valore di temperatura selezionato è visualizzato.

Disattivazione anticipata dell'impostazione potenza elevata (BOOSTER):

Toccare il tasto "⌂" è possibile spegnere l'impostazione Booster in qualsiasi momento.

Blocco tasti

Si può attivare il blocco tasti per evitare di cambiare funzione per errore **quando il piano cottura è in funzione.**

Attivazione del blocco tasti

1. Toccare "🔒" per 3 secondi per bloccare il pannello di controllo.
- ⇒ Se si preme un tasto quando il blocco tasti è attivo, la spia del tasto "🔒" lampeggia.

i Si può attivare il blocco tasti solo in modalità di funzionamento. Quando il blocco tasti è attivo, solo il tasto "🕒" funziona. Quando si tocca un altro tasto, la spia del tasto "🔒" lampeggia per indicare che il blocco tasti è attivo.

Se si spegne il piano cottura quando i tasti sono bloccati, il blocco tasti deve essere disattivato per accendere di nuovo il piano cottura.

Disattivazione del blocco tasti

1. Tenere premuto il tasto "🔒" per 3 secondi.
- ⇒ Il funzionamento sarà confermato con un segnale sonoro. La spia del tasto "🔒" si spegne e il pannello di controllo è sbloccato.

Funzione timer

Questa funzione consente di cucinare con maggiore facilità. Non sarà necessario supervisionare il piano cottura per l'intero periodo di cottura. La zona di cottura sarà spenta automaticamente alla fine del tempo selezionato.

Attivazione del timer

1. Toccare il tasto "🕒" per accendere il piano cottura.
 - ⇒ Il simbolo "0" compare sul display della zona di cottura.
2. Aumentare il livello della zona di cottura che si desidera accendere.
3. Toccare il tasto "🕒" per attivare il timer dell'allarme.
 - ⇒ "00" compare sul display della zona di cottura pertinente.

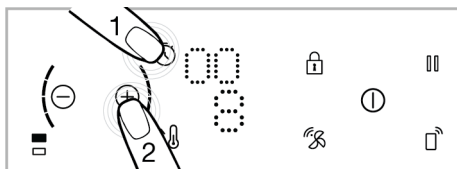

4. Impostare la durata desiderata toccando i tasti "⊕" e "⊖".

5. Toccare "⌚" per confermare l'impostazione. Se non si tocca "⌚", l'impostazione sarà annullata automaticamente in pochi secondi.

 Il timer può essere impostato solo per le zone di cottura in funzione.

 Per impostare i timer delle altre zone di cottura, ripetere la procedura spiegata sopra.

 Il timer non può essere regolato a meno che la zona di cottura e il valore di temperatura per la zona di cottura siano selezionati.

Disattivazione dei timer

Quando il tempo impostato è finito, il piano cottura si spegne automaticamente con un segnale audio. Premere un tasto qualsiasi per azzerare il segnale sonoro.

Disattivazione anticipata dei timer

Se si disattiva il timer in anticipo, il piano cottura continua a funzionare alla temperatura impostata finché si spegne. Il timer può essere disattivato anticipatamente in due modi diversi:

Disattivazione del timer facendo calare il suo valore fino a "00":

1. Selezionare la zona di cottura che si desidera spegnere.
2. Toccare il tasto "⌚" per selezionare il timer della zona di cottura pertinente.
3. Finché "00" viene visualizzato sul display della zona di cottura pertinente, diminuire il valore toccando i tasti "⊕" e "⊖".

Disattivare il timer toccandone il tasto per circa 3 secondi:

Toccare il tasto "⌚" della zona di cottura pertinente per circa 3 secondi; "⌚" si spegne completamente e il timer viene annullato.

Utilizzare la funzione Move

Questa funzione consente di semplificare il passaggio rapido a diversi livelli di cottura, cambiando il livello di cottura mediante il movimento della padella senza accedere al pannello di controllo. Non è pertanto necessario aumentare o diminuire ogni volta la temperatura.

 Per abilitare la funzione Move, la dimensione della padella deve coprire una o due zone di cottura.

Per attivare la funzione "Move":

1. Toccare "⌚" per accendere il piano cottura.
2. Posizionare la padella sulla zona di cottura destra o sinistra, in base al livello di avvio desiderato, controllando che copra entrambe le zone di cottura.
3. Tocca una volta "⏸".
⇒ Il simbolo "↕" si illumina a metà.
4. Tocca una volta il tasto "↕". Il simbolo "↕" si illumina completamente e la funzione "sposta" è attivata. È sufficiente far scivolare la padella sulla zona di cottura per il livello di cottura desiderato.

Questa funzione consente di passare rapidamente tra 3 zone di cottura:

Livello 3 (mantenere in caldo): Posizionando la padella sulle due zone di cottura più arretrate sulle zone di cottura destra e sinistra, il piano di cottura funzionerà al livello 3.

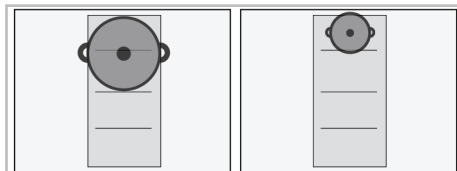

Livello 8 (Ebollizione): Posizionando la padella sulle due zone di cottura centrali sulle zone di cottura destra e sinistra, il piano di cottura funzionerà al livello 9.

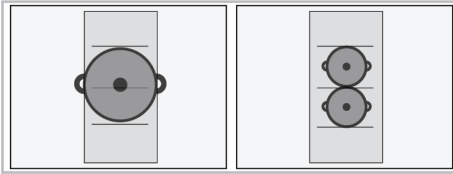

Livelli 15 (Frittura): Posizionando la padella sulle due zone di cottura anteriori sulle zone di cottura destra e sinistra, il piano di cottura funzionerà al livello 15.

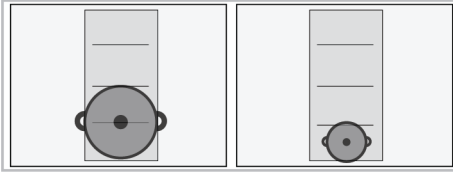

i Quando si utilizza la funzione "Move", il timer non può essere impostato per le zone di cottura.

i Nel caso in cui sia presente una padella nella zona di cottura ausiliaria, non è possibile utilizzare la funzione "Move".

i Nel caso in cui sia presente una padella nella zona di cottura ausiliaria interessata, non è possibile utilizzare la funzione "Move".

i Nel caso in cui la padella che si sta utilizzando copra tre zone di cottura, la funzione "Move" sarà cancellata.

Funzione di arresto

- ✓ Si possono interrompere tutte le funzioni (**tranne il timer**) utilizzando il piano cottura mediante questa funzione.

i Se il timer è impostato per una zona di cottura, esso continua a funzionare durante l'arresto.

1. Toccare il tasto "⏏" quando il piano cottura è in funzione.

⇒ Tutte le zone di cottura attive continuano a funzionare a livello minimo.

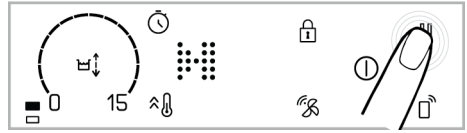

2. Toccare di nuovo il tasto "⏏" per riavviare tutte le zone di cottura arrestate con le impostazioni precedenti.

i Quando si preme il tasto Stop, il simbolo "⋮" compare sui display delle zone di cottura che erano attive prima della pressione di questo tasto.

Funzione di gestione della potenza

Il prodotto offre una funzione di gestione della potenza. Con questa funzione è possibile modificare l'impostazione della potenza totale che il piano di cottura assorbità. Sono presenti 9 diversi livelli per la funzione di gestione della potenza.

Opzioni di gestione della potenza - Livelli di potenza totale impostabili

P1	1,2 kW
P2	2,4 kW
P3	3 kW
P4	3,6 kW
P5	4,4 kW
P6	5,4 kW
P7	5,7 kW
P8	6,7 kW
P9	7,4 kW

Con le zone di cottura in posizione off,

1. Toccare il tasto "⏏" per accendere il piano cottura.
2. Toccare il tasto "⌚" della zona di cottura posteriore sinistra, quindi il tasto "⌚" della zona di cottura anteriore sinistra e infine il tasto "⏏" senza alzare il dito. Il tono suona quando si tocca ogni tasto.

3. Il livello di gestione della potenza impostato sul display della zona di cottura posteriore sinistra e il valore di potenza totale di questo livello appaiono sul display della zona di cottura anteriore sinistra. Smettere di toccare i 3 tasti dopo la comparsa dei valori.
4. Passare da un livello all'altro premendo il tasto "⏏" e impostare il valore di potenza totale che si desidera regolare.
5. Confermare l'impostazione premendo il tasto "⏏" e spegnere il fuoco. Il valore di potenza totale impostato verrà attivato.



A seconda del livello di potenza totale impostato, i livelli di temperatura che si possono dare alle zone di cottura possono variare. A seconda della regolazione della potenza del piano di cottura, il livello di temperatura dato alle zone di cottura può diminuire automaticamente. Questo non è un errore.

Uso sicuro ed efficiente delle zone di cottura ad induzione

Principi di funzionamento: Il piano cottura ad induzione riscalda direttamente il recipiente per la cottura come caratteristica dei suoi principi operativi. Pertanto ha vari vantaggi rispetto ad altri tipi di piani cottura. Funziona in modo più efficiente e la superficie del piano cottura non si riscalda.

Il piano cottura ad induzione è dotato di sistemi di sicurezza superiori che garantiscono una sicurezza d'uso estrema.



Il piano cottura può essere dotato di zone di cottura ad induzione con un diametro di 145, 180, 210 e 280 mm a seconda del modello. Ciascuna zona di cottura rileva automaticamente il contenitore posto su di esso grazie alla funzione a induzione. L'energia si forma solo nel punto in cui il recipiente entra in contatto con la zona di cottura e così si ottiene un consumo minimo di energia.

Limiti del tempo di funzionamento

Il piano di cottura è dotato di un limite del tempo di funzionamento. Quando una o più zone di cottura restano accese, la zona di cottura si disattiva automaticamente dopo un certo periodo di tempo (vedere la tabella 1). Se c'è un timer assegnato alla zona di cottura, anche il display del timer si spegne in seguito.

Il limite del tempo di funzionamento dipende dal livello di temperatura selezionato. Il tempo massimo di funzionamento è applicato a questo livello di temperatura. La zona di cottura può essere riavviata dall'utente dopo che si è spenta automaticamente come descritto sopra.

Livello di temperatura	Limite del tempo di funzionamento - ore
0	0
1	6
2	6
3	5
4	5
5	4
6	4
7	3
8	3
9	2
10	2
11	1,5

Livello di temperatura	Limite del tempo di funzionamento - ore
12	1,5
13	1,5
14	1
15	1
Riscaldamento rapido	10 minuti

Tabella 1: Limiti del tempo di funzionamento

Protezione da surriscaldamento

Il piano cottura è dotato di alcuni sensori che assicurano protezione contro il surriscaldamento. Quanto segue deve essere rispettato in caso di surriscaldamento:

- La zona di cottura attiva può spegnersi.
- Il livello selezionato potrebbe scendere. Questa condizione, comunque, non può essere vista sull'indicatore.

Sistema di sicurezza da traboccamento

Il piano cottura è dotato di sistema di sicurezza da traboccamento. In caso di traboccamento che schizza contro il pannello di controllo, il sistema taglia immediatamente l'alimentazione e spegne il piano cottura. Contemporaneamente comparirà sul display "E" o "F".

Impostazione precisa di potenza

Il piano cottura ad induzione reagisce immediatamente ai comandi come funzione dei suoi principi operativi. Cambia le impostazioni di potenza in modo molto rapido. Così si può impedire ad una pentola (contenente acqua, latte, ecc.) di traboccare anche se stava proprio per traboccare.



Tenere pulita la superficie del pannello touch control. Potrebbero verificarsi avvertenze di funzionamento errate.



Non devono esserci pentole/padelle sul pannello di controllo touch.

Funzionamento della cappa e del piano cottura collegati (Hob to Hood) (Varia a seconda del modello di forno. Potrebbe non essere disponibile sul proprio prodotto.)

Se il prodotto presenta il simbolo "☞", significa che può funzionare in collegamento con la cappa. È possibile collegare cappa e piano cottura attraverso questa funzione che permette alla cappa di funzionare automaticamente regolando il livello di estrazione per prestazioni ottimali in base al livello di riscaldamento impostato del piano cottura. Per fare ciò è necessario prima collegare cappa e piano cottura tra loro; una volta eseguita questa operazione, è possibile attivare la connessione sul piano cottura consentendo a cappa e piano cottura di lavorare insieme.

Abbinamento di cappa e piano cottura

Il processo di collegamento tra cappa e piano cottura è richiesto solo una volta. Per collegare cappa e piano cottura, è sufficiente attivare la connessione mediante il piano di cottura dopo avere effettuato la connessione iniziale.

1. Per accendere il piano cottura, toccare il tasto "⏻".
2. Toccare il tasto "☞" per circa 3 secondi.
⇒ Il simbolo "☞" lampeggia sul display.
3. Attivando l'abbinamento del piano cottura alla cappa (consultare il manuale della cappa), il simbolo corrispondente della cappa inizierà a lampeggiare.
⇒ Quando l'abbinamento è completo, il simbolo "☞" sul piano cottura e il simbolo corrispondente sulla cappa compaiono in maniera costante.

Attivazione del funzionamento collegato di cappa e piano cottura

1. Per accendere il piano cottura, toccare il tasto "🔥".
 2. Toccare il tasto "🔗" sul piano cottura.
 3. Quando l'attivazione è completa, il simbolo corrispondente sulla cappa e il simbolo "🔗" sul piano cottura appariranno in modo continuo.
- ⇒ A seconda del livello di temperatura totale del piano cottura, la cappa si attiverà, aumenterà o diminuirà automaticamente il livello.

Usare l'applicazione "HomeWhiz"

- ✓ Se il prodotto presenta il simbolo "📱", è possibile controllare la cappa mediante tablet/telefono. Rispettare i punti che seguono per controllare e tenere traccia del piano cottura tramite il proprio tablet/telefono. È necessario connettere il proprio tablet/telefono alla rete domestica e scaricare l'applicazione "HomeWhiz" sul tablet/telefono dallo store di applicazioni del proprio dispositivo intelligente.
1. Avviare l'applicazione scaricata sul proprio tablet/telefono.
 2. Premere "Aggiungere/rimuovere prodotto" sul tablet/telefono.
 3. Seleziona il modello "📱" dalle opzioni dell'applicazione.
 4. Seguire le istruzioni sul tablet/telefono per completare l'installazione.
 5. Tenere premuto il tasto "📱" per 3 secondi quindi rilasciarlo. Sullo schermata, il simbolo "📱" lampeggerà. Durante questo periodo di tempo, è possibile collegare il proprio dispositivo intelligente.
 6. Collegarsi al proprio piano cottura usando il nome utente e la password nell'applicazione attraverso le impostazioni del tablet/telefono.

7. Selezionare la rete in uso tra la lista di reti disponibili e collegare il proprio piano cottura alla rete con la password richiesta. Quando è terminata l'installazione, "📱" inizia a lampeggiare in modo continuo sullo schermo. È possibile iniziare a usare il piano cottura dopo avergli assegnato un nome nella sezione "Aggiungere/rimuovere prodotto" nell'applicazione.

 "HomeWhiz", supporta la banda di frequenza di 2.4GHz.

 Se la connessione di rete non può essere impostata entro 5 minuti dopo avere toccato il tasto "📱" per circa 3 secondi, l'applicazione "HomeWhiz" verrà automaticamente chiusa e il simbolo "📱" scomparirà.

 L'applicazione "HomeWhiz" sul tablet/telefono guiderà la configurazione della connessione e l'utilizzo dell'applicazione.

 La connessione deve essere attiva per poter accedere al menu "HomeWhiz".

 Finché è aperto il menu "HomeWhiz", è possibile controllare e monitorare il proprio piano cottura sullo schermo apposito e attraverso dispositivi intelligenti.

 Per disconnettere "HomeWhiz", tenere premuto il tasto "📱" e quindi rilasciarlo. Il simbolo "📱" scompare dallo schermo.

 Se vi è un'interruzione di corrente e viene persa la connessione mentre è attivata la connessione "HomeWhiz" del prodotto, "HomeWhiz" passa automaticamente alla posizione off.

Usare il piano cottura tramite tablet

1. Avviare l'applicazione "HomeWhiz" installata sul proprio tablet/telefono.
 - ⇒ Il dispositivo è visibile sulla pagina dell'applicazione.
2. Tocca il tuo apparecchio.
 - ⇒ In questa schermata è possibile visualizzare il livello di temperatura delle zone di cottura, il blocco dei tasti, l'attivazione della connessione piano-cappa (Hob to Hood) e altre impostazioni.



Per motivi di sicurezza, non è possibile effettuare impostazioni sul tablet/telefono.

Spegnimento dell'applicazione "HomeWhiz"

Quando il tablet/telefono è collegato con il prodotto, toccare il tasto "☐". Il simbolo "☐" scompare sullo schermo. Durante questo periodo di tempo, il tablet/telefono è scollegato dal prodotto.

Conformità agli standard e informazioni sui test/Dichiarazione di conformità UE

	Le fasi di sviluppo, produzione e vendita di questo prodotto sono condotte in conformità alle norme di sicurezza specificate in tutte le legislazioni pertinenti dell'Unione Europea.
Banda di frequenza	: 2,4 Ghz
Potenza di trasmissione massima	: max. 100 mW
Dichiarazione di conformità CE	
Arçelik A.Ş. dichiara che questo prodotto è conforme alla Direttiva 2014/53/EU. Una dichiarazione di conformità RED dettagliata è disponibile online sul sito web support.grundig.com tra i documenti aggiuntivi nella pagina del prodotto.	

Il periodo di supporto per l'aggiornamento del software relativo alla sicurezza informatica definito del prodotto è il periodo di ga-

Cancelarre un prodotto connesso

1. Toccare i tasti "☐" e "☐" contemporaneamente.
 - ⇒ I simboli "☐" e "☐" iniziano a lampeggiare e verrà emesso un avviso sonoro.
2. Una volta che i simboli "☐" e "☐" sul display hanno smesso di lampeggiare, il processo di eliminazione è stato completato.



Per poter eseguire il processo di eliminazione, è necessario disporre di una connessione di rete e il prodotto deve essere connesso alla rete.

ranza del prodotto. Dopo questo periodo, gli aggiornamenti software relativi alla sicurezza informatica non sono garantiti.

6 Informazioni generali sulla cottura

In questa sezione è possibile trovare consigli su come preparare e cucinare gli alimenti.

6.1 Avvertenze generali sulla cottura con il piano cottura

Avvertenze generali sulla cottura con il piano cottura

- Non riempire mai la padella con olio per oltre un terzo. Non lasciare il piano cottura incustodito quando si riscalda l'olio. L'olio surriscaldato rappresenta un rischio di incendio. Non cercare mai di spegnere un possibile incendio con l'acqua! Quando l'olio prende fuoco, coprirlo con una coperta idonea o un panno umido. Spegnere il piano cottura se è sicuro farlo e chiamare i vigili del fuoco.
- Prima di friggere gli alimenti, togliere sempre l'acqua in eccesso e metterli lentamente nell'olio riscaldato. Prima di friggere, assicurarsi che i cibi congelati siano scongelati.

- Quando riscaldi l'olio, assicurati che la pentola che usi sia asciutta e tieni il coperchio aperto.
- Per consigli sulla cottura con risparmio energetico, consultare la sezione "Istruzioni ambientali".
- Se si utilizzano i livelli "15" o "P" durante il riscaldamento del latte, assicurarsi di riscaldarlo mescolando in modo che il fondo non regga. Per un riscaldamento più controllato, è possibile utilizzare l'impostazione 12 o 13.
- I valori di temperatura e tempo di cottura indicati per i cibi potrebbero variare a seconda della ricetta e della quantità. Per questo motivo, tali valori sono indicati come intervalli.

7 Manutenzione e pulizia

7.1 Informazioni generiche per la pulizia

Avvertenze generali

- Attendere che il prodotto si raffreddi prima di pulirlo. Le superfici calde potrebbero causare ustioni!
- Non applicare i detergenti direttamente sulle superfici calde. Questo potrebbe causare macchie permanenti.
- Questo prodotto deve essere accuratamente pulito e asciugato dopo ogni utilizzo. In questo modo, i residui di cibo saranno facilmente puliti e si eviterà che gli stessi si brucino quando il prodotto viene riutilizzato. In questo modo si riuscirà ad estendere la vita utile dell'apparecchio e si ridurranno le problematiche operative.
- Non usare pulitori a vapore per pulire il forno.
- Alcuni detergenti o agenti detergenti potrebbero danneggiare la superficie. I detergenti inadatti sono: candeggina, prodotti per la pulizia contenenti ammoniaca, acido o cloruro, prodotti per la pulizia a vapore, decalcificanti, smacchiatori e toglie ruggine, prodotti per la pulizia abra-

sivi (detergenti in crema, polvere abrasiva, crema abrasiva, scrubber abrasivi e graffianti, filo, spugne, panni per la pulizia contenenti residui di sporco e detergenti).

- Dopo ogni utilizzo, non è necessario alcun materiale speciale per la pulizia. Pulire l'apparecchio con detersivo per piatti, acqua calda e un panno morbido o una spugna e asciugarlo con un panno asciutto.
- Assicurarsi di pulire completamente il liquido rimasto dopo la pulizia e di pulire immediatamente gli eventuali schizzi di cibo creatisi durante la cottura.
- Non lavare nessun componente dell'apparecchio in lavastoviglie.

Per i piani cottura:

- Lo sporco acido come il latte, il concentrato di pomodoro e l'olio potrebbero causare macchie permanenti sui fornelli e sui componenti delle zone di cottura, pulire i liquidi fuoriusciti immediatamente dopo aver raffreddato il piano cottura spegnendolo.

Superfici in acciaio inossidabile

- Per pulire superfici e maniglie in acciaio inossidabile non utilizzare detergenti contenenti acido o cloro.
- La superficie inossidabile potrebbe cambiare colore nel tempo. Questo è normale. Dopo ogni utilizzo, pulire con un detergente adatto alla superficie inossidabile.
- Pulire con un panno morbido e sapone e un detergente liquido (anti-graffio) adatto alle superfici inox, avendo cura di strofinare in una sola direzione.
- Rimuove immediatamente le macchie di calcare, olio, amido, latte e proteine sulle superfici di vetro e inox senza aspettare. Le macchie potrebbero arrugginire dopo lunghi periodi di tempo.
- I detergenti spruzzati/applicati sulla superficie devono essere puliti immediatamente. I detergenti abrasivi lasciati sulla superficie causano lo sbiancamento della superficie.

Superfici in vetro

- Per la pulizia delle superfici in vetro non utilizzare raschietti in metallo duro e materiali abrasivi. Possono danneggiare la superficie del vetro.
- Pulire l'apparecchio con detersivo per piatti, acqua calda e un panno in micro-fibra specifico per superfici in vetro e asciugarlo con un panno in micro-fibra asciutto.
- Se dopo la pulizia ci sono residui di detersivo, pulire con acqua fredda e asciugare con un panno in micro-fibra pulito e asciutto. Il detersivo residuo potrebbe danneggiare la superficie del vetro.
- In nessun caso i residui essiccati sulla superficie del vetro devono essere rimossi con coltelli seghettati, lana metallica o simili strumenti da graffio.
- È possibile rimuovere le macchie di calcio (macchie gialle) sulla superficie del vetro con il decalcificante disponibile in commercio, oppure con un agente decalcificante come l'aceto o il succo di limone.

- Se la superficie è molto sporca, applicare il detergente sulla macchia con una spugna e aspettare molto tempo perché funzioni correttamente. Pulire quindi la superficie in vetro con un panno bagnato.
- Gli scolorimenti e le macchie sulla superficie del vetro sono normali e non sono difetti.

Parti in plastica e superfici verniciate

- Pulire le superfici smaltate con detersivo per piatti, acqua calda e un panno morbido o una spugna e asciugarle con un panno asciutto.
- Non utilizzare raschietti in metallo duro e detergenti abrasivi. Potrebbero danneggiare le superfici.
- Assicurarsi che i giunti dei componenti del prodotto non siano lasciati umidi e con detergente. In caso contrario, potrebbero corrodersi.

7.2 Pulizia del piano cottura

Superficie di cottura in vetro

Per la pulizia delle superfici in vetro, seguire le fasi di pulizia descritte nella sezione "Informazioni generiche per la pulizia". Per casi particolari, completare la pulizia secondo le informazioni riportate di seguito.

- Gli alimenti a base di zucchero come creme, amido e sciroppo devono essere puliti immediatamente, senza aspettare che la superficie si raffreddi. Altrimenti il piano di cottura in vetro potrebbe danneggiarsi in modo permanente.
- Non utilizzare detergenti per le operazioni di pulizia con piano di cottura caldo, altrimenti possono presentarsi macchie permanenti.

7.3 Pulizia del pannello di controllo

- Quando si puliscono i pannelli, pulire il pannello e le manopole con un panno morbido umido e asciugare con un panno asciutto. Non rimuovere le manopole e le guarnizioni sottostanti per pulire il pannello. Il pannello di controllo e le manopole potrebbero infatti danneggiarsi.

- Durante la pulizia dei pannelli inox con comando a manopola, non usare detersivi inox intorno alla manopola stessa. Gli indicatori intorno alla manopola potrebbero cancellarsi.
- Pulire i pannelli di controllo a sfioramento (touch) con un panno morbido umido e asciugare con un panno asciutto. Se il

prodotto è dotato di una funzione di blocco tasti, prima di eseguire la pulizia del pannello di controllo impostare il blocco tasti. In caso contrario, i tasti potrebbero essere involontariamente pigiati.

8 Risoluzione dei problemi

Qualora il problema persista dopo aver seguito le istruzioni contenute in questa sezione, contattare il proprio fornitore oppure un Servizio Autorizzato. Non cercare mai riparare da soli il prodotto.

Il prodotto non funziona.

- Il fusibile può essere difettoso o bruciato. >>> Controllare i fusibili nella scatola dei fusibili. Sostituirli, se necessario, o riattivarli.
- L'apparecchio potrebbe non essere collegato a una presa di corrente (messa a terra). >>> Controllare se l'apparecchio è collegato alla presa
- (Se l'apparecchio è dotato di timer) I tasti del pannello di controllo non funzionano. >>> Se il prodotto ha un blocco tasti, può essere che sia attivo, disattivarlo.
- Se il piano cottura non si accende quando si preme il tasto on/off >>> Scollegarlo e aspettare almeno 20 secondi prima di ricollegarlo.
- Ha una protezione contro il surriscaldamento. >>> Lasciar raffreddare il piano cottura.
- Le pentole non possono essere utilizzate. >>> Verificare che si stiano usando le pentole adatte.

L'icona è sempre accesa sul display della zona di cottura.

- Le pentole potrebbero essere mal o non posizionate sul piano cottura. >>> Controllare se la pentola è sulla zona di cottura.
- La pentola potrebbe non essere adatta alla cottura a induzione. >>> Controllare che la pentola sia compatibile con il piano di cottura a induzione.

- La pentola potrebbe non essere centrata correttamente sulla zona di cottura o la superficie inferiore della pentola potrebbe non essere abbastanza larga per la zona di cottura selezionata. >>> Centrare la zona di cottura scegliendo una pentola abbastanza larga per la zona di cottura.
- La pentola o la zona di cottura potrebbero essere troppo calde. >>> Lasciarle raffreddare.

La zona di cottura selezionata si spegne improvvisamente mentre è in funzione.

- Il tempo di cottura della zona di cottura selezionata potrebbe essere scaduto. >>> Si può impostare un nuovo tempo di cottura o terminare la cottura.
- Ha una protezione contro il surriscaldamento. >>> Lasciar raffreddare il piano cottura.
- Il pannello di controllo a sfioramento potrebbe essere coperto da qualche oggetto. >>> Rimuovere l'oggetto sul pannello.

Anche se la zona cottura è accesa, la pentola non si scalda.

- La pentola potrebbe non essere adatta al piano cottura a induzione. >>> Controllare che la pentola sia compatibile con il piano di cottura a induzione.
- La pentola potrebbe non essere centrata correttamente sulla zona di cottura o la superficie inferiore della pentola potrebbe non essere abbastanza larga per la zona di cottura selezionata. >>> Centrare la zona di cottura scegliendo una pentola abbastanza larga per la zona di cottura.

La ventola di raffreddamento continua a funzionare anche se il piano cottura è spento.

- Questo non è un errore. La ventola di raffreddamento continua a funzionare finché la temperatura dei dispositivi elettronici nel piano cottura non scende alla temperatura appropriata.

Rumore dal fornello durante la cottura

- Alcuni suoni possono essere uditi dalla cucina durante la cottura. Questi suoni sono dovuti alla composizione del recipiente di cottura. Questi suoni sono normali, non rappresentano un malfunzionamento e fanno parte della tecnologia a induzione.

Possibili rumori e motivi

- **Rumore della ventola:** Il fornello è dotato di una ventola che si attiva automaticamente in funzione della temperatura

dell'apparecchiatura. Il ventilatore ha diversi livelli di funzionamento e funziona a diversi livelli in base alla temperatura.

- **Ronzio inferiore come il rumore di funzionamento di un trasformatore:** Ciò è dovuto alla natura della tecnologia ad induzione. Poiché il calore viene trasmesso direttamente alla base del recipiente di cottura, è possibile udire tali ronzii a seconda del materiale del recipiente di cottura. Pertanto, è possibile che si sentano rumori diversi con pentole diverse.
- **Rumore di crepe:** La ragione di ciò è la struttura e il materiale della base del recipiente di cottura. Se il recipiente di cottura è costituito da vari strati con materiali diversi, si potrebbe sentire uno schiocco.
- **Rumore lamentoso:** Quando due zone di cottura sullo stesso lato del fornello vengono utilizzate per cucinare con livelli di cottura diversi, si può sentire un suono lamentoso.

Codici di errore/motivi e possibili soluzioni

Codici di errore	Motivi di errore	Possibili soluzioni
E 22 E 26	Il fornello a induzione è surriscaldato.	Spegnere il fornello a induzione e attendere che si raffreddi. L'errore deve essere risolto quando la temperatura della cucina scende al di sotto dei limiti.
E 46	Uno o più tasti vengono tenuti premuti per più di 10 secondi. Un oggetto è rimasto sul pannello di controllo o il controllo è esposto al vapore.	Il problema sarà risolto togliendo la mano dal fornello. Il problema deve essere risolto con la pulizia del pannello di controllo.
E 47/F1	Non viene utilizzata una pentola adatta al riscaldamento a induzione.	L'errore deve essere risolto utilizzando una pentola adatta al riscaldamento a induzione.
E 1 - E 15	Errore di comunicazione sul piano a induzione.	Spegnere il piano cottura a induzione e rimetterlo in funzione dopo 30 secondi. Contattare la concessionaria autorizzata se il problema viene risolto.
E 16 - E 21	Errore del sensore di temperatura sul piano a induzione.	Spegnere il piano cottura a induzione e rimetterlo in funzione dopo 30 secondi. Contattare la concessionaria autorizzata se il problema viene risolto.
E 23 E 24	Errore software sul piano a induzione.	Spegnere il piano cottura a induzione e rimetterlo in funzione dopo 30 secondi. Contattare la concessionaria autorizzata se il problema viene risolto.

Codici di errore	Motivi di errore	Possibili soluzioni
E 25	Errore di funzionamento della ventola sul piano a induzione.	Spegnere il piano cottura a induzione e rimetterlo in funzione dopo 30 secondi. Contattare la concessionaria autorizzata se il problema viene risolto.
E 31 - E 45	Errore hardware scheda elettronica su piano a induzione.	Spegnere il piano cottura a induzione e rimetterlo in funzione dopo 30 secondi. Contattare la concessionaria autorizzata se il problema viene risolto.
E 48 E 49 E 51	Errore del sensore sul piano di cottura a induzione.	L'apparecchiatura dei sensori deve essere resa compatibile per le condizioni operative. Contattare la concessionaria autorizzata se il problema viene risolto.
E 52 - E 57	Errore di alta temperatura sul piano di cottura a induzione.	Spegnere il fornello a induzione e attendere che si raffreddi. L'errore deve essere risolto quando la temperatura del sensore scende al di sotto dei limiti. Contattare la concessionaria autorizzata se il problema viene risolto.

