

GRUNDIG

Sisäänrakennettu keittolevy

Käyttöopas

Innebygd platetopp

Brukerhåndbok

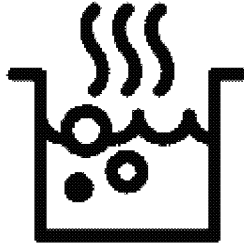

GIEV 624430 X

FI / NO

185.9284.57/R.AE/9.05.2022/6-5

7756382904



KIERRÄTETTY JA
KIERRÄTETTÄVÄ PAPERI

Lue ensin tämä käyttöopas!

Hyvä asiakkaamme

Kiitos, kun tilasit Grundig tuotteen. Toivomme, että saat parhaan tuloksen, joka on valmistettu korkealaatuisella ja nykyaikaisella teknologialla. Lue siis joko käyttöopas ja kaikki liittyvät dokumentit tarkasti ennen tuotteen käyttöä ja säilytä se myöhempiä käyttöä varten. Jos luovutat laitteen eteenpäin toiselle, anna mukaan käyttöopas.

Noudata kaikkia varoituksia ja tietoja käyttöoppaassa.

Muista, että tämä käyttöopas koskee myös useita muita malleja. Mallien väliset erot on kuvattu tarkkaan oppaassa.

Merkkien selitykset

Tässä käyttöoppaassa käytetään seuraavia symboleja:



Tärkeää tietoa tai hyödyllisiä käyttövihjeitä.



Varoittaa hengelle ja omaisuudelle vaarallisista tilanteista.



Varoitus sähköiskun vaarasta.



Varoitus tulipalon vaarasta.



Varoitus kuumista pinnoista.



Arçelik A.Ş.
Karaağaç caddesi No:2-6
34445 Sülüce/Istanbul/TURKEY
Made in TURKEY

1 Tärkeitä turvallisuutta ja ympäristöä koskevia ohjeita ja varoituksia 4

Yleinen turvallisuus	4
Sähköturvallisuus	4
Tuoteturvallisuus	5
Käyttötarkoitus	7
Lasten turvallisuus	7
Vanhan laitteen hävittäminen	7
Pakkausmateriaalin hävittäminen	7

2 Yleiset tiedot 9

Yleiskatsaus	9
Tekniset tiedot	9

3 Asennus 11

Ennen asennusta	11
Asennus ja liitäntä	12
Vanhan laitteen hävittäminen	14

4 Valmistelut 15

Energiansäästövihteitä	15
Ensimmäinen käyttökerta	15
Tuotteen ensimmäinen puhdistus	15

5 Keittotason käyttö 16

Yleisiä tietoja ruoanlaitosta	16
Liesien käyttäminen	17
Ohjauspaneeli	17

6 Kunnossapito ja huolto 26

Yleisiä tietoja	26
Lieden puhdistaminen	26

7 Vianetsintä 27

1 Tärkeitä turvallisuutta ja ympäristöä koskevia ohjeita ja varoituksia

Tämä osa sisältää turvaohjeita, joiden avulla suojelet henkilövammojen ja vahinkojen vaaralta. Näiden ohjeiden noudattamisen laiminlyönti mitätöi takuun.

Yleinen turvallisuus

- Yli 8-vuotiaat lapset ja fyysikaltaan, tuntoaisteiltaan tai henkisesti kunnoltaan heikentyneet henkilöt saavat käyttää tätä laitetta, kun he ovat saaneet ohjauksen tai opastuksen laitteen käytöstä käyttäjän turvallisuudesta vastaavalta henkilöltä. Lapset eivät saa leikkiä laitteella. Lapset eivät saa puhdistaa tai huoltaa laitetta ilman valvontaa.
- Tätä laitetta ei ole tarkoitettu sellaisten henkilöiden käytettäväksi (mukaan lukien lapset), joiden fyysiset, aistinvaraiset tai henkiset kyvyt ovat alentuneet, tai joilla ei ole aikaisempaa kokemusta tai tietoa laitteen käytöstä, jos heitä ei valvota tai jos he eivät ole saaneet opastusta koskien laitteen turvallista käyttötapaa.

Lapsia tulee valvoa jotta he eivät leikkisi laitteen kanssa.

- Jos tuote luovutetaan jonkun toisen henkilökohtaiseen käyttöön tai kierrätystarkoitukseen, tulee mukana tulleet käyttöohje, tuotekyltit ja muut oleelliset dokumentit luovuttaa mukana.
 - Asennuksen ja korjauksen saa suorittaa ainoastaan valtuutettu huoltoedustaja. Valmistaja ei ota vastuuta mistään vahingoista, jotka johtuvat valtuuttamattoman henkilön suorittamista toimenpiteistä. Ne aiheuttavat myös takuun raukeamisen. Lue ennen asennusta ohjeet tarkkaan.
 - älä käytä laitetta, jos siinä on vika tai näkyviä vaurioita.
 - Ohjaa, että tuotteen toimintonapit on kytketty pois jokaisen käytön jälkeen.
- ### **Sähköturvallisuus**
- Jos tuote vioittuu, sitä ei saisi käyttää ilman Valtuutetun huoltoinsinöörin korjausta. Sähköiskun vaara!
 - Liitä tuote vain maadoitettuun lähtöön/linjaan, jossa on

"Tekniset tiedot" jaksossa määritelty jännite ja suoja. Jätä maadoitusasennus pätevän sähkötekniikon tehtäväksi käyttäessäsi tätä laitetta muuntajan kanssa tai ilman. Yrityksemme ei ole vastuussa mistään ongelmista, jotka johtuvat siitä, ettei tuotetta maadoiteta paikallisten säädösten mukaisesti.

- älä koskaan pese tuotetta valuttamalla vettä sen päälle! Sähköiskun vaara!
- Tuote on poistettava virtalähteestä asennuksen, huollon, puhdistus- ja korjaustoimenpiteiden aikana.
- Jos tuotteen sähköjohto on vahingoittunut, valmistajan, huoltoedustajan tai vastaavan valtuutetun henkilön on vaihdettava se, jotta vältetään vaaratekijät.
- Laite on asennettava siten, että se voidaan kytkeä täysin pois verkostosta. Erotuksen on tapahduttava joko päävirtajohdon poistamisella, tai kytkimellä, joka rakennetaan kiinnitettyyn sähköasennukseen, rakennussäädösten mukaisesti.

- Kaikki työt sähkölaitteilla ja järjestelmillä on jätettävä valtuutettujen, ammattitaitoisten henkilöiden tehtäväksi.
- Minkä tahansa vahingon sattuessa sammuta laite ja irrota se verkkovirrasta. Voit tehdä tämän kytkemällä kotona sulakkeen pois päältä.
- Varmista, että sulakkeen virta on yhteensopiva tuotteen kanssa.

Tuoteturvallisuus

- **VAROITUS:** Laite ja sen helppopääsyiset osat kuumenevat hyvin kuumiksi käytön aikana. Kuumennuselementteihin koskemista on vältettävä. Alle 8-vuotiaat lapset on aina pidettävä erossa laitteesta, jollei heitä jatkuvasti valvota.
- Älä koskaan käytä tätä laitetta, jos harkintakykyysi tai koordinaatiokykyysi ovat heikentyneet alkoholin, huumeiden ja/tai vahvojen lääkkeiden käytön vuoksi.
- Ole varovainen käyttäessäsi alkoholijuomia ruoanlaitossa. Alkoholi höyrystyy korkeissa lämpötiloissa ja voi aiheuttaa tulipalon, sillä se syttyy tuleen

joutuessaan kosketuksiin kuumien pintojen kanssa.

- Älä aseta laitteen viereen tulenarkoja materiaaleja, sillä sen sivut kuumenevat käytössä.
- Pidä kaikki tuuletusaukot vapaina esteistä.
- Älä käytä laitteen puhdistamisessa höyrypuhdistimia, sillä ne voivat aiheuttaa sähköiskun.
- **VAROITUS:** Valvomaton ruoanlaitto liedellä rasvaa tai öljyä käytettäessä voi olla vaarallista ja saattaa aiheuttaa tulipalon. ÄLÄ milloinkaan yritä sammuttaa keittiöpaloa vedellä, vaan kytke laite pois virransyötöstä ja peitä sitten liekki esim. kannella tai sammutuspeitteellä.
- **VAROTOIMI:** Kypsennystä on valvottava. Lyhyen aikavälin kypsennystä on valvottava jatkuvasti.
- **VAROITUS:** Tulipalon vaara: Älä säilytä tavaroita keittotason pinnoilla.
- **VAROITUS:** Jos pinta on haljennut, kytke laite pois virransyötöstä sähköiskun välttämiseksi.
- Keitinlasin rikkoutuessa: Sammuta välittömästi kaikki

polttimet, sekä sähköiset lämmitysvastukset ja eristä laite virran lähteestä. Älä koske laitteen pintaan. Älä käytä laitetta.

- Laitetta ei ole tarkoitettu käytettäväksi ulkoisella ajastimella tai erillisellä kaukosäätimellä.
- Höyrynpaine, jota muodostuu lieden pinnan tai astian pohjan kosteudesta, voi saada astian hypähtämään paikaltaan. Varmista siksi, että keittotason pinta ja kattiloiden pohja ovat aina kuivat.
- **VAROITUS:** Käytä vain lieden valmistajan suunnittelemaa tai valmistajan laitteen käyttöohjeissa sopivaksi suosittelemaa keittotasosuojaia tai laitteeseen kuuluvia keittotasosuojaia. Laitteeseen sopimattomien suojien käyttö saattaa aiheuttaa onnettomuuksia.

Tuotteen sähköturvallisuus ja tulipalon esto:

- Varmista, että tulppa istuu pistokkeeseen eikä aiheuta kipinöitä.
- Älä käytä vahingoittuneita tai leikattuja johtoja tai

jatkojohtoja paitsi alkuperäistä johtoa.

- Varmista ettei sähkötulpassa ole nestettä tai kosteutta, kun se liitetään laitteeseen.

Käyttötarkoitus

- Tämä laite on suunniteltu ainoastaan kotitalouskäyttöön. Kaupallinen käyttö ei ole sallittu.
- **VAROTOIMI:** Tämä laite on tarkoitettu vain ruoanlaittoon. Sitä ei saa käyttää muihin tarkoituksiin, esim. huoneen lämmittämiseen.
- Valmistaja ei ole vastuussa mistään vahingoista, jotka aiheutuvat väärästä käytöstä tai käsittelystä.

Lasten turvallisuus

- **VAROITUS:** Käytettävissä olevat osat voivat kuumeta käytön aikana. Lapset on pidettävä loitolla laitteesta.
- Pakkausmateriaalit voivat olla lapsille vaarallisia. Pidä pakkausmateriaalit lasten ulottumattomissa. Hävitä kaikki pakkauksen osat ympäristöstandardien mukaisesti.
- Sähkölaitteet ovat vaarallisia lapsille. Pidä lapset erossa laitteesta sen ollessa

käytössä, äläkä anna heidän leikkiä laitteella.

- älä säilytä mitään esineitä liedien yläpuolella lasten ulottuvilla.

Vanhan laitteen hävittäminen

Sähkö- ja elektroniikkaromua koskevan direktiivin (WEEE) vaatimustenmukaisuus ja tuotteen hävittäminen:



Tämä tuote noudattaa Euroopan unionin sähkö- ja elektroniikkaromua koskevaa direktiiviä 2012/19/EY (WEEE-direktiivi). Tässä tuotteessa on sähkö- ja elektroniikkalaitteiden (WEEE) kierrätysymboli.

Tämä laite on valmistettu korkealuokkaisista osista ja materiaaleista, jotka voidaan käyttää uudelleen ja jotka soveltuvat kierrätettäviksi. Älä hävitä tätä tuotetta normaalin kotitalousjätteen mukana sen käyttöänsä päätyttyä. Vie se sähkö- ja elektroniikkaromun kierrätyspisteeseen. Kysy paikallisilta viranomaisilta lähimmän kierrätyspisteen sijaintipaikka.

RoHS-direktiivin vaatimustenmukaisuus:

Valitsemasi tuote noudattaa Euroopan unionin tiettyjen vaarallisten aineiden käytön rajoittamisesta sähkö- ja elektroniikkalaitteissa koskevaa direktiiviä 2011/65/EY (RoHS-direktiivi). Laite ei sisällä direktiivissä määritettyjä haitallisia ja kiellettyjä materiaaleja.

Pakkausmateriaalin hävittäminen

- Pakkausmateriaalit ovat vaarallisia lapsille. Säilytä pakkausmateriaalit

turvallisessa paikassa lasten ulottumattomissa. Laitteen pakkausmateriaalit on valmistettu kierrätettävistä materiaaleista. Hävitä

ne oikealla tavalla, ja lajittele ne kierrätysjäteohjeiden mukaisesti. Älä hävitä niitä tavallisen kotitalousjätteen mukana.

2 Yleiset tiedot

Yleiskatsaus

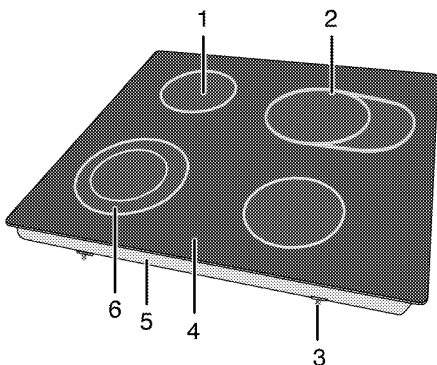

- | | |
|--------------------------------|---------------------------------|
| 1 Yhden virtapiirin keittolevy | 4 Vitrokeraaminen pinta |
| 2 Jatkettu keittolevy | 5 Alustan suojus |
| 3 Kiristysside | 6 Kahden virtapiirin keittolevy |

Tekniset tiedot

Jännite/taajuus	1N ~ 220-240 V ~ / 2N ~ 380-415 V; 50 Hz
Kokonaisvirrankulutus	6900 W
Kaapelityyppi/poikkileikkaus	minH05V2V2-F 5 x 1,5 mm ²
Ulkomitat (korkeus/leveys/syvyys)	55 mm/580 mm/510 mm
Asennusmitat (leveys/syvyys)	560 mm/490 mm
Polttimet	
Takana vasemmalla	Yhden virtapiirin keittolevy
Mitta	140 mm
Teho	1200 W
Edessä vasemmalla	Kahden virtapiirin keittolevy
Mitta	120/210 mm
Teho	750/2200 W
Edessä oikealla	Yhden virtapiirin keittolevy
Mitta	160 mm
Teho	1500 W
Takana oikealla	Jatkettu keittolevy
Mitta	140/250 mm
Teho	1100/2000 W

i Tekniset tiedot voivat muuttua ilman edeltävää ilmoitusta tuotteen laadun parantamisen johdosta.

i Tämän käyttöoppaan numerotiedot ovat viitteellisiä eivätkä ne ehkä vastaa täysin tuotettasi.

i Tuotekilvissä tai tuotteen toimitukseen kuuluvissa asiakirjoissa olevat arvot on saatu laboratorio-olosuhteissa asiaankuuluvien standardien mukaisesti. Nämä arvot voivat vaihdella tuotteen käyttö- ja ympäristöolosuhteiden mukaan.

3 Asennus

Pätevän henkilön on asennettava tuote voimassa olevien säädösten mukaisesti. Muuten takuu mitätöityy. Valmistaja ei ota vastuuta mistään vahingoista, jotka johtuvat valtuuttamattoman henkilön suorittamista toimenpiteistä. Ne aiheuttavat myös takuun raukeamisen.

i Laitteen sijoituspaikan valmistelu ja sähköasennusten järjestäminen on asiakkaan vastuulla.

! Laite on asennettava paikallisten kaasu- ja/tai sähkömääräysten mukaisesti.

! Tarkista silmämääräisesti ennen asennusta onko laitteessa vikoja. Jos on, laitetta ei saa asentaa. Vaurioituneet laitteet aiheuttavat vaaran turvallisuudelle.

Ennen asennusta

Keittotaso on suunniteltu asennettavaksi kaupallisesti saatavilla olevaan työtasoon. Lieden ja keittiön seinien ja kalusteiden

väliin on jätettävä turvaväli. Katso kuva (arvot millimetreinä).

- Liettä voi käyttää myös vapaasti seisovana. Jätä vähintään 750 mm etäisyys liedn yläpuolelle.
- (*) Jos liesikupu asennetaan liedn yläpuolelle, katso liesikuvun valmistajan ohjeista asennuskorkeus. Ellei hupun käsikirjassa ole määritelty mitään kokoa, tämän korkeuden tulisi olla vähintään 650 mm.
- Poista pakkausmateriaalit ja kuljetuslukitukset.
- Käytettävien pintojen, synteettisten laminaattien ja sideaineiden on oltava kuumuudenkestäviä (vähintään 100 °C).
- Työtaso on suunnattava ja kiinnitettävä vaaka-suoraan.
- Leikkaa keittotasoa varten reikä keittiön työtasoon asennuksen mittojen mukaisesti.

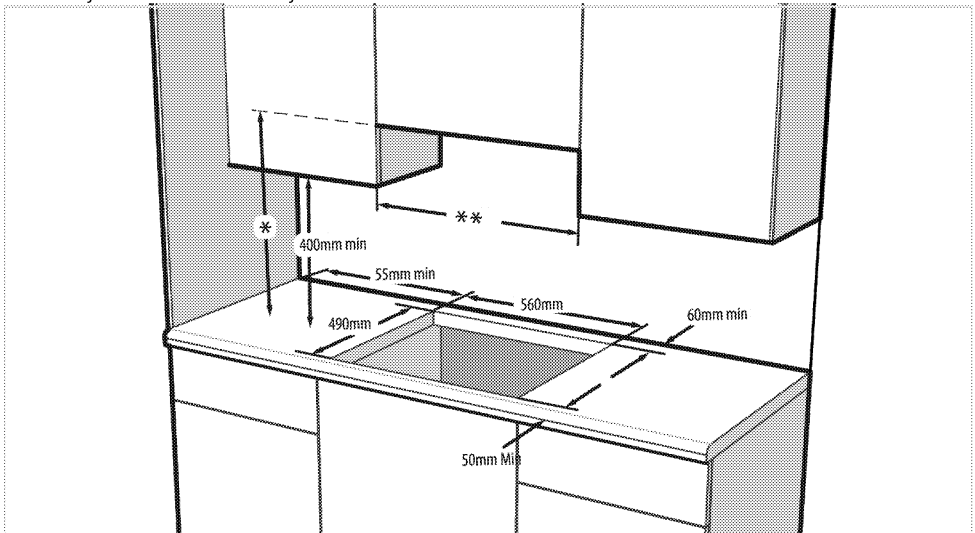

- * Liesituulettimen minimikorkeuden tulee olla sama kuin on mainittu liesituulettimen käyttöoppaassa. Ellei sitä suositella hupun käyttöohjeessa, tämän korkeuden tulee olla vähintään min.650 mm.
- ** Kaapistojen välisen minimietäisyyden tulee olla sama kuin lieden leveys

Asennus ja liitäntä

- Laitteen saa asentaa ja liittää ainoastaan lakisääteisten asennussääntöjen mukaisesti.

 Älä asenna liettä tilaan, jossa on teräviä kulmia tai nurkkia. Ne voivat aiheuttaa lasikeraamisen pinnan rikkoutumisen!

Sähköliitäntä

Sluit het product aan op een geaard stopcontact beschermd door een miniatuur stroomonderbreker met voldoende capaciteit zoals vermeld in de tabel "Technische specificaties". Aarding van de installatie moet worden uitgevoerd door een gekwalificeerd elektricien wanneer het product met of zonder transformator wordt gebruikt. Ons bedrijf is niet aansprakelijk voor eventuele schade die zal ontstaan als gevolg van gebruik van het product zonder een geaarde installatie in overeenstemming met de plaatselijke regelgeving.

 Laitteen saa liittää verkkovirtaan vain valtuutettu ja pätevä henkilö. Tuotteen takuu-aika alkaa vasta asianmukaisen asennuksen jälkeen. Valmistaja ei ota vastuuta mistään vahingoista, jotka johtuvat valtuuttamattoman henkilön suorittamista toimenpiteistä.

 Sähkijohdot ei saa olla kiristyneenä, taitoksilla tai puristuksissa tai joutua kosketuksiin laitteen kuumien pintojen kanssa. Vaurioituneen sähkijohdon saa vaihtaa vain pätevä sähköasentaja. Sähköiskuvaara, oikosulku tai tulipalo.

- Sähköliitäntöjen on noudatettava paikallisia säädöksiä.
- Verkkovirran on vastattava laitteen tyyppikilvessä määritettyjä tietoja. Tyyppikilpi sijaitsee laitteen kotelon takana.
- Laitteen virtakaapelin on oltava "Technical specifications" [Tekniset tiedot] -taulukon arvojen mukainen.

 Ennen kuin aloita mitään sähköasennustyötä, irrota laite verkkovirrasta. Sähköiskun vaara!

Virtakaapelin liittäminen

 Johdotuksia asentaessasi sinun tulee noudattaa kansallisia/paikallisia sähkösäädöksiä ja käyttää asianmukaista pistorasiaa ja pistoketta uunissa. Jos tuotteen tehorojoitukset ovat pistokkeen ja pistorasian rajojen ulkopuolella, tuote tulee liittää verkkovirtaan kiinteällä sähköasennuksella suoraan ilman pistoketta ja pistorasiaa.

1. Jos ei ole mahdollista irrottaa kaikkia napoja virtalähteestä, erotusyksikkö on liitettävä vähintään 3 mm:n kontaktietäisyydellä (sulakkeet, johdon turvakytkimet, koskettimet) kaikkiin napoihin, joiden tulee olla lähellä liettä (mutta ei yläpuolella) IEE-säädösten mukaisesti. Tämän ohjeen laiminlyönti

voi johtaa käyttöongelmiin ja mitätöidä laitteen takuun.

Lisäsuojausta

jäännösvirtapiirikatkaisimella suositellaan.

Jos tuotteen mukana on toimitettu

virtajohto:

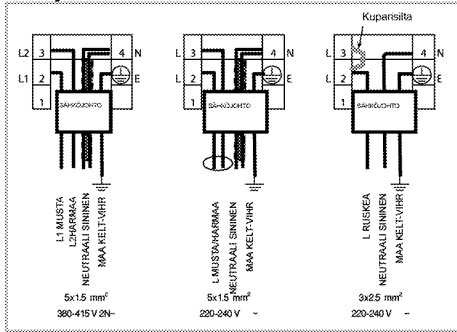

2. **Liitä yksivaihelitännässä** johtimet, kuten alla on yksilöity:

- Ruskea/Musta johdin = L (Vaihe)
- Sininen/Harmaa kaapeli = N (neutraali)
- Vihreä/keltainen johto = (E) (Maa)
- » tai
- Harmaa/Musta johdin = L (Vaihe)
- Sininen/Ruskea kaapeli = N (neutraali)
- Vihreä/keltainen johto = (E) (Maa)

3. **Liitä kaksivaihelitännässä** johtimet, kuten alla on yksilöity:

- Ruskea johdin = L1 tai L2 (Vaihe 1 tai Vaihe 2)
- Musta johdin = L2 tai L1 (Vaihe 2 tai Vaihe 1)
- Sininen/Harmaa kaapeli = N (neutraali)
- Vihreä/keltainen johto = (E) (Maa)
- » tai
- Musta johdin = L1 (Vaihe 1)
- Harmaa johdin = L2 (Vaihe 2)
- Sininen/Ruskea kaapeli = N (neutraali)
- Vihreä/keltainen johto = (E) (Maa)

Laitteen asennus

1. Käännä keittotaso ylösalaisin ja aseta se tasaiselle pinnalle.
2. Kiinnitä keittotason asennuksen yhteydessä sen mukana toimitettu tiiviste keittotason ympärille alla

olevassa kuvassa esitetyllä tavalla. Varmista, että tiiviste on 1–2 mm:n etäisyydellä lasin ulkoreunasta.

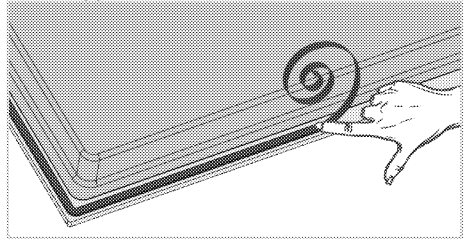

3. Aseta liesitaso työtasolle ja kohdista se.
4. Kiinnitä keittotaso asennuskiinnikkeillä liittämällä ne reikiin läpi alakoteloon.

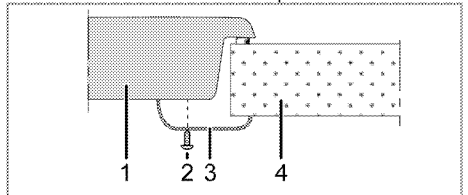

- 1 Keittotaso
- 2 Ruuvi
- 3 Asennuskiinnike
- 4 Työtaso

i Kun keittotaso asennetaan kaappiin, on asennettava hylly, jolla erotetaan kaappi keittotasosta, kuten yllä olevassa kuvassa. Tämä ei ole tarpeen, jos keittotaso asennetaan sisäänrakennetun uunin päälle.

Esimerkiksi, jos on mahdollista koskettaa laitteen pohjaa sen ollessa asennettuna kaappiin, tämä osa on peitettävä puulevyllä.

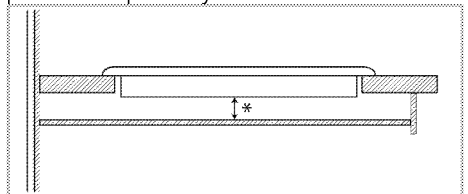

* min 15 mm

Näkymä takaa (liitäntäaukot)

i Alla olevassa kaaviossa esitettyjen liitäntäaukkojen sijainti voi vaihdella tuotteen mallista riippuen. Kiinnitä ne oman tuotteesi liitäntäaukkojen mukaisesti.

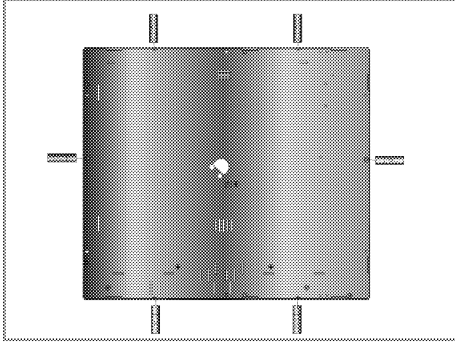

! Liittäminen eri reikiin ei ole turvallisuuden kannalta suotavaa, koska se voi vahingoittaa kaasua ja sähköjärjestelmiä.

! Liesi sisältää osia, jotka toimivat kaasulla ja sähköllä. Tämän vuoksi liedon saa kiinnittää työpöytään vain kiinnitysreikien kautta, käyttämällä vain mukana toimitettuja kiinnityselementtejä ja ruuveja toimimalla käyttöohjeiden mukaan. Muussa tapauksessa on olemassa vaara henkilö- ja omaisuusvahingoista.

Helppo asennus: Joissakin malleissa on jouset ja tiiviste, jotka on kiinnitetty

tuotteeseen. Ohita näissä malleissa käyttöoppaassa kuvatut asennusjouset ja kiinnikkeiden asennusohjeet. Aseta tuote suoraan tilaan, johon tuote sijoitetaan, kuten alla olevassa kuvassa on esitetty. Ota huomioon, että näissä malleissa käyttäjän käsikirjaan kirjoitetut leveys- ja syvyysmitat ovat 10 mm enemmän.

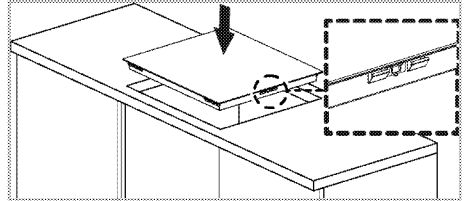

Lopullinen tarkistus

1. Tuotteen käyttö...
2. Tarkista toiminnot.

Vanhan laitteen hävittäminen

- Säilytä tuotteen alkuperäinen pakkauslaatikko ja kuljeta se siinä. Noudata laatikossa olevia ohjeita. Jos alkuperäistä pakkauslaatikkoa ei ole, pakkaa tuote kuplamuoviin tai paksuun pahviin ja teippaa hyvin.

i Tarkista laitteen ulkoasu mahdollisten kuljetuksen aikana tapahtuneiden vaurioiden varalta.

4 Valmistelut

Energiansäästövihteitä

Seuraavien tietojen avulla voit käyttää laitetta taloudellisesti ja säästää energiaa:

- Sulata pakasteannokset ennen niiden valmistusta.
- Käytä ruoanlaitossa kannellisia paistinpannuja/kattiloita. Ilman kantta energiankulutus voi kohota nelinkertaiseksi.
- Valitse poltin, joka on sopiva käytettävän pannun pohjan koolle. Valitse aina annokselle sopiva pannukoko. Suuret pannut kuluttavat enemmän energiaa.
- Muista käyttää tasapohjaisia pannuja kypsentaessäsi ruokaa sähköliedellä. Paksupohjaiset pannut johtavat paremmin lämpöä. Voit säästää energiaa jopa 1/3.
- Kattiloiden ja astioiden on oltava soveliaita ruoanlaittovyöhykkeille. Astioiden tai kattiloiden pohjat eivät saa olla pienempiä kuin salamalevy.
- Pidä ruoanlaittovyöhykkeet ja kattiloiden pohjat puhtaina. Lika pienentää lämmönjohtumista

ruoanlaittovyöhykkeen ja kattilan pohjan välillä.

- Kytke pitkäaikaisessa kypsennyksessä ruoanvalmistusvyöhyke pois päältä 5-10 minuuttia ennen ruoanvalmistusajan loppumista. Pystyt säästämään energiaa jopa 20 % jälkilämpöä hyödyntämällä.
- Tietoja energiatehokkuudesta EU 66/2014 mukaisesti löytyy tuotteen mukana toimitetusta tuoteselosteesta.

Ensimmäinen käyttökerta Tuotteen ensimmäinen puhdistus

i Jotkut pesuaineet tai puhdistusmateriaalit voivat vahingoittaa pintoja. Älä käytä puhdistukseen syövyttäviä pesuaineita, puhdistusjauheita/-voiteita tai mitään teräviä esineitä.

1. Poista kaikki pakkausmateriaalit
2. Pyyhi tuotteen pinnat kostealla liinalla tai sienellä ja kuivaa liinalla.

5 Keittotason käyttö

Yleisiä tietoja ruoanlaitosta



Älä täytä kattilaa öljyllä koskaan yli kolmasosan sen vetotilavuudesta. Älä jätä liettä valvonnatta, kun kuumennat öljyä. Ylikuumentunut öljy aiheuttaa tulipalovaaran. **Älä koskaan yritä sammuttaa öljypaloa vedellä!** Kun öljy syttyy tuleen, peitä se sammutuspeitteellä tai kostealla vaatteella. Sammuta liesi, jos sen tekeminen on turvallista ja soita palokunta paikalle.

- Ennen ruokien uppoamista kuivaa ne hyvin ja aseta varovasti kuumaan öljyyn. Varmista, että pakasteruoat ovat täysin sulia ennen uppoamista.
- Älä peitä käyttämäsi astiaa, kun kuumennat öljyä.
- Aseta kattilat ja kasarit siten, että niiden kahvat eivät ole keittotason päällä, jotta kahvat eivät kuumenisi. Älä aseta epävakaita tai helposti kaatuvia astioita tasolle.
- Älä aseta tyhjiä astioita tai kasareita keittoalueille, jotka on kytketty päälle. Ne voivat vahingoittaa.
- Keittoalueen käyttäminen ilman astiaa tai kasaria sen päällä vahingoittaa tuotetta. Sammuta keittoalueet kun ruoanlaitto on päättynyt.
- Laitteen pinta voi olla kuuma, joten älä aseta muovisia tai alumiinisia astioita sen päälle.
Puhdista mahdollisesti sulaneet materiaalit pinnalta välittömästi.
Ruokaa ei pitäisi myöskään säilyttää tällaisissa astioissa.

- Käytä ainoastaan tasapohjaisia kasareita tai astioita.
- Laita kasariin tai kattilaan sopiva määrä ruokaa. Näin vältät ylimääräisen puhdistuksen estämällä ruokia kiehumasta yli.
Älä peitä kasareita tai kattiloita kansilla keittoalueilla.
Aseta kasarit siten, että ne ovat keskitetty keittoalueen keskelle. Kun haluat siirtää kasarin toiselle keittoalueelle, nosta se ja aseta se uudelle keittoalueelle sen sijaan, että vedät sen sinne.

Vihjeitä lasikeraamisen lieden käyttämisestä

- Lasikeraaminen pinta on kuumuutta kestävä eikä suuret lämpötilaerot vaikuta siihen.
- Älä käytä lasikeraamista pintaa säilytyspaikkana äläkä käytä sitä leikkuupintana.
- Käytä vain koneistetulla pohjalla varustettuja kasareita ja kattiloita. Terävät reunat naarmuttavat pintaa.
- Älä käytä alumiinisia astioita tai kasareita. Alumiini vahingoittaa lasikeraamista pintaa.

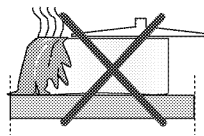

Roiskeet vahingoittavat lasikeraamista pintaa ja aiheuttavat tulipalon.

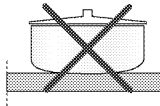

Älä käytä kupera- tai koverapohjaisia astioita.

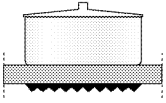

Käytä vain tasapohjaisia kasareita ja kattiloita. Se varmistaa hyvän lämmönsiirron.

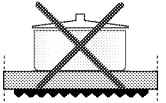

Jos kasarin halkaisija on liian pieni, energiaa menee hukkaan.

Liesien käyttäminen

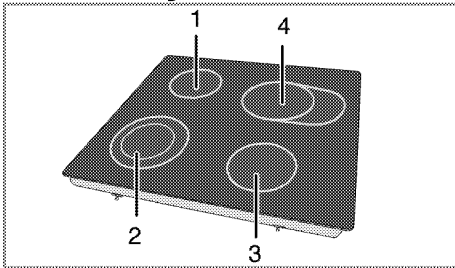

- 1 Yhden virtapiirin keittolevy 14-16 cm
- 2 Kahden virtapiirin keittolevy 12-14/21-23 cm
- 3 Yhden virtapiirin keittolevy 16-18 cm

- 4 Jatkettu keittolevy 14-16/25-27 cm on luettelo suositelluista kattiloiden halkaisijoista vastaavilla keittolevyillä.



Älä pudota mitään esinettä liedelle. Pienetkin esineet, esim. suolasirotin, voivat vahingoittaa liettä.

Älä käytä liettä, jossa on halkeamia. Vesi voi valua halkeamiin ja aiheuttaa oikosulun. Jos pinta on millään tavoin vahingoittunut (esim. näkyviä halkeamia), sammuta laite välittömästi, jotta minimoidaan sähköiskun vaara.



Nopeasti kuumenevat lasikeraamiset levyt lähettävät kirkasta valoa, kun ne kytketään päälle. Älä katso suoraan kirkkaaseen valoon.

Ohjauspaneeli

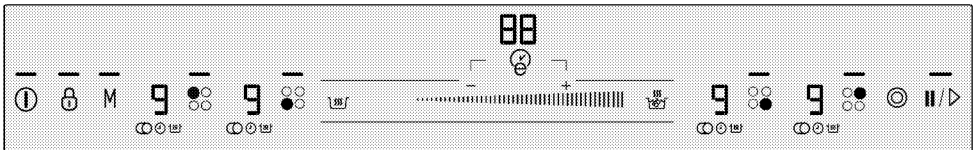

Tekniset tiedot



Säätöalue (lämpötila-asetuksen)
Valo osoittaa, että vastaava näppäin toimii.



On/Off-näppäin



Näppäinlukon näppäin



Moniosaisen keittoalueen valintanäppäin



Ajastimen aktivointi-/deaktivoitinäppäin



Ajastimen ajan lisäysnäppäin



Ajastimen ajan vähennysnäppäin



Pikakuumennusnäppäin / Tehostinnäppäin



Lämpimänä pito -näppäin



Pysäytysnäppäin



Muistinäppäin



Keittoalueen valintaohjaimet



- i** Grafiikka ja kuvat ovat tarkoitettu vain tiedoksi. Todelliset näytöt ja toiminnot vaihtelevat lieden mallin mukaan.

Keittoalueen näyttö

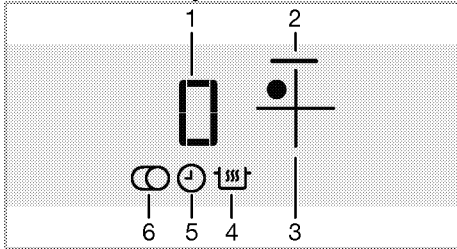

- 1 Lämpötila-alueen näyttö (lämpötila-asetus 0 ... 19/ 0 ... 9. (Vaihtelevat laitemallin mukaan.))
 - 2 Keittoalueen valo
 - 3 Keittoalueen valintanäppäin
 - 4 Lämpimänä pito -toiminnon symboli (*)
 - 5 Ajastinsymboli
 - 6 Moniosaisen keittoalueen symboli (*)
- * Vaihtelee mallikohtaisesti.

- i** Tätä laitetta ohjataan kosketusohjauspaneelilla. Jokainen kosketusohjainpaneelilla suorittamasi toiminto vahvistetaan äänimerkillä.

- i** Pidä ohjauspaneeli aina puhtaana ja kuivana. Kosteaa ja likainen pinta saattaa aiheuttaa toimintahäiriöitä.

Lieden päälle kytkeminen

1. Kosketa ohjauspaneelin "ⓘ"-näppäintä.

"ⓘ"-näppäimen valo syttyy. Liesi on käyttövalmis.

- i** Jos mitään toimintoa ei suoriteta 20 sekuntiin, liesi palaa automaattisesti valmiustilaan.

- i** Kun mitä tahansa näppäintä ("ⓘ"-näppäin) painetaan pitkään, laite sammuu automaattisesti turvallisuussyistä.

Lieden pois päältä kytkeminen

1. Kosketa ohjauspaneelin "ⓘ"-näppäintä.

Liesi sammuu ja palaa valmiustilaan.

- i** "H"- tai "h"- ja sitten "-"-symbolit, jotka näkyvät keittoalueen näytössä, kun liesi on sammutettu, ilmaisevat, että keittoalue on vielä kuuma. Älä koske keittoalueisiin.

Jäännöslämmön merkkivalo

"H"- ja sitten "-"-symboli, jotka tulevat näkyviin keittoalueen näytössä, osoittavat että liesi on edelleen kuuma, ja sitä voidaan käyttää pitämään pientä ruokamäärää lämpimänä. Tämä symboli muuttuu kohta symboleiksi "h" ja "-" tarkoittaen jäähtyvää lämpötilaa.

- i** Kun virta on sammutettu, jäännöslämmön merkkivalo ei syty eikä varoita käyttäjää kuumista keittoalueista.

Jos sähkönsyöttö katkeaa ja palautuu ennen keittoalueen jäähtymistä, "-" näkyy vastaavan keittoalueen näytössä. Tämä symboli häviää, jos vastaavaa keittoaluetta käytetään.

Keittoalueiden päälle kytkeminen

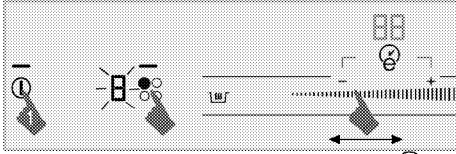

1. Kytke liesi päälle koskettamalla "Ⓜ"-näppäintä.
 2. Kosketa keittoalueen valintanäppäintä, ja kytke haluttu keittoalue päälle.
- "0" tulee näkyviin keittoalueen näytössä, ja vastaavan keittoalueen valo syttyy.

i Jos mitään toimintoa ei suoriteta 20 sekuntiin, liesi palaa automaattisesti valmiustilaan.

Lämpötilatason asettaminen

Sääda lämpötilataso välille "0" – "19" koskettamalla säätöaluetta tai liu'uttamalla sormeasi alueen päällä. Lämpötilataso on joissakin malleissa 1, 2, 3...19, ja 1.1, 2.2, ... 9. joissakin malleissa. (Vaihtelevat laitemallin mukaan.)

Keittoalueiden sammuttaminen:

Keittoalue voidaan sammuttaa 3 eri tavalla:

1. **Laskemalla lämpötilaksi "0".**
Keittoalue voidaan sammuttaa myös laskemalla lämpötilatasoksi "0".
2. **Käyttämällä halutun keittoalueen ajastinsammutusta.**
Kun aika on ohi, ajastin sammuttaa sille määrätyn keittoalueen. "0" tai "00" tulee näkyviin kaikissa näytöissä. Lieden näytön "Ⓜ"-symboli häviää. Ajan päätyttyä kuuluu äänimerkki. Sammutus äänimerkki koskettamalla jotain ohjauspaneelin näppäintä.
3. **Koskettamalla vastaavan keittoalueen symbolia 3 sekunnin ajan.**
Kosketa sammutettavan keittoalueen symbolia 3 sekunnin ajan.

Korkea teho (Tehostin) -toiminto

Pikakuumennusta varten voit käyttää tehostintoimintoa. Tätä toimintoa ei kuitenkaan suositella pitkäaikaiseen kuumentamiseen. Tehostintoiminto ei ehkä ole käytettävissä kaikilla keittoalueilla.

Tehostimen valitseminen suoraan:

1. Kytke liesi päälle koskettamalla "Ⓜ"-näppäintä.
 2. Valitse haluttu keittoalue koskettamalla keittoalueen valintanäppäimiä.
 3. Kosketa "Ⓜ" -näppäintä.
- Valittu keittoalue toimii enimmäisteholla, ja 3 valoa vilkkuu vuorotellen keittoalueen näytössä. Kun tehostinaika päättyy, keittoalue kytkeytyy pois päältä.

Tehostimen valitseminen keittoalueen ollessa aktiivinen:

1. Kosketa "Ⓜ" -näppäintä, kun keittoalue on toiminut vähintään 20 sekuntia tietyllä tasolla.
- i** Keittoalueen tulee toimia täysillä valitulla tasolla vähintään 20 sekunnin ajan.

2. Valittu keittoalue toimii enimmäisteholla, ja 3 valoa vilkkuu vuorotellen keittoalueen näytössä. Kun tehostinjakso on päättynyt, keittoalue vaihtuu asetetulle lämpötilatasolle ja vain valittu lämpötila-arvo näytetään.

Tehostintoiminnon sammuttaminen aiemmin:

Sammuta tehostintoiminto koskettamalla "Ⓜ" -näppäintä milloin tahansa.

Pikakuumennus

Pikakuumennus on ruoanlaittoa helpottava toiminto. Sitä voidaan käyttää lyhyen aikaa nopeaan kuumentamiseen. Kaikki keittoalueet on varustettu pikakuumennustoiminnolla. Tätä toimintoa voidaan käyttää asettamalla lämpötilataso etukäteen.

i Pikakuumennustoiminto voidaan asettaa 20 sekunnin sisällä siitä, kun keittoalue on kytketty päälle ja lämpötila säädetty.

Pikakuumennustoiminnon valitseminen:

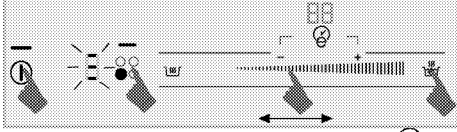

1. Kytke liesi päälle koskettamalla "Ⓜ"-näppäintä.
2. Valitse haluttu keittoalue koskettamalla keittoalueen valintanäppäimiä.
3. Sääda haluttu lämpötilataso koskettamalla säätöaluetta tai liu'uttamalla sormeasi alueen päällä.
4. Kosketa "☺"-näppäintä. Valitsemasi ruoanlaittoalue toimii enimmäisteholla tietyn aikaa (ks. seuraava taulukko). Asetettu lämpötila-arvo ja 3 valoa näkyvät vuorotellen keittoalueen näytössä.
5. Kun pikakuumennus on päättynyt, keittoalue vaihtuu asetetulle lämpötilatasolle ja vain valittu lämpötila-arvo näytetään.

Taulukko: Pikakuumennuksen toiminta-ajat

Lämpötilataso		Käyttöajan rajoitus – sekuntia
19	9	
0	0	0
1	1	10
2	1.	10
3	2	20
4	2.	30
5	3	40
6	3.	47
7	4	56
8	4.	65
9	5	75

Lämpötilataso		Käyttöajan rajoitus – sekuntia
19	9	
10	5.	85
11	6	85
12	6.	25
13	7	25
14	7.	35
15	8	35
16	8.	45
17	9	45
18	9.	10
19	-	10

Lämpötilataso on joissakin malleissa 1, 2, 3...19, ja 1.1, 2.2, ... 9. joissakin malleissa. (Vaihtelevat laitemallin mukaan.)

Pikakuumennustoiminnon pois kytkeminen:

Sammuta pikakuumennustoiminto koskettamalla "☺"-näppäintä milloin tahansa.

Moniosaisten keittoalueiden päälle kytkeminen

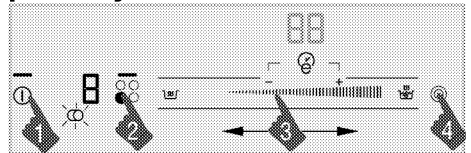

1. Kytke liesi päälle koskettamalla "Ⓜ"-näppäintä.
2. Valitse moniosainen keittoalue koskettamalla keittoalueen valintanäppäimiä.
3. Sääda haluttu lämpötilataso koskettamalla säätöaluetta tai liu'uttamalla sormeasi alueen päällä.
4. Kosketa ohjauspaneelin "☺"-näppäintä, ja kytke moniosaisen keittoalue päälle. "☺"-symboli näkyy vastaavan keittoalueen näytössä.

i Moniosainen alue aktivoidaan vain, jos keittoalueen pääalueen lämpötila-alue on välillä "1" – "19".

Lämpötilataso on joissakin malleissa 1, 2, 3...19, ja 1.1, 2.2, ... 9. joissakin malleissa. (Vaihtelevat laitemallin mukaan.)

Moniosaisien keittoalueiden sammuttaminen

1. Kosketa ohjauspaneelin "☉"-näppäintä, ja kytke moniosaisen keittoalue pois päältä.

Vastaavan keittoalueen näytöstä häviää "☉"-symboli, ja moniosainen alue keittoalueesta kytketään pois päältä. Vastaavan keittoalueen pääalue jatkaa toimintaa asetetulla lämpötila-alueella.

Puhdistuslukko

Puhdistuslukko estää ohjauspaneelin kaikkien näppäimien käytön 20 sekunnin ajaksi, ja käyttäjä voi suorittaa pikapuhdistuksen lieden ollessa käytössä.

Puhdistuslukon aktivoiminen

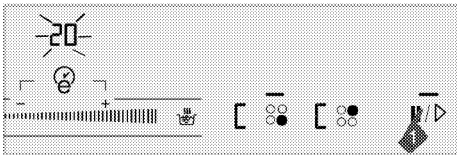

1. Lieden ollessa päällä, kosketa ja pidä pohjassa "III/D" kunnes 20 esitetään lieden ajannäyttörüudussa.
» "III/D" syttyy palamaan ja laskenta alkaen luvusta 20 käynnistyy ajanäyttörüudussa. "C" ilmestyy näkyvä keittoalueiden näyttöihin. Mikään ohjauspaneelin näppäimistä ei ole toiminnassa tämän jakson aikana, paitsi "1".

Puhdistuslukon pois käytöstä asettaminen

Sinun ei tarvitse koskettaa mitään näppäintä puhdistuslukon purkamista varten. Liesi antaa äänimerkin 20 sekunnin kuluttua, "III/D" valo sammuu, ja puhdistuslukko on deaktivoitu automaattisesti.

i Jos haluat purkaa puhdistuslukon aikaisemmin, kosketa ja pidä pohjassa "III/D" kunnes "C" katoaa keittoalueiden näytöiltä.

Lapsilukko

Voit suojata lieden tahattomalta käytöltä se ollessa valmiustilassa ja estää lapsia kytkemästä keittotasojä päälle. Lapsilukon voi aktivoida tai poistaa käytöstä vain valmiustilassa.

Lapsilukon aktivoiminen

1. Pidä "☉"-näppäintä painettuna lieden ollessa valmiustilassa, kunnes **kaksi äänimerkkiä** kuuluu.

Lapsilukko on aktivoitu, ja "☉"-näppäimen valo sammuu.

i Jos jotain näppäintä painetaan lapsilukon ollessa aktiivinen, "☉"-näppäimen valo vilkkuu.

Lapsilukon pois käytöstä asettaminen

1. Pidä lapsilukon ollessa aktivoitu "☉"-näppäintä painettuna, kunnes **yksittäinen äänimerkki** kuuluu.

» Lapsilukko on deaktivoitu, ja "☉"-näppäimen valo sammuu.



Näppäinlukko

Voit aktivoida näppäinlukon, jotta toimintoja ei vahingossa muuteta lieden ollessa käytössä.

Näppäinlukon aktivoiminen

1. Pidä -näppäintä painettuna lieden ollessa toiminnassa, "☉" kunnes **kaksi äänimerkkiä** kuuluu.

""-näppäimen valo vilkkuu, ja kaikki keittoalueet on lukittu.

i Voit aktivoida näppäinlukon vain **käyttötilassa**. Kun näppäinlukko on aktivoitu, vain ""-näppäin toimii. Jos kosketat jotain muuta näppäintä, ""-näppäimen valo vilkkuu merkiksi siitä, että näppäinlukko on aktiivinen. Jos kytket lieden pois päältä, kun näppäimet on lukittu, näppäinlukko on poistettava käytöstä, jotta voi kytkeä lieden päälle uudelleen.

Näppäinlukon pois käytöstä asettaminen

1. Pidä ""-näppäintä painettuna 2 sekunnin ajan.



Toiminto vahvistetaan äänimerkillä. ""-näppäimen valo sammuu ja ohjauspaneeli on avattu.

Säästöajastintoiminto





Tämä toiminto helpottaa ruoanlaittoa. Uunia ei tarvitse valvoa koko ruoanlaittoaikaa. Keittoalue sammutetaan automaattisesti valitun ajan päätyttyä.



Tällä toiminnolla ruokaa laitettaessa liesi säättää tehoa automaattisesti ruoanlaittoajan loppua kohti ja mahdollistaa energiansäästön jäännöslämpöä käyttämällä.

Ajastimen aktivoiminen

1. Kytke liesi päälle koskettamalla ""-näppäintä.
2. Valitse haluttu keittoalue koskettamalla keittoalueen valintanäppäimiä.
3. Säädä haluttu lämpötilataso koskettamalla säätöaluetta tai liu'uttamalla sormeasi alueen päällä.
4. Ota ajastin käyttöön koskettamalla ""-näppäintä.

"00" tulee näkyviin ajastinnäytössä, ja ""-symboli alkaa vilkkua keittoalueen näytössä.

5. Aseta haluttu kesto koskettamalla ""/"". Voit koskettaa ja pitää pohjassa "" tai "" siirtyäksesi eteenpäin nopeammin.

Jonkin aikaa vilkuttuaan ""-symboli jää pysyvästi palamaan. ""-symbolin jatkuva palaminen tarkoittaa, että toiminto on aktivoitu.

i Keittoalueiden ajastimet voidaan asettaa vain jo käytössä oleville keittoalueille.

i Toista edellä mainitut toimenpiteet niiden muiden keittoalueiden osalta, joihin haluat asettaa ajastimen.

i Ajastinta ei voi säätää, ellei keittoaluetta ja keittoalueen lämpötila-arvoa ole valittu.

i Kun ajastin on aktiivinen, vain valitun keittoalueen asetettu aika näkyy ajastinnäytössä.

Ajastimen pois käytöstä asettaminen

Kun asetettu aika on kulunut, liesi kytketty automaattisesti pois ja antaa äänimerkin.

Sammuta äänimerkki painamalla jotain näppäintä.

Ajastimien kytkeminen pois päältä aiemmin

Jos sammutat ajastimen aikaisemmin, liesi jatkaa toimintaansa asetetussa lämpötilassa kunnes liesi kytketään pois päältä.

Voi kytkeä ajastimen pois päältä kahdella eri tavalla:

1-Ajastimen kytkeminen pois päältä laskemalla sen arvoksi "00" :

1. Kosketa sammutettavaa keittoaluetta.

2. Kosketa "E"-näppäintä, kun haluat aktivoida vastaavan keittoalueen ajastimen.

3. Laske arvoa, kunnes "00" näkyy näytöllä, koskettamalla "—". Voit koskettaa ja pitää painettuna "—" liikkuaaksesi nopeammin eteenpäin.

"D"-symboli vilkkuu keittoalueen näytössä tietyn aikaa, ja sammuu sitten **pysyvästi** ja ajastin on peruutettu.

2-Ajastimen sammuttaminen painamalla ajastinnäppäintä 3 sekunnin ajan:

1. Kosketa sammutettavaa keittoaluetta.

2. Kosketa "E"-näppäintä, kun haluat aktivoida vastaavan keittoalueen ajastimen.

3. Pidä "E"-näppäintä painettuna 3 sekunnin ajan.

"D"-symboli vilkkuu keittoalueen näytössä tietyn aikaa, ja sammuu sitten **pysyvästi** ja ajastin on peruutettu.

Lämpimänä pito -toiminto (jos käytössä)

Voit käyttää tätä toimintoa ruokien lämpimänä pitämiseen kun ruoanlaittaminen on päättynyt.

Lämpimänä pito -toimintoa voidaan käyttää kahdella eri tavalla: ajastinasetuksella tai ilman ajastinta.

Lämpimänä pito -toiminnon aktivoiminen ajastinta asettaminen

1. Valitse keittoalue, joka on asetettu tiettyyn lämpötilaan, ja jonka haluat pitää lämpimänä.

2. Kosketa "☰"-näppäintä, kun haluat aktivoida lämpimänä pito -toiminnon vastaavalla keittoalueella.

i Keittoalue jatkaa toimintaa matalalla lämmöllä.

"☰"- ja "U"-symbolit näkyvät keittoalueen näytössä.

Lämpimänä pito -toiminnon aktivoiminen ajastimen asetuksella

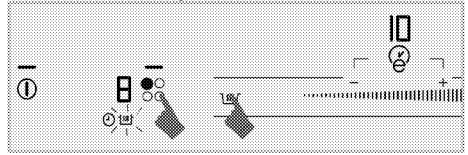

1. Valitse haluttu keittoalue, jolle lämpötila ja ajastin on asetettu, ja jolle aiot käynnistää lämpimänä pito -toiminnon.

2. Kosketa "☰"-näppäintä, kun haluat aktivoida lämpimänä pito -toiminnon vastaavalla keittoalueella.

"☰"-symboli näkyy keittoalueen näytössä.

Keittoalue jatkaa toimintaa asetetulla lämpötilalla asetetun ajanjakson keston ajan. Kun aika on päättynyt, se kytkee päälle lämpimänä pito -toiminnon ja alkaa toimia matalassa lämpötilassa.

"U"-symboli näkyy keittoalueen näytössä.

Lämpimänä pito -toiminnon sammuttaminen

1. Jos ajastin on aktivoitu, valitse keittoalue, jossa lämpimänä pito -toiminto on aktivoitu.

Sammuta Lämpimänä pito -toiminto koskettamalla "☰"-näppäintä.

Keittoalue jatkaa toimintaa edellisellä aika- ja lämpötila-asetuksella.

2. Jos ajastin on asetettu pois käytöstä, valitse keittoalue, jossa lämpimänä pito -toiminto on aktivoitu. Aseta haluttu lämpötilataso koskettamalla säätöaluetta tai liu'uttamalla sormeasi alueen päällä, ja aseta lämpimänä pito -toiminto pois päältä.

Keittoalue jatkaa toimintaa uudessa asetuslämpötilassa.

i Voit peruuttaa pidä lämpimänä - toiminnon koskettamalla "Ⓜ"-näppäintä ja sammuttamalla liedien kokonaan.

Pysäytystoiminto

Tällä toiminnolla voit pysäyttää kaikki liedien toiminnot (**paitsi ajastimen**) tietyksi ajaksi.

i Jos ajastin on asetettu jollekin keittoalueelle, ajastin jatkaa toimintaansa pysäytyksen aikana.

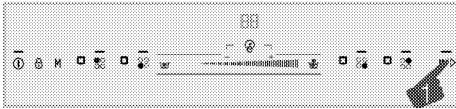

1. Kosketa "|||/▷"-näppäintä liedien ollessa toiminnassa.

Kaikki aktiiviset keittoalueet pysähtyvät.

2. Käynnistä kaikki pysäytetyt keittoalueet uudelleen entisillä asetuksilla painamalla uudelleen "|||/▷"-näppäintä.

Muistitoiminto

Lieteen pystyy tallentamaan muistiin tietyn keittolämpötilan ja -ajan. Toiminnon ansiosta voit tallentaa lempiruokasi keittolämpötilan ja -ajan.

i Muistiin voi tallentaa vain yhden asetuksen. Koska jokainen tallennettu asetusta korvaa edellisen asetuksen, viimeksi tallennettu asetusta jää muistiin.

1. Kytke liesi päälle koskettamalla "Ⓜ"-näppäintä.
2. Valitse haluttu keittoalue koskettamalla keittoalueen valintanäppäimiä.
3. Säädä haluttu lämpötila koskettamalla säätöaluetta tai liu'uttamalla sormeasi alueen päällä.
4. Säädä myös haluttu aika.
5. Kun olet säätänyt lämpötilan ja ajan, kosketa "M"-symbolia, kunnes kuulet **kaksi äänimerkkiä**.

"M"-symboli syttyy palamaan ja asetettu lämpötila ja aika tallennetaan muistiin.

Muistin asetusten käyttäminen

1. Valitse haluttu keittoalue koskettamalla keittoalueen valintanäppäimiä.
2. Kun lämpötila-arvo on "0", kosketa "M"-näppäintä kunnes kuulet **yhden äänimerkin**.

Valittu keittoalue asetetaan muistiin tallennettuun lämpötilaan ja aikaan, ja se alkaa toimia näillä asetuksilla.

Käyttöajan rajoitukset

Lieden ohjaus on varustettu käyttöajan aikarajoituksella. Jos yksi tai useampi keittoalue on jäänyt päälle, keittoalue otetaan automaattisesti pois käytöstä tietyn ajan kuluttua (ks. taulukko 1). Jos keittoalueelle on asetettu ajastin, ajastinnäyttö sammuu myös myöhemmin.

Käyttöajan rajoitus vaihtelee valitun lämpötilatason mukaan. Tällä lämpötila-asetuksella käytetään enimmäiskäyttöaika.

Käyttäjä voi käynnistää keittoalueen sen automaattisen sammuttamisen jälkeen, kuten edellä on kuvattu.

Taulukko 1: Käyttöajan rajoitukset

Lämpötilataso		Käyttöajan rajoitus – tunti
19	9	
0	0	0
1	1	6
2	1.	6
3	2	5
4	2.	5
5	3	4
6	3.	4
7	4	3
8	4.	3
9	5	2,5
10	5.	2,5

Lämpötilataso		Käyttöajan rajoitus – tunti
19	9	
11	6	2
12	6.	2
13	7	1,5
14	7.	1,5
15	8	1
16	8.	1
17	9	0,5
18	9.	0,5
19	-	0,5
Korkea teho (Tehostin) -toiminto	Korkea teho (Tehostin) -toiminto	10 minuuttia

Lämpötilataso on joissakin malleissa 1, 2, 3...19, ja 1.1, 2.2, ... 9. joissakin malleissa. (Vaihtelevat laitemallin mukaan.)

Ylikuumenemissuoja

Liesi on varustettu tunnistimilla ylikuumenemistä vastaan. Seuraava voidaan havaita ylikuumenemisen yhteydessä:

- Aktiivinen keittoalue voidaan sammuttaa.
- Valittu taso saattaa pudota. Tätä tilaa ei voi pitää kuitenkaan ilmaisimena.

Virhe-/varoituskoodit ja virheiden lähteet

Taulukko 2:

Virheen syy	Merkki valo	Näyttö
Kahta tai useampaa näppäintä painetaan tai näppäimille kuohuu ruokaa.	"E"-symboli vilkkuu	Keittoalueen näyttö

Virheen syy	Merkki valo	Näyttö
Liesitaso ylikuumentunut	"H"-symboli vilkkuu	Keittoalueen näyttö
Alueella ei ole sopivaa astiaa.	-symboli syttyy	Keittoalueen näyttö
Kosketusohjauksen aitteiston virhe.	"Fx***"-symboli syttyy	Ajastinnäyttö
Induktiolaitteiston virhe.	"Ex***"-symboli syttyy	Keittoalueen näyttö
Kosketusnäppäimen herkkyysvirhe	"F2"-symboli palaa	Ajastinnäyttö
Yhteysvirhe kosketusohjauksessa.	"F3"-symboli palaa	Ajastinnäyttö
Induktiolaitteiston virhe.	"Ex***"-symboli vilkkuu	Ruoanlaittoalueen näyttö
x**: "1,2,...,9"		

- i** Lisätietoja kosketusohjauspaneelin virheviesteistä on taulukossa 2. Jos "Fx"- ja "Ex"-viestit tulevat näkyviin toistuvasti, ota yhteys valtuutettuun huoltoon.

- i** Jos kosketusohjauspaneelin pinta on altistunut runsaalle höyrylle, koko ohjausjärjestelmä saattaa kaatua ja antaa "E"-virhesignaalin. Signaaliäännet kuuluvat.

- i** Pidä kosketusohjauspaneelin pinta puhtaana. Virhetoimintoja voi olla havaittavissa.

6 Kunnossapito ja huolto

Yleisiä tietoja

Laitteen käyttöikä pitenee ja yleiset ongelmat vähenevät, jos tuote puhdistetaan säännöllisesti.



Kytke laitteesta sähkö pois ennen puhdistamista ja huoltoa. Sähköiskun vaara!



Anna laitteen jäähtyä, ennen kuin puhdistat sen. Kuumat pinnat voivat aiheuttaa palovammoja!

- Puhdista tuote säännöllisesti jokaisen käyttökerran jälkeen. Näin ruokajäämät on mahdollista poistaa helpommin ja välttää niiden palaminen kiinni, kun liettä käytetään seuraavan kerran.
- Lieden puhdistamiseen ei tarvita erityisiä puhdistusaineita. On suositeltavaa käyttää lämmintä vettä ja pesuaineliuosta, pehmeää liinaa tai sientä ja käyttää kuivaukseen kuivaa liinaa.
- Varmista aina että ylimääräinen neste pyyhitään aina hyvin pois puhdistuksen jälkeen ja roiskeet kuivataan välittömästi.
- Älä käytä happoja tai kloridia ruostumattoman teräksen tai lasipintojen ja kahvan puhdistukseen. Käytä pehmeää liinaa ja nestepesuainetta (ei hankaavaa) noiden osien puhtaaksi pyyhkimiseen. Muista pyyhkiä vain yhteen suuntaan.



Jotkut pesuaineet tai puhdistusmateriaalit voivat vahingoittaa pintoja. Älä käytä puhdistukseen syövyttäviä pesuaineita, puhdistusjauheita/-voiteita tai mitään teräviä esineitä.



Älä käytä laitteen puhdistamisessa höyrypuhdistimia, sillä ne voivat aiheuttaa sähköiskun.

Lieden puhdistaminen

Lasikeraaminen pinta

Pyyhi lasikeraaminen pinta kylmällä vedellä ja huolehdi ettei pinnalle jää pesuainejäämiä. Kuivaa lopuksi pehmeällä liinalla. Pesuainejäämät saattavat vahingoittaa lasikeraamista pintaa keittolevyn seuraavalla käyttökerralla.

Lasikeraamisen pinnan pesuainejäämiä ei saa raaputtaa veitsillä, teräsvillalla tai vastaavilla työkaluilla.

Poista kalkkitahrat (keltaiset tahrat) kaupallisella kalkinpoistoaineella tai pienellä määrällä hapanta luonnollista kalkinpoistoainetta, kuten etikka tai sitruunamehu.

Jos pinta on erittäin likainen, käytä pesuaineella kostutetulla sienellä ja odota kunnes puhdistusaine on imeytynyt hyvin. Puhdista sitten keittolevyn pinta kostealla liinalla.



Sokeripohjaiset elintarvikkeet, kuten kerma ja siirappi, tulee pyyhkiä pois odottamatta pinnan jäähtymistä. Muussa tapauksessa lasikeraaminen pinta voi vahingoittua pysyvästi.

Pinnoitteiden tai muiden pintojen värit saattavat haalistua ajan kanssa. Tämä ei vaikuta tuotteen toimintaan.

Lasikeraamisen pinnan haalistuminen ja tahrat ovat normaaleja eivätkä vika.

7 Vianetsintä

Veden tippumista tapahtuu ruoanpaistamisen aikana.

- Ruoanpaistamisen aikana syntyvä vesi voi tiivistyä ja muodostaa vesipisaroita, kun höyry osuu laitteen kylmiin pintoihin. >>> *Tämä ei ole vika.*

Laitteesta kuuluu metallisia ääniä, kun se kuumenee tai jäähtyy.

- Kun metalliosat kuumenevat, ne laajenevat ja voivat aiheuttaa ääntä. >>> *Tämä ei ole vika.*

Uuni ei toimi.

- Sulake on viallinen tai palanut. >>> *Tarkista sulaketaulun sulakkeet. Vaihda sulake tai aktivoi se uudelleen tarvittaessa.*
- Laitetta ei ole kytketty (maadoitettuun) pistorasiaan. >>> *Tarkista pistokeliitäntä.*
- Jos näyttöön ei syty valoa, kun kytket liedен päälle. >>> *Kytke laite irti virtakatkaisijasta. Odota 20 sekuntia ja kytke takaisin.*

Jäähdytystuuletin jatkaa toimintaansa kun liesi on sammutettu.

- Tämä ei ole vika. Jäähdytystuuletin jatkaa toimintaansa kunnes liedен sähköosat jäähtyvät sopivaan lämpötilaan.



Jos et pysty korjaamaan ongelmaa noudatettuasi tämän osan ohjeita, ota yhteyttä valtuutettuun huoltoedustajaan tai jälleenmyyjään. Älä yritä korjata viallista laitetta itse.

GRUNDIG

Innebygd platetopp

Brukerhåndbok

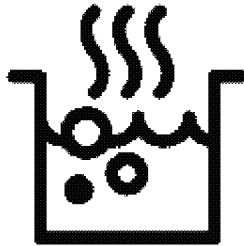

NO



RESIRKULERT OG
RESIRKULERTBART PAPIR

Vennligst les denne bruksanvisningen først!

Kjære kunde,

Takk for at du har valgt et Grundig-produkt. Vi håper at du oppnår optimale resultater med ditt produkt, som er produsert med høykvalitetsteknologi - den beste som finnes på markedet. Derfor bør du lese hele denne bruksanvisningen og alle andre tilhørende dokumenter nøye før du bruker produktet og beholde disse som en referanse for fremtidig bruk. Hvis du overlater produktet til andre, la da også bruksanvisningen følge med. Følg alle advarsler og informasjon i bruksanvisningen.

Husk at denne bruksanvisningen også gjelder for flere andre modeller. Forskjeller mellom modellene vil kunne oppdages i manualen.

Forklaring av symboler

Gjennom hele denne bruksanvisningen er det benyttet følgende symboler:



Viktig informasjon eller nyttige tips om bruk.



Advarsel om farlige situasjoner med hensyn til liv og eiendom.



Advarsel om elektrisk støt.



Advarsel om risiko for brann.



Advarsel om varme overflater.



Arçelik A.Ş.
Karaağaç caddesi No:2-6
34445 Sütlüce/Istanbul/TURKEY
Made in TURKEY

1 Viktige instruksjoner og advarsler for sikkerhet og miljø **4**

Generell sikkerhet.....	4
Elektrisk sikkerhet.....	4
Produktsikkerhet.....	5
Beregnet bruk.....	7
Sikkerhet for barn.....	7
Bortskaffing av det gamle produktet.....	7
Bortskaffing av emballasjen.....	8

2 Generell informasjon **9**

Oversikt.....	9
Tekniske spesifikasjoner.....	9

3 Installasjon **11**

Før installasjon.....	11
Installasjon og tilkobling.....	12
Framtidig transport.....	14

4 Forberedelser **15**

Tips for energisparing.....	15
Første gangs bruk.....	15
Første rengjøring av produktet.....	15

5 Slik brukes komfyren **16**

Generell informasjon om koking.....	16
Bruk av komfyren.....	17
Kontrollpanel.....	17

6 Vedlikehold og stell **26**

Generell informasjon.....	26
Rengjøre komfyren.....	26

7 Feilsøking **28**

1 Viktige instruksjoner og advarsler for sikkerhet og miljø

Denne delen inneholder sikkerhetsinstruksjoner som vil bidra til å beskytte mot fare for personskade eller skade på eiendom. Unnlater du å følge disse instruksjonene, vil enhver garanti anses som ugyldig.

Generell sikkerhet

- Dette apparatet kan brukes av barn fra 8 år og oppover og personer med reduserte fysiske, sensoriske eller mentale evner eller manglende erfaring og kunnskap, så langt de er under tilsyn eller har fått instruksjoner om bruk av apparatet på en sikker måte og forstår hvilke farer som er involvert.
Barn får ikke leke med apparatet. Rengjøring og vedlikehold skal ikke utføres av barn uten tilsyn.
- Apparatet skal ikke brukes av personer (inkludert barn) med reduserte fysiske, sensoriske eller mentale evner, evt. mangel på erfaring og kunnskap, med mindre disse personene er under tilsyn

eller har fått veiledning i bruk av apparatet.

Barn skal ikke leke med produktet.

- Hvis produktet overleveres til noen andre for personlig bruk eller annenhånds bruk gis bruksanvisninger, produktetiketter og andre øvrige dokumenter og deler.
- Installasjons- og reparasjonsprosedyrer må alltid utføres av autoriserte serviceverksted. Produsenten vil ikke kunne holdes ansvarlig for skader som følge av forsøk utført av uautoriserte personer, noe som også vil kunne gjøre garantien ugyldig. Les bruksanvisningen nøye før installasjon.
- Ikke bruk produktet hvis det er defekt eller har synlige skader.
- Kontroller at produktets funksjonsknopper er slått av etter hver gang produktet har vært i bruk.

Elektrisk sikkerhet

- Hvis produktet har en feil, bør det ikke brukes med mindre

det er reparert av et autorisert verksted. Det er fare for elektrisk sjokk!

- Bare koble produktet til en jordet stikkontakt/linje med spenning og beskyttelse som spesifisert i "Tekniske spesifikasjoner". Få jordingsinstallasjonen utført av en kvalifisert elektriker mens produktet brukes med eller uten en transformer. Vårt selskap vil ikke kunne holdes ansvarlig for eventuelle problemer som oppstår på grunn av at produktet ikke blir jordet i henhold til lokale forskrifter.
- Vask aldri produktet ved å spre eller helle vann på det! Det er fare for elektrisk sjokk!
- Produktet må være koblet fra under installasjon, vedlikehold, rengjøring og reparasjon.
- Hvis strømtilkoblingskabelen for produktet er skadet, må den skiftes ut av produsenten, dens autoriserte serviceagent eller liknende kvalifiserte personer for å unngå fare.
- Apparatet må installeres slik at det kan kobles helt fra nettverket. Frakoblingen må skje enten ved hjelp av et støpsel eller en bryter som er

innebygd i den faste elektriske installasjonen, i tråd med byggeforskriftene.

- Alt arbeid på elektrisk utstyr og -systemer bør kun utføres av autoriserte og kvalifiserte personer.
- I tilfelle skade, slå av produktet og koble det fra strømforsyningen. For å gjøre dette, slå av sikringen hjemme.
- Sørg for at sikringsmerkingen er kompatibel med produktet.

Produktsikkerhet

- **ADVARSEL:** Apparatet og dets tilgjengelige deler blir varme under bruk. Forsiktighet bør tas for å unngå å komme borti varmeelementer. Barn under 8 år skal holdes unna med mindre de er under kontinuerlig oppsyn.
- Bruk aldri produktet når din dømmekraft eller evne til koordinering er svekket pga. bruk av alkohol og/eller narkotika.
- Vær forsiktig når du bruker alkoholholdige drikker i dine retter. Alkohol fordampes ved høye temperaturer og kan forårsake brann, siden det

kan antennes når det kommer i kontakt med varme overflater.

- Plasser ikke noe brennbart materiale i nærheten av produktet, ettersom sidene kan bli varme under bruk.
- Hold alle ventilasjonsåpninger fri for hindringer.
- Bruk ikke damprensere til å rengjøre apparatet, da dette kan føre til elektrisk støt.
- **ADVARSEL:** Matlaging uten oppsyn på en komfyr med fett eller olje kan være farlig og kan føre til brann. Prøv ALDRI å slukke en brann ved hjelp av vann, men slå av apparatet og dekk deretter til flammene f.eks med et lokk eller et brannteppe.
- **FORSIKTIG:** Hele matlagingsprosessen må overvåkes. En kort matlagingsprosess må overvåkes kontinuerlig.
- **ADVARSEL:** Brannfare: La ikke gjenstander bli liggende lagret på overflatene der det foregår tilberedning av mat.
- **ADVARSEL:** Hvis overflaten er sprukket, skru av apparatet for å unngå fare for elektrisk støt.
- Dersom glasset på varmeplaten knuses: Slå øyeblikkelig av alle brennere og alle elektriske varmeelement, og isoler apparatet fra strømforsyningen. Ikke rør apparatets overflate. Ikke bruk apparatet.
- Apparatet er ikke beregnet på å være i drift ved hjelp av en tidsbryter eller separat fjernkontrollsystem.
- Damptrykk som bygges opp på grunn av fuktighet på kokeplaten overflate eller på bunnen av kasserollen kan føre til at kasserollen forflyttes. Sørg derfor for at platetoppen og bunnen av grytene alltid er tørre.
- **ADVARSEL:** Bruk bare barnesikring som er designet av produsenten av komfyren, som produsenten av komfyren har angitt som egnet i bruksanvisningen eller barnesikring som er innebygget på apparatet. Bruk av feil barnesikring kan føre til ulykker.

For produktets brannsikkerhet;

- Sørg for at støpselet passer inn i stikkkontakten, samt at det ikke forårsakes gnist.
- Ikke bruk noen skadet eller kuttet ledning eller skjøteledning, foruten originalkabelen.
- Sørg for at ikke det forekommer væske eller fuktighet på kontakten som er koblet til produktet.

Beregnet bruk

- Dette produktet er designet for hjemmebruk. Kommersiell bruk er ikke tillatt.
- **FORSIKTIG:** Dette apparatet er kun beregnet til matlagingsformål. Det må ikke brukes til andre formål, for eksempel romoppvarming."
- Produsenten skal ikke være ansvarlig for noen skader som forårsakes ved feil bruk eller håndtering.

Sikkerhet for barn

- **ADVARSEL:** Tilgjengelige deler kan bli varme under bruk. Små barn må holdes unna.
- Pakkematerialet kan være farlig for barn. Hold barn på avstand fra

innpakningsmaterialene.

Vennligst kast alle deler av innpakningen etter miljøforskriftene.

- Elektriske apparater er farlige for barn. Hold barn på avstand fra produktet når det er i bruk, og ikke la dem leke med produktet.
- Ikke plasser gjenstander over apparatet slik at barn kan forsøke å nå dem.

Bortskaffing av det gamle produktet

Samsvar med WEEE-direktivet og Deponering av avfallsproduktet:



Dette produktet er i samsvar med EU-direktivet som omhandler elektronisk og elektrisk utstyr (2012/19/EU). Dette produktet har et klassifiseringsymbol for sortering av avfall elektrisk og elektronisk utstyr (WEEE).

Dette produktet er laget av høykvalitetsdeler og -materialer som kan gjenbrukes og resirkuleres. Produktet skal ikke kastes sammen med normalt husholdningsavfall og annet avfall på slutten av levetiden. Ta det med til et innsamlingspunkt for resirkulering av elektriske og elektroniske innretninger. Vennligst forhør deg med de lokale myndighetene for å få opplysninger om slike innsamlingssteder.

Samsvar med RoHS-direktivet:

Produktet du har kjøpt er i samsvar med EU-RoHS-direktivet (2011/65/EU). Det inneholder ingen farlige eller forbudte substanser som er angitt i direktivet.

Bortskaffing av emballasjen

- Innpakningsmaterialer er farlige for barn. Behold innpakningsmaterialene på et trygt sted utilgjengelig for barn. Pakkematerialer for produktet er produsert av resirkulerbare materialer.

Kast dem på riktig måte og sorter i overensstemmelse med instruksjoner for resirkulering av avfall. Ikke kast dem sammen med normalt husholdningsavfall.

2 Generell informasjon

Oversikt

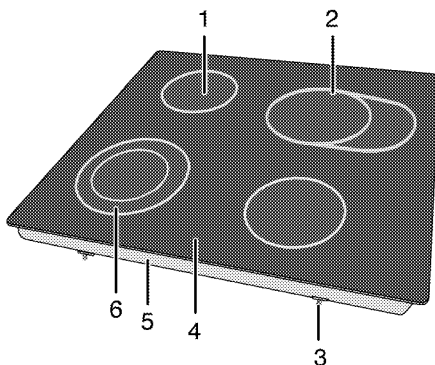

- | | |
|-------------------------|---------------------------|
| 1 Enkeltkrets kokeplate | 4 Vitrokeramisk overflate |
| 2 Utvidet kokeplate | 5 Basedeksel |
| 3 Monteringsklemme | 6 Dobbeltkrets kokesone |

Tekniske spesifikasjoner

Spenning/frekvens	1N ~ 220-240 V ~ / 2N ~ 380-415 V; 50 Hz
Totalt energiforbruk	6900 W
Kabeltype/tverrsnitt	min.H05V2V2-F 5 x 1,5 mm ²
Eksterne mål (høyde/bredde/dybde)	55 mm/580 mm/510 mm
Installasjonsmål (bredde/dybde)	560 mm/490 mm
Brennere	
Venstra bak	Enkeltkrets kokeplate
Mål	140 mm
Effekt	1200 W
Venstre fremre	Dobbeltkrets kokesone
Mål	120/210 mm
Effekt	750/2200 W
Høyre fremre	Enkeltkrets kokeplate
Mål	160 mm
Effekt	1500 W
Høyre bak	Utvidet kokeplate
Mål	140/250 mm
Effekt	1100/2000 W

i Tekniske spesifikasjoner kan endres uten varsel for å forbedre kvaliteten på produktet.

i Figurer i denne veiledningen er skjematisk og kan derfor være litt forskjellige fra ditt produkt.

i Verdiene som er oppgitt i merkingene på produktet eller i dokumentasjonen som medfølger er oppnådd i laboratoriemiljø ifølge relevante standarder. Avhengig av drifts- og miljøforhold for produktet, kan disse verdiene variere.

3 Installasjon

Produktet må installeres av en kvalifisert person i samsvar med gjeldende forskrifter. Ellers vil garantien gjøre ugyldig. Produsenten skal ikke holdes ansvarlig for skader som oppstår fra prosedyrer som utføres av uautoriserte personer, og dette kan gjøre garantien ugyldig.

i Klargjøring av plassering og elektrisk installasjon av produktet er kundens ansvar.

! Produktet må installeres i overensstemmelse med de lokale gass- og/eller elektrisitetsforskriftene.

! Før installasjon, kontroller visuelt om produktet har noen defekter. Hvis dette er tilfelle, må det ikke installeres. Skadede produkter vil utgjøre potensielle farer for din sikkerhet.

kjøkkenveggene og møblene. Se figur (verdier i mm).

- Den kan også brukes frittstående. La det være en minimumsavstand på 750 mm over ovnsens overflate.
- (*) Hvis det skal monteres en kjøkkenvifte over komfyren, se produsentens instruksjoner for installasjonshøyden. Hvis det ikke er definert noen størrelse i hettehåndboken, bør denne høyden være minst 650 mm.
- Fjern pakningsmaterialene og transportlåsene.
- Overflater, syntetiske laminater og klebemidler som brukes må være varmebestandige (minimum 100 °C).
- Benken må være innrettet og festet horisontalt.
- Kutt åpningen for komfyren i arbeidsbenken etter installasjonsmålene.

Før installasjon

Komfyren er utformet til installasjon i en vanlig benk. En sikkerhetsavstand må overholdes mellom apparatet og

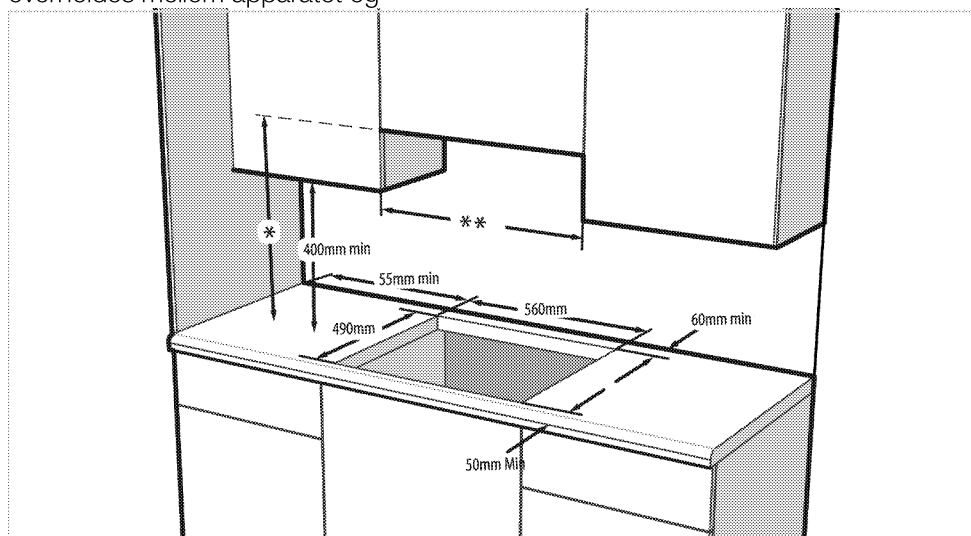

- * Minimumshøyde til ventilator skal være anbefalt avstand i ventilatorens bruksanvisning. Hvis det ikke anbefales i hetten, bør denne høyden være minst min.650 mm.
- ** Minimumsavstanden mellom kabinettet må være lik bredden på kokeplaten

Installasjon og tilkobling

- Produktet kan kun installeres og tilkobles i overensstemmelse med aktuelle installasjonsforskrifter.

 Ikke installer komfyren på steder med skarpe kanter eller hjørner. Det er fare for knusing av glasskeramikkoeverflaten!

Elektrisk tilkobling

Koble produktet til et jordet uttak som beskyttet av en minikretsbytter med riktig kapasitet, som oppgitt i tabellen «Tekniske spesifikasjoner». Få jordingsinstallasjonen utført av en kvalifisert elektriker, mens produktet brukes med eller uten en transformer. Selskapet vårt vil ikke være ansvarlig for noen skader som oppstår hvis produktet brukes uten en jordingsinstallasjon, i overensstemmelse med lokale forskrifter.

 Produktet kan kun tilkobles strømforsyningen av autoriserte, kvalifiserte personer. Produktets garantiperiode starter kun etter riktig installasjon. Produsenten skal ikke holdes ansvarlig for skader som oppstår fra prosedyrer som utføres av uautoriserte personer.

 Strømledningen må ikke klemmes, bøyes eller fastklemmes eller komme i kontakt med varme deler av apparatet. En ødelagt strømledning skal skiftes ut av en kvalifisert elektriker. Ellers er det fare for elektrisk sjokk, kortslutning eller brann!

- Tilkoplingen skal være i overensstemmelse med nasjonale forskrifter.
- Strømforsyningsdata må tilsvare data som er spesifisert på typeskiltet på enheten. Typeskiltet befinner seg på baksiden av produktet.
- Strømledningen på produktet må stemme overens med verdiene i tabellen over de tekniske spesifikasjonene.

 Før arbeidet påbegynnes på den elektriske installasjonen, koble produktet fra strømmettet. Det er fare for elektrisk sjokk!

Koble til strømledningen

 Kablingen skal utføres i henhold til nasjonale og lokale forskrifter, og det skal brukes et støpsel / en stikkontakt som er korrekt for ovnen. Hvis produktets spenningsgrenser er utenfor grensene til støpselets og stikkontaktens spenningsgrenser, må produktet først kobles til gjennom en fast elektrisk installasjon uten bruk av støpsel/stikkontakt.

1. Hvis det ikke er mulig å koble fra alle poler i forsyningsstrømmen, må en frakoblingsenheten med minst 3 mm kontaktklaring (sikringer, linjesikkerhetsbrytere, kontakter) kobles til, og alle polene på denne

frakoblingsenheten må være tilgrensende (ikke over) til produktet i overensstemmelse med IEE-direktiver. Hvis denne instruksjonen ikke overholdes kan det resultere i driftsproblemer og produktgarantien kan bli ugyldig.

Ekstra beskyttelse fra en kretsbytter for reststrøm anbefales.

Hvis kabelen leveres med produktet:

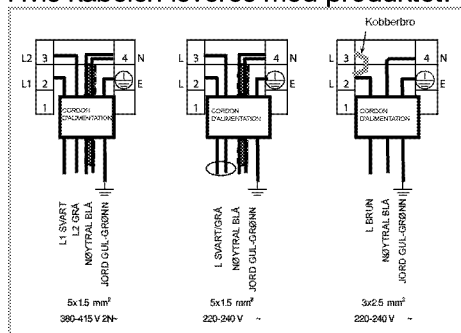

2. **For enkeltfasetilkobling** koble til ledningene slik som vist nedenfor:

- Brun/svart leder = L (fase)
- Blå/grå leder = N (nøytral)
- Grønn/gul leder = (E)  (jord)

» Eller:

- Grå/svart leder = L (fase)
- Blå/brun leder = N (nøytral)
- Grønn/gul leder = (E)  (jord)

3. **For dobbeltfasetilkobling** koble til ledningene slik som vist nedenfor:

- Brun leder = L1 Eller: L2 (fase 1 Eller: fase 2)
- Svart kabel = L2 Eller: L1 (fase 2 Eller: fase 1)
- Blå/grå leder = N (nøytral)
- Grønn/gul leder = (E)  (jord)

» Eller:

- Svart kabel = L1 (fase 1)
- Grå leder = L2 (fase 2)
- Blå/Brun leder = N (nøytral)
- Grønn/gul leder = (E)  (jord)

Installere produktet

1. Vend komfyren oppned, plasser den på en flat overflate.
2. Når du monterer platetoppen, må du sette på pakningen som ble levert i emballasjen, rundt platetoppen som vist på bildet nedenfor, slik at den går 1 til 2 mm innover fra glassets ytre kant.

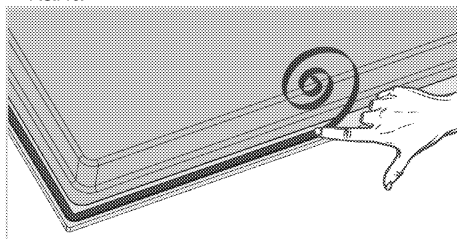

3. Plasser komfyren på benken og innjuster den.
4. Bruk av installasjonsklemmene sikrer komfyren ved å montere gjennom hullene på det nedre huset.

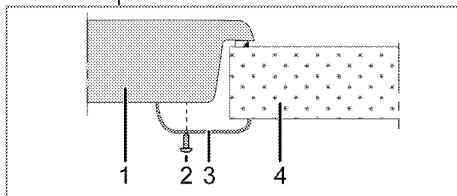

- 1 Komfyr
- 2 Skrue
- 3 Installasjonsklemme
- 4 Benk

i Ved installering av komfyren på et skap må en hylle installeres for å kunne separere skapet fra komfyren, slik som illustrert i figuren ovenfor. Dette er ikke nødvendig hvis du installerer på en innebygd ovn.

For eksempel hvis det er mulig å berøre bunnen av produktet siden det er installert på en skuff, må denne delen dekkes til med en treplate.

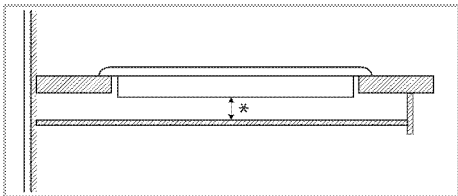

* min. 15 mm

Sett bakfra (tilkoblingshull)

i Plasseringen av tilkoblingshullene som vises i figuren nedenfor, er skjematisk og kan variere avhengig av produktmodellen. Fest dem i samsvar med tilkoblingshullene på ditt produkt.

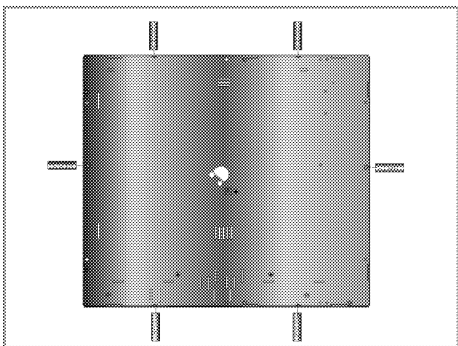

! Det er ikke noen god praksis når det gjelder sikkerheten å foreta tilkoblinger til andre hull, da det kan skade gass- og strømsystemet.

! Koketoppen inneholder komponenter som drives med gass og elektrisitet. Derfor skal koketoppen kun festes til benken via festehullene, og kun ved bruk av de medfølgende festeanordningene og skruene og kun slik det er beskrevet i håndboken. Manglende overholdelse av dette kan utgjøre en fare for liv og eiendom.

Enkel installasjon: Noen modeller leveres med monteringsfjærer og tetningspakning festet til produktet. For disse modellene, ignorer monteringsfjærene og monteringsinstruksjonene for braketten som er beskrevet i håndboken. Plasser produktet direkte i rommet der produktet skal plasseres som vist i figuren nedenfor. For disse modellene må du vurdere bredde- og dybdemålingene som er skrevet i brukerhåndboken som 10 mm mer.

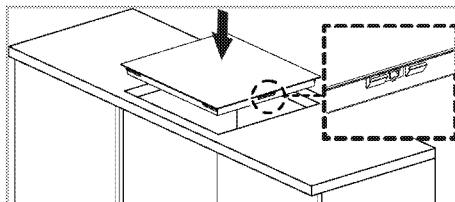

Siste kontroll

1. Bruke produktet.
2. Kontroller funksjonene.

Framtidig transport

- Oppbevar apparatets opprinnelige eske og transporter apparatet i denne. Følg rettleidingen som er trykt på kartongen. Hvis du ikke har den originale esken, pakk produktet i bobleplast eller tykk papp og tape godt.
- i** Kontroller det generelle utseendet til produktet for skader som kan ha oppstått under transport.

4 Forberedelser

Tips for energisparing

Følgende informasjon vil hjelpe deg til å bruke apparatet på en økologisk måte og spare energi:

- Tin opp de frosne måltidene før de tilberedes.
- Bruk kokekar/panner med lokk ved matlaging. Energiforbruket kan øke 4 ganger hvis det ikke er noe deksel.
- Velg brenneren som er egnet for dimensjonen av bunnen på gryten som skal brukes. Velg alltid riktig grytestørrelse for rettene. Større gryter trenger mer energi.
- Vær oppmerksom på at du må bruke gryter med flat bunn når du tilbereder mat på elektriske koketopper. Gryter med tykk bunn gir bedre varmeledning. Du kan oppnå energibesparelse på opptil 1/3.
- Kar og gryter må være kompatible med kokesonene. Bunnen på karet/gryten må ikke være mindre enn platen.
- Sørg for at kokesonene og grytebunnene holdes rene. Smuss

reduserer varmeledningen mellom varmesonen og grytebunnen.

- For koking over lengre tid, slå av kokesonen 5 eller 10 minutter før slutten på koketiden. Du kan oppnå energibesparelser på opptil 20 % ved å bruke restvarme.
- Informasjon om energieffektivitet i henhold til EU 66/2014 finnes på produktoversikten som følger med produktet.

Første gangs bruk

Første rengjøring av produktet

- **i** Overflaten kan skades av rengjøringsmidler eller rengjøringsmaterialer. Ikke bruk aggressive rengjøringsmidler, rengjøringspulver/kremer eller skarpe gjenstander under rengjøring.

1. Fjern alle pakningsmaterialer.
2. Tørk av overflatene på produktet med en fuktig klut eller svamp, og tørk med en klut.

5 Slik brukes komfyren

Generell informasjon om koking



Fyll aldri kokekaret mer enn en tredjedel full av olje. Ikke forlat komfyren uten tilsyn når du varmer opp olje. Overopphetet olje utgjør brannfare. **Gjør aldri forsøk på å slukke en mulig brann med vann!** Hvis olje begynner å brenne, dekk den til med et brannteppe eller en fuktig klut. Slå av komfyren hvis det er trygt å gjøre dette, og ring brannvesenet.

- Før du steker mat, skal den alltid tørkes godt og plasseres i varm olje. Frossen mat skal tines helt før steking.
- Ikke dekk til kokekaret du bruker når du varmer opp olje.
- Plasser pannene og karene på en måte slik at håndtakene ikke er over komfyren for å forhindre oppvarmingen av håndtakene. Ikke plasser ubalanserte kar og kar som lett velter på komfyren.
- Ikke plasser tomme kar og panner på kokesoner som er påslått. De kan bli skadet.
- Hvis du slår på en kokesone uten en kasserolle eller panne på den, vil dette forårsake skade på produktet. Slå av kokesonene etter at matlagingen er fullført.
- Etter som overflaten på produktet kan være varm, ikke plasser plast- og aluminiumskar på det. Rengjør alle slike smeltede materialer på overflaten umiddelbart. Slike kasseroller skal ikke brukes til å beholde maten, heller.
- Bruk kun flatbunnede panner eller kokekar.

- Tilsett passende mengde mat i panner og kar. Dermed trenger du ikke å gjøre noen unødvendig rengjøring ved å forhindre at rettene koker over. Ikke legg lokk fra kar eller panner på kokesonene.

Plasser pannene på en slik måte at de senteres på kokesonen. Når du vil flytte pannen til en annen kokesone, løft den og plasser den på kokesonen du ønsker i stedet for å skyve den.

Tips for glasskeramikkomfyrer

- Keramiske glassflater er svært motstandsdyktige mot varme og påvirkes ikke av store temperaturforskjeller.
- Ikke bruk glasskeramikcoverflaten til oppbevaring av gjenstander eller som skjæreoverflate.
- Bruk kun kokekar og panner med maskinbehandlet bunn. Skarpe kanter forårsaker riper på overflaten.
- Ikke bruk kokekar og panner i aluminium. Aluminium skader glasskeramikcoverflaten.

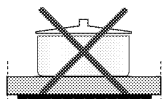
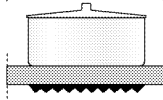
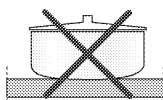
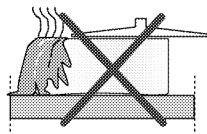

Søl kan skade den glasskeramiske overflaten og kan forårsake brann. Ikke bruk kokekar med konkav eller konveks bunn.

Bruk kun kokekar og panner med flat bunn. Disse sikrer en enklere varmeoverføring. Hvis diameteren på kokekaret er for liten, sløser du med energien.

Bruk av komfyren

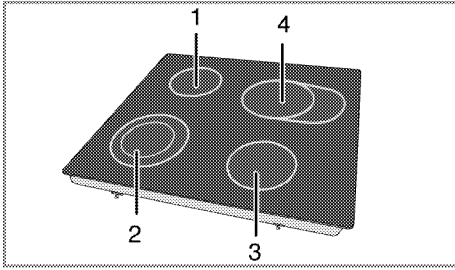

- 1 Enkeltkrets kokeplate 14-16 cm
- 2 Dobbelkrets kokesone 12-14/21-23 cm
- 3 Enkeltkrets kokeplate 16-18 cm
- 4 Utvidet kokeplate 14-16/25-27 cm er liste for anbefalt diameter på kjelene som skal brukes med de tilhørende brennerne.

! Ikke la noen gjenstander falle ned på komfyren. Selv små gjenstander (f.eks. saltbøsse) kan skade komfyren. Ikke bruk komfyrer med sprekke. Vann kan lekke inn i sprekke og forårsake kortslutning. I tilfelle skade på overflaten (f.eks. synlige sprekker), slå av produktet umiddelbart for å minimalisere faren for elektrisk støt.

i Hurtigoppvarmende, glasskeramiske komfyrer sender ut et skarpt lys når de slås på. Ikke se rett inn i det kraftige lyset.

Kontrollpanel

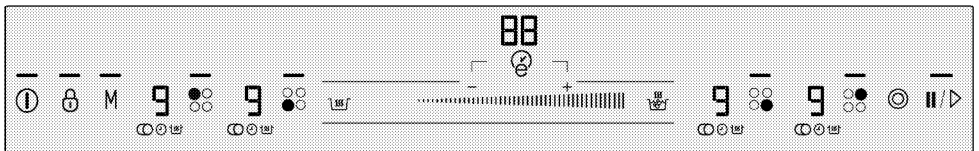

Spesifikasjoner

-|||||
- Justeringsområde (for temperaturnivå)
- Lys som indikerer at den relevante tasten fungerer
 - ⓘ På/av-knapp
 - 🔒 Tastelås-tast
 - ⊙ Velgertast for flersegmentert kokesone
 - ⌚ Timeraktiverings-/deaktiveringstast
 - ⊕ Tast for økning av tidsurnivå
 - ⊖ Tast for reduisering av tidsurnivå
 - 🔥 Tast for hurtigoppvarming/Forsterker
 - 🔥 Varmebevaringstast
 - ⏸ Stopptast
 - M Minnetast

- ○
 - ○
 - ○
 - ●
 - ○
 - ○
 - ●
- Velgerkontroller for kokesone

i Grafikk og figurer er kun for informasjonsformål. Faktiske visninger og funksjoner kan være forskjellig etter komfyrmodellen.

Kokesonedisplay

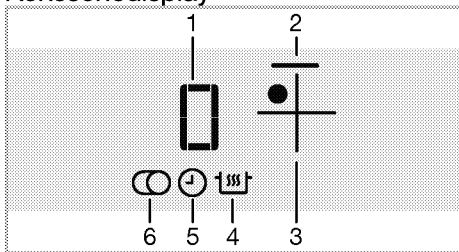

- 1 Temperaturindikator (temperaturinnstilling 0 ... 19/ 0 ... 9. (Varierer, avhengig av produktmodellen.))
 - 2 Kokesonelys
 - 3 Valgtast til kokesone
 - 4 Symbol for varmebevaringsfunksjon (*)
 - 5 Timer-symbol
 - 6 Symbol for flersegmentert kokesone (*)
- * Varierer etter modellen.

i Denne enheten kontrolleres over et berøringskontrollpanel. Hver operasjon du foretar med berøringskontrollpanelet, vil bekreftes av et hørbart signal.

i Hold alltid betjeningspanelet rent og tørt. Fuktig og tilsusset overflate kan forårsake problemer i funksjonene.

Slå på komfyren

1. Berør "**⏻**"-tasten på kontrollpanelet. Lyset til "**⏻**"-tasten slås på. Platen er klar for bruk.

i Hvis det ikke utføres noen drift innen 20 sekunder, vil komfyren automatisk gå tilbake til standbymodus.

i Når en tast ("**⏻**"-tast) trykkes lenge, slås produktet automatisk av av sikkerhetsmessige grunner.

Slå av komfyren

1. Berør "**⏻**"-tasten på kontrollpanelet. Komfyren vil slås av og gå til standbymodus.

i "H" eller "h" og deretter "-" på kokesonedisplayet etter at komfyren er slått av, indikerer at kokesonen fortsatt er varm. Ikke berør kokesonene.

Indikator for restvarme

"H" og deretter "-" som vises på kokesonedisplayet, indikerer at komfyren fortsatt er varm og kan brukes til å holde en liten mengde mat varm. Dette symbolet vil snart bli til "h" og "-", som betyr mindre varm.

i Når strømmen frakobles, vil ikke restvarmeindikatoren tennes og advarer ikke brukeren om varme kokesoner. Hvis strømmen forsvinner og gjenopprettes før kokesonene kjøles ned, vises "-" på det relevante kokesonedisplayet. Dette symbolet vil forsvinne hvis den relevante kokesonen brukes.

Slå på kokesonene

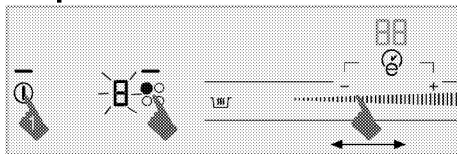

1. Berør tasten "**⏻**" for å slå på komfyren.
2. Berør velgerknappen for den kokesonen du vil varme opp.

"0" vises på kokesonedisplayet og lyset på den relevante kokesonen tennes.

i Hvis det ikke utføres noen drift innen 20 sekunder, vil komfyren automatisk gå tilbake til standbymodus.

Stille temperaturnivået

Ved å berøre justeringsområdet eller ved å skyve fingeren din over området, justeres temperaturnivået mellom "0" og "19".

Temperaturnivå er 1, 2, 3 ... 19 på enkelte modeller, mens det er 1,2, 2,2 ... 9. På enkelte andre. (Varierer, avhengig av produktmodellen.)

Slå av kokesonene:

En kokesone kan slås av på 3 ulike måter:

1. Ved å redusere temperaturnivået til "0"

Du kan slå av kokesonen ved å redusere temperaturnivået til "0".

2. Ved å slå av gjennom timeralternativet for ønskede kokesone

Når tiden er over, vil timeren slå av kokesonen som er tilordnet. "0" eller "00" vil vises på alle displayer. "⌚"-symbolet på komfyrdisplayet vil forsvinne.

Når tiden er over, vil en hørbar alarm lyde. Berør en tast på kontrollpanelet for å slå av den hørbare alarmen.

3. Ved å berøre det relevante kokesonesymbolet i 3 sekunder.

Berør symbolet til kokesonen du ønsker å slå av i omtrent 3 sekunder.

Høy effekt (forsterker)-funksjon

For hurtig oppvarming kan du bruke forsterkerfunksjonen. Men denne funksjonen anbefales ikke for matlaging over lang tid. Forsterkerfunksjonen er kanskje ikke tilgjengelig i alle kokesoner.

Velge forsterkeren direkte:

1. Berør tasten "①" for å slå på komfyren.
2. Velg ønsket kokesone ved å berøre kokesonevalgtastene.
3. Berør "☞"-tasten.

Valgt kokesone vil virke ved maksimal effekt, og 3 lys vil blinke på kokesonedisplayet respektivt. Når forsterkertiden avsluttes, slås kokesonen av.

Velg forsterker når kokesonen er aktiv:

1. Berør "☞" etter at kokesonen har vært i drift i minst 20 sekunder ved et bestemt nivå.

i Kokesonen skal fullføre driften i minst 20 sekunder på valgt nivå.

2. Valgt kokesone vil virke ved maksimal effekt, og 3 lys vil blinke på kokesonedisplayet respektivt. Når boosterperioden er over, bytter kokesonen til det innstilte temperaturnivået, og kun den valgte temperaturverdien vises.

Slå av forsterkerfunksjonen tidligere:

Berør "☞" for å slå av forsterkeren når du ønsker det.

Hurtigoppvarming

Hurtigoppvarming er en funksjon som forenkler matlagingen. Den kan brukes til hurtig oppvarming en kort stund. Alle kokesoner er utstyrt med hurtigoppvarmingsfunksjonen. Denne funksjonen kan brukes ved å stille inn temperaturnivået på forhånd.

i Hurtigoppvarmingsfunksjonen kan stilles innen 20 sekunder etter at kokesonen er slått på og temperaturnivået er stilt inn.

Velge hurtigoppvarmingsfunksjo- nen:

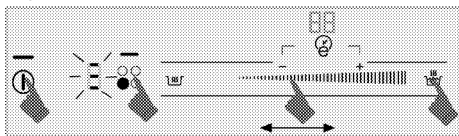

1. Berør tasten "1" for å slå på komfyren.
2. Velg ønsket kokesone ved å berøre kokesonevalgtastene.
3. Juster ønsket temperaturnivå ved å berøre justeringsområdet eller ved å skyve fingeren din over området.
4. Berør "4"-tasten.
Kokesonen du har valgt vil være i bruk ved høy effekt i en viss tidsperiode (se i påfølgende tabell) 3 lys og den innstilte temperaturredien vil vises på kokesonedisplayet respektivt.
5. Når hurtigoppvarmingsperioden er over, bytter kokesonen til det innstilte temperaturnivået, og kun den valgte temperaturredien vises.

Tabell: Hurtigoppvarmingens driftstid

Temperaturnivå		Driftstidsgrense - sekunder
19	9	
0	0	0
1	1	10
2	1.	10
3	2	20
4	2.	30
5	3	40
6	3.	47
7	4	56
8	4.	65
9	5	75
10	5.	85
11	6	85
12	6.	25
13	7	25
14	7.	35
15	8	35
16	8.	45

Temperaturnivå		Driftstidsgrense - sekunder
17	9	45
18	9.	10
19	-	10

Temperaturnivå er 1, 2, 3 ... 19 på enkelte modeller, mens det er 1,2, 2,2 ... 9. På enkelte andre. (Varierer, avhengig av produktmodellen.)

Slå av hurtigoppvarmingsfunksjo- nen:

Berør "4" for å slå av hurtigoppvarmingsfunksjonen når som helst hvis det er ønskelig.

Slå på flersegmenterte kokesoner

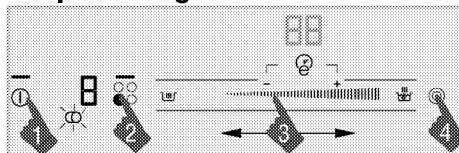

1. Berør tasten "1" for å slå på komfyren.
2. Velg den multisegmenterte kokesonen ved å berøre kokesonevalgtastene.
3. Juster ønsket temperaturnivå ved å berøre justeringsområdet eller ved å skyve fingeren din over området.
4. Berør "4"-tasten på kontrollpanelet for å slå på flersegmentet til kokesonen.

"4"-symbolet vises på displayet til relevant kokesone.

i Multisegmentet vil kun aktiveres hvis hovedsone på kokesonen er stilt på et temperaturnivå mellom "1" og "19".

Temperaturnivå er 1, 2, 3 ... 19 på enkelte modeller, mens det er 1,2, 2,2 ... 9. På enkelte andre. (Varierer, avhengig av produktmodellen.)

Slå av flersegmenterte kokesoner

1. Berør "☉"-tasten på kontrollpanelet for å slå av flersegmentet til kokesonen.

"☉"-symbolet på displayet til den relevante kokesonen forsvinner, og flersegmentet til kokesonen slås av. Hovedsegmentet til den relevante kokesonen fortsetter ved innstilt temperatur.

Rengjøringslås

Rengjøringslåsen forhindrer bruk av alle tastene på kontrollpanelet i 20 sekunder, slik at brukeren kan foreta en kort rengjøring mens komfyren er i bruk.

Aktivering av rengjøringslås

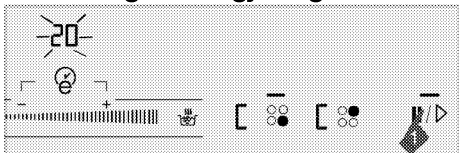

1. Trykk og hold inne, mens komfyren er påslått, "|||/▷" til det står 20 på klokkesdisplayet på komfyren.

» "|||/▷" lyser, og nedtelling fra 20 starter på klokkesdisplayet. "C" vises på kokesonedisplayet. Ingen av knappene på kontrollpanelet vil være operative i denne perioden, unntatt "①".

Deaktivering av rengjøringslås

Du trenger ikke å trykke på noen taster for å deaktivere rengjøringslåsen. Komfyren vil avgis et lydsignal etter 20 sekunder, "|||/▷" lyset slås av, og rengjøringslåsen deaktiveres automatisk.

i Hvis du ønsker å deaktivere rengjøringslåsen tidligere, må du trykke og holde inne "|||/▷" til "C" forsvinner fra kokesonedisplayet.

Barnelås

Når komfyren er i standbymodus, kan du beskytte komfyren med barnelåsen for å forhindre at barn slår på

kokesonene. Barnelås kan kun aktiveres og deaktiveres i standbymodus.

Aktivere barnelåsen

1. Når komfyren er i standbymodus, trykk og hold tasten "☹" inntil **to signallyder** høres.

Barnelåsen vil aktiveres, og lyset til "☹"-tasten vil slås av.

i Hvis en tast trykkes når barnelåsen er aktiv, blinker lyset til "☹"-tasten.

Deaktivere barnelåsen

1. Når barnelåsen er aktivert, trykk og hold tasten "☹" inntil en **enkel signallyd** høres.

» Barnelåsen vil deaktiveres, og lyset til "☹"-tasten vil slås av.

Tastelås

Du kan aktivere tastelåsen for å unngå at funksjonene endres ved et uhell **når komfyren er i drift**.

Aktivere tastelåsen

1. Når komfyren er i bruk, må du trykke på og holde inne tasten "☹" inntil **to signallyder** høres.

Lyset til "☹"-tasten vil blinke, og alle kokesonene vil låses.

i Du kan aktivere tastelåsen kun i **bruksmodus**. Når tastelåsen er aktivert, vil kun "①"-tasten fungere. Når du berører en annen tast, vil lyset til "☹"-tasten blinke for å indikere at tastelåsen er aktiv.

Hvis du slår av komfyren mens tastene er låst, må tastelåsen deaktiveres for å slå på komfyren igjen.

Deaktivere tastelåsen

1. Hold "☹"-tasten trykket i 2 sekunder.

En operasjon bekreftes med et hørbart signal. Lyset til "⏸"-tasten slås av, og kontrollpanelet låses opp.

Økonomisk timerfunksjon

Denne funksjonen gjør matlagingen enklere for deg. Det er ikke nødvendig å ha tilsyn med ovnen i løpet av hele koketiden. Kokesonen vil slås av automatisk på slutten av den tiden du har valgt.

Når du bruker denne funksjonen ved matlaging, vil du justere strømmen automatisk mot slutten av matlagingen og gjøre det mulig med strømsparing ved bruk av restvarmen.

Aktivere timeren

1. Berør tasten "⏸" for å slå på komfyren.
2. Velg ønsket kokesone ved å berøre kokesonevalgtastene.
3. Juster ønsket temperaturnivå ved å berøre justeringsområdet eller ved å skyve fingeren din over området.

4. Berør "⏸"-tasten for å aktivere timeren.

"00" vises på timerdisplayet og "⏸"-symbolet starter å blinke på kokesonedisplayet.

5. Angi ønsket varighet ved å trykke på "—"/"⊕". Du kan trykke og holde inne "—" eller "⊕" for å bla raskere fremover.

Etter å ha blinket i en viss tidsperiode, lyser "⏸"-symbolet permanent. Hvis "⏸"-symbolet lyser kontinuerlig, indikerer dette at funksjonen er aktivert.

i Timeren kan kun stilles inn for de kokesonene som allerede er i bruk.

i Gjenta prosedyrene ovenfor for de andre kokesonene du ønsker å stille inn timeren for.

i Timeren kan ikke justeres med mindre kokesonen og temperaturverdien for kokesonen velges.

i Når timeren er aktivert, vil kun den innstilte tiden for den valgte kokesonen vises på timerdisplayet.

Deaktivere timeren

Når den innstilte tiden er over, vil komfyren automatisk slås av og gi en hørbar advarsel.

Du kan trykke hvilken som helst knapp for å stoppe lydvarslingen.

Slå av timerne tidligere

Hvis du slår av timeren tidligere, vil komfyren fortsette driften ved innstilt temperatur inntil den slås av.

Du kan slå av timeren på to ulike måter:

1-Slå av timeren ved å redusere verdien til "00" :

1. Velg de kokesonene du ønsker å slå av.
2. Berør "⏸"-tasten for å velge timeren for den relevante kokesonen.
3. Reduser verdien til det står "00" på timerdisplayet, ved å trykke på "—". Du kan trykke og holde inne "—" for å gå raskere fremover.

"⏸"-symbolet blinker på kokesonedisplayet for en bestemt tidsperiode, og deretter slås det av permanent, og timeren avbrytes.

2-Slå av timeren ved å trykke på timertasten i 3 sekunder:

1. Velg de kokesonene du ønsker å slå av.
2. Berør "⏸"-tasten for å velge timeren for den relevante kokesonen.
3. Hold "⏸"-tasten trykket i 3 sekunder. "⏸"-symbolet blinker på kokesonedisplayet for en bestemt

tidsperiode, og deretter slås det av permanent, og timeren avbrytes.

Varmebevaringsfunksjon (hvis noen)

Du kan bruke denne funksjonen til å holde måltidet varmt etter at kokeprosessen er fullført.

Varmebevaringsfunksjonen kan brukes på to ulike måter: med og uten innstilling av timeren.

Aktivere varmebevaringsfunksjonen uten å stille inn timeren

1. Velg den kokesonen som har blitt stilt til en spesiell temperatur og du ønsker å bruke til å bevare varmen.
2. Berør "⌘"-tasten for å aktivere varmebevaringsfunksjonen for den relevante kokesonen.

i Kokesonen vil fortsette driften ved lav temperatur.

"⌘" og "U"-symbolene vises på kokesonedisplayet.

Aktivere varmebevaringsfunksjonen ved å stille inn timeren

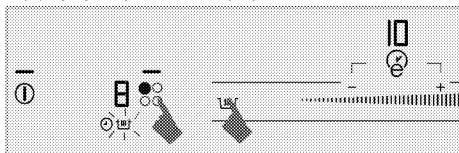

1. Velg den ønskede kokesonen som temperatur og timer er stilt inn for, og som du planlegger å bruke til varmebevaringsfunksjonen.
2. Berør "⌘"-tasten for å aktivere varmebevaringsfunksjonen for den relevante kokesonen.

"⌘"-symbolet vises på kokesonedisplayet.

Kokesonen vil fortsette driften ved innstilt temperatur i løpet av den innstilte perioden. Når tiden er over, går den over til varmebevaringsfunksjonen og begynner driften ved lav temperatur.

"U"-symbolet vises på kokesonedisplayet.

Slå av varmebevaringsfunksjonen

1. Hvis timeren er aktivert, velg kokesonen som varmebevaringsfunksjonen er aktivert for.

Berør "⌘"-tasten for å slå av varmebevaringsfunksjonen.

Kokesonen vil fortsette driften med tidligere tid og temperaturinnstilling.

2. Hvis timeren er deaktivert, velg kokesonen som varmebevaringsfunksjonen er aktivert for. Still inn ønsket temperatur ved å berøre justeringsområdet eller ved å skyve fingeren din over området for å deaktivere varmebevaringsfunksjonen.

Kokesonen vil fortsette driften ved den nye temperaturen du har stilt inn.

i Du kan avbryte varmebevaringsfunksjonen ved å berøre "U"-tasten og slå av komfyren helt.

Stopp funksjon

Ved bruk av denne funksjonen kan du stoppe alle funksjoner som brukes på komfyren (**unntatt timeren**) i en viss tidsperiode.

i Hvis timeren er stilt inn for en kokesone, vil timeren fortsette driften i løpet av stopp.



1. Berør "||/▷"-tasten når komfyren er i drift.

Alle aktive kokesoner vil stoppe.

2. Berør "||/▷"-tasten på nytt for å starte alle stoppede kokesoner igjen med de tidligere innstillingene.

Minnefunksjon

Komfyren kan lagre en bestemt koketemperatur og tid i minnet. Takket være denne funksjonen kan du lagre koketemperaturen og tiden for en rett du liker.

i Kun 1 innstilling kan lagres i minnet. Siden hver lagrede innstilling vil overskrive den tidligere, vil den siste innstillingen du har lagret forbli i minnet.

1. Berør tasten "1" for å slå på komfyren.
2. Velg ønsket kokesone ved å berøre kokesonevalgtastene.
3. Juster ønsket temperatur ved å berøre justeringsområdet eller ved å skyve fingeren din over området.
4. Juster ønsket tid, også.
5. Etter å ha justert temperaturen og tiden, berør "M"-symbolet inntil du hører **to varslingslyder**.

"M"-symbolet vil tennes, og den innstilte temperaturen og tiden lagres i minnet.

Bruke innstillingene i minnet

1. Velg ønsket kokesone ved å berøre kokesonevalgtastene.
2. Når temperaturverdien er "0", berør "M"-tasten inntil du hører en **enkelt varslingslyd**.

Den valgte kokesonen vil stilles til temperaturen og tiden i minnet og begynne driften med disse innstillingene.

Driftstidsbegrensninger

Komfyrkontrollen er utstyrt med en driftstidsgrense. Hvis én eller flere kokesoner ikke slås av, vil kokesonene deaktiveres automatisk etter en bestemt tid (se tabell 1). Hvis det er tilordnet timer for kokesonen, vil timerdisplayet også slås av senere.

Driftstidsgrensen avhenger av valgt temperaturnivå. Maksimal driftstid brukes ved dette temperaturnivå.

Kokesonen kan startes på nytt av brukeren etter at den slås av automatisk, slik som beskrevet ovenfor.

Tabell 1: Driftstidsbegrensninger

Temperaturnivå		Driftstidsgrensene - time
19	9	
0	0	0
1	1	6
2	1.	6
3	2	5
4	2.	5
5	3	4
6	3.	4
7	4	3
8	4.	3
9	5	2,5
10	5.	2,5
11	6	2
12	6.	2
13	7	1,5
14	7.	1,5
15	8	1
16	8.	1
17	9	0,5
18	9.	0,5
19	-	0,5
Høy effekt (forsterker)-funksjon	Høy effekt (forsterker)-funksjon	10 minutter

Temperaturnivå er 1, 2, 3 ... 19 på enkelte modeller, mens det er 1,2, 2,2 ... 9. På enkelte andre. (Varierer, avhengig av produktmodellen.)

Overopphetingsvern

Komfyren er utstyrt med noen sensorer som beskytter mot overoppheting. Følgende kan ses ved overoppheting:

- Aktiv kokesone kan slås av.
- Valgt nivå kan reduseres. Men dette forholdet kan ikke ses på indikatoren.

Feilkoder / feilmeldinger og feilkilder

Tabell 2:

Årsak til feilen	Indikator	Display
To eller flere taster trykkes samtidig eller tastene er oversølt.	"E"-symb olet blinker	Kokesonedi splay
Komfyren overopphetet	"H"-symb olet blinker	Kokesonedi splay
Ingen egnet beholder på sonen.	symb olet tenne s	Kokesonedi splay
Feil med maskinwarens berøringskontroll	"Fx***"-symb olet tenne s	Timerdispla y
Feil med induksjonsmaskinva ren.	"Ex***"-symb olet tenne s	Kokesonedi splay
Berøringstastsensitivitetsfeil	"F2"-symb olet tenne s	Timerdispla y

Årsak til feilen	Indikator	Display
Kommunikasjonsfeil i berøringskontrollen	"F3"-symb olet tenne s	Timerdispla y
Feil med induksjonsmaskinva ren.	"Ex***"-symb olet blinker	Kokesonedi splay
x** : "1,2,...,9"		

i For mer informasjon om feilmeldinger som vises på berøringskontrollpanelet, se i tabell 2. Ring et autorisert serviceverksted hvis "Fx" og "Ex" meldinger vises vedvarende.

i Hvis overflaten til berøringskontrollpanelet utsettes for intens damp, kan hele kontrollsystemet bli deaktivert og vise feilkoden "E" (error). Signallyd høres.

i Hold overflaten på berøringskontrollpanelet ren. Feilfunksjon kan forekomme.

6 Vedlikehold og stell

Generell informasjon

Levetiden på produktet blir lengre og problemer som oppstår hyppig, reduseres hvis det rengjøres ved regelmessige intervaller.



Koble produktet fra strømforsyningen før start av vedlikehold og rengjøring. Det er fare for elektrisk sjokk!



La produktet kjøles ned før rengjøring. Varme overflater kan forårsake forbrenninger!

- Rengjør produktet grundig etter hver gangs bruk. På denne måten er det lettere å fjerne kokerester, og dermed unngås det at de brenner fast neste gang produktet brukes.
- Ingen spesielle rengjøringsmidler er nødvendige for å rengjøre produktet. Bruk varmt vann med flytende vaskemiddel, en myk klut eller svamp til å rengjøre produktet og tørke det med en tørr klut.
- Sikre alltid at overflødig væske tørkes godt av etter rengjøring og at alt søl tørkes opp umiddelbart.
- Ikke bruk rengjøringsmidler som inneholder syre eller klorid til å rengjøre overflatene i rustfritt stål eller inox, samt håndtaket. Bruk en myk klut med et flytende rengjøringsmiddel (ikke skurende) til å tørke rent på disse delene, pass på å tørke i én retning.



Overflaten kan skades av rengjøringsmidler eller rengjøringsmaterialer. Ikke bruk aggressive rengjøringsmidler, rengjøringspulver/kremer eller skarpe gjenstander under rengjøring.



Ikke bruk damprengjøringsmaskiner til å rengjøre apparatet, da dette kan føre til elektrisk støt.

Rengjøre komfyren

Glasskeramisk overflate

Tørk av den glasskeramiske (keramiske) overflaten med kaldt vann. Ikke etterlat rengjøringsmidler og tørk av med en myk klut. Rester kan forårsake skade på den glasskeramiske overflaten neste gang du bruker komfyren.

Tørkede rester på den glasskeramiske (keramiske) overflaten må ikke skrapes av med krokblader, stålull eller lignende redskaper.

Fjern kalsiumflekker (gule flekker) med en tilgjengelig kalkfjerner, eller en liten mengde kalkfjerner som eddik eller sitronsaft.

Hvis overflaten er svært tilsmusset, påfør rengjøringsmiddel på en svamp og vent til det er godt absorbert. Rengjør deretter overflaten på komfyren med en fuktig klut.



Sukkerbaserte matvarer som for eksempel tykk krem og saft må rengjøres umiddelbart uten å vente til overflaten avkjøles. Hvis ikke kan den glasskeramiske overflaten skades permanent.

Det kan oppstå noe bleking av beleggene eller andre overflater over tid. Dette vil ikke påvirke produktets drift.

Fargeblekning og flekker på den glasskeramiske overflaten er en normal tilstand, ikke en defekt.

7 Feilsøking

Vanndråper oppstår ved steking.

- Dampen som oppstår i løpet av steking kan kondensere og danne vanndråper når den treffer kalde overflater på produktet. >>> *Dette er ingen feil.*

Produktet avgir metallstøy under oppvarming og nedkjøling.

- Når metalldelene varmes opp, kan de utvide seg og lage støy. >>> *Dette er ingen feil.*

Produktet virker ikke.

- Strømsikringen er defekt eller har blitt utløst. >>> *Kontroller sikringene i sikringsboksen. Ved behov, skift ut eller tilbakestill dem.*
- Produktet er ikke tilkoplek (det jordede) strømuttaket. >>> *Kontroller kontakttilkoplingen.*
- Hvis displayet ikke tennes når du slår på komfyren igjen: >>> *Koble apparatet fra ved kretsbyteren. Vent i 20 sekunder og koble til på nytt.*

Kjøleviften fortsetter driften selv om komfyren slås av.

- Dette er ingen feil. Kjøleviften vil fortsette å gå inntil elektronikken i komfyren kjøles ned til en egnet temperatur.



Forhør deg med den autoriserte serviceagenten eller forhandleren der du har kjøpt produktet hvis du ikke kan ordne problemet selv om du har gjennomført instruksjonene i dette avsnittet. Gjør aldri forsøk på å reparere et defekt produkt selv.