

GRUNDIG

Vacuum Cleaner

User Manual



VCC 6570

DE - EN



01M-GMS9067-0925-01

CONTENTS

DEUTSCH **3-14**

ENGLISH **15-24**

Bitte lesen Sie zuerst diesen Benutzerhandbuch!

Sehr geehrte Kundin, sehr geehrter Kunde,

vielen Dank, dass Sie sich für ein Grundig Produkt entschieden haben. Wir möchten, dass Sie mit diesem qualitativ hochwertigen Produkt, das nach dem neuesten Stand der Technik hergestellt wurde, die optimale Effizienz erreichen. Bitte stellen Sie sicher, dass Sie diesen Leitfaden und die ergänzende Dokumentation vor der Verwendung vollständig gelesen und verstanden haben, und bewahren Sie ihn als Referenz auf. Legen Sie diesen Leitfaden dem Gerät bei, wenn Sie es an eine andere Person weitergeben. Beachten Sie alle hierin enthaltenen Warnungen und Informationen und befolgen Sie die Anweisungen.

Symbole und ihre Bedeutungen

Folgende Symbole werden in dieser Bedienungsanleitung verwendet:



Wichtige Informationen und nützliche Tipps für die Nutzung des Geräts.



WARNUNG: Warnungen vor gefährlichen Situationen, die die Sicherheit von Leben und Eigentum betreffen.



Schutzart gegen Stromschlag



RECYCELTES UND
RECYCELBARES PAPIER

Wichtige Sicherheits- und Umwelanweisungen

Dieser Abschnitt enthält Sicherheitsanweisungen, die dazu beitragen, Personen- oder Sachschäden zu vermeiden.

Die Nichtbeachtung dieser Anweisungen führt zum Verlust der gewährten Garantie.

1.1 Allgemeine Sicherheit

- Dieses Gerät entspricht den internationalen Sicherheitsstandards.
- Dieses Gerät kann von Kindern ab 8 Jahren und Personen mit eingeschränkten körperlichen, sensorischen oder geistigen Fähigkeiten oder fehlender Erfahrung und Kenntnissen verwendet werden, wenn sie in sicherer Weise beaufsichtigt oder unterwiesen wurden und die damit verbundenen Gefahren verstehen. Kinder dürfen nicht mit dem Gerät spielen. Reinigung und Wartung dürfen nicht ohne Aufsicht von Kindern durchgeführt werden.
- Wenn das Netzkabel oder das Gerät selbst beschädigt ist, verwenden Sie es nicht.“ Wenden Sie sich an einen autorisierten Service.
- Ihr Netzteil sollte den technischen Daten auf dem Typenschild des Geräts entsprechen.
- Die Netzversorgung, an die Sie das Gerät anschließen, muss mit einer Sicherung von mindestens 16 A abgesichert sein.
- Verwenden Sie das Gerät nicht mit einem Verlängerungskabel.
- Um Schäden am Stromkabel zu vermeiden, achten Sie darauf, dass es nicht gequetscht, geknickt oder an scharfen Kanten gescheuert wird.
- Berühren Sie den Stecker nicht, wenn das Gerät eingesteckt ist und Ihre Hände feucht oder nass sind.
- Ziehen Sie nicht am Stromkabel, wenn das Gerät ausstecken.
- Saugen Sie keine brennbaren Materialien ab und stellen Sie beim Staubsaugen von Zigarettenasche sicher, dass diese abgekühlt ist.
- Wasser oder andere Flüssigkeiten dürfen nicht gesaugt werden.
- Schützen Sie das Gerät vor Regen, Feuchtigkeit und Wärmequellen.
- Verwenden Sie das Gerät niemals in der Nähe von Orten, an denen sich brennbare oder feuergefährliche Materialien befinden.
- Ziehen Sie vor der Reinigung und Wartung den Netzstecker aus der Steckdose.
- Tauchen Sie das Gerät oder das Stromkabel nicht in Wasser zur Reinigung ein.
- Überprüfen Sie den Schlauch des Geräts regelmäßig. Verwenden Sie es nicht, wenn es beschädigt ist, und wenden Sie sich an einen autorisierten Kundendienst.
- Zerlegen Sie das Gerät nicht.
- Verwenden Sie nur Originalteile oder Teile empfohlen von der Hersteller.
- Sie dürfen das Gerät keinesfalls ohne Filter benutzen, da es sonst beschädigt werden kann.
- Beim Staubsaugen der Treppe sollte sich das Gerät unterhalb des Benutzers befinden.
- Wenn Sie die Verpackung der Materialien behalten, lagern Sie diese aus dem Reichweite von Kindern.
- Dieses Gerät ist nicht für die Nutzung durch Personen (einschließlich Kinder) mit eingeschränkten physischen, sensorischen oder geistigen Fähigkeiten oder mangelnder Erfahrung und Wissen vorgesehen, es sei denn, sie werden beaufsichtigt oder Anweisungen zur Verwendung des Geräts durch eine für ihre Sicherheit verantwortliche Person erhalten.
- Kinder müssen beaufsichtigt werden, um sicherzustellen, dass sie nicht mit dem Gerät spielen.
- Beim Staubsaugen Finger, Haare und lose Kleidung von beweglichen Teilen und Öffnungen fernhalten.

Wichtige Sicherheits- und Umwelanweisungen

1.2 Einhaltung der WEEE-Richtlinie und Entsorgung des Abfallproduktes

Dieses Produkt entspricht der WEEE Richtlinie der EU (2012/19/EU). Dieses Produkt trägt ein Klassifizierungssymbol für Elektro- und Elektronik-Altgeräte (WEEE).



Dieses Symbol zeigt an, dass dieses Produkt am Ende seiner Lebensdauer nicht zusammen mit anderen Haushaltsabfällen entsorgt werden darf. Gebrauchte Geräte müssen zum Recycling von elektrischen und elektronischen Geräten an einer offiziellen Sammelstelle abgegeben werden. Um diese Sammelsysteme zu finden, wenden Sie sich bitte an Ihre örtlichen Behörden oder den Händler, bei dem das Produkt gekauft wurde. Jeder Haushalt spielt eine wichtige Rolle bei der Rückgewinnung und dem Recycling von Altgeräten. Die

richtige Entsorgung Ihrer Altgeräte hilft, potenziell schädliche Umweltauswirkungen und mögliche Gesundheitsgefahren zu verhindern.

1.3 Einhaltung der RoHS-Richtlinie

Das von Ihnen gekaufte Gerät entspricht der RoHS-Richtlinie der EU (2011/65/EU). Es enthält keinerlei Materialien, die gemäß der Richtlinie als schädlich oder verboten gelten.

1.4 Informationen zum Paket



Die Verpackungsmaterialien des Produkts werden in Übereinstimmung mit unseren nationalen Umweltvorschriften aus wiederverwertbaren Materialien hergestellt. Entsorgen Sie das Verpackungsmaterial nicht mit dem Hausmüll oder anderen Abfällen. Bringen Sie es zu einer von den örtlichen Behörden eingerichteten Sammelstelle für Verpackungsmaterial.

Ihr Staubsauger

2.1 Übersicht

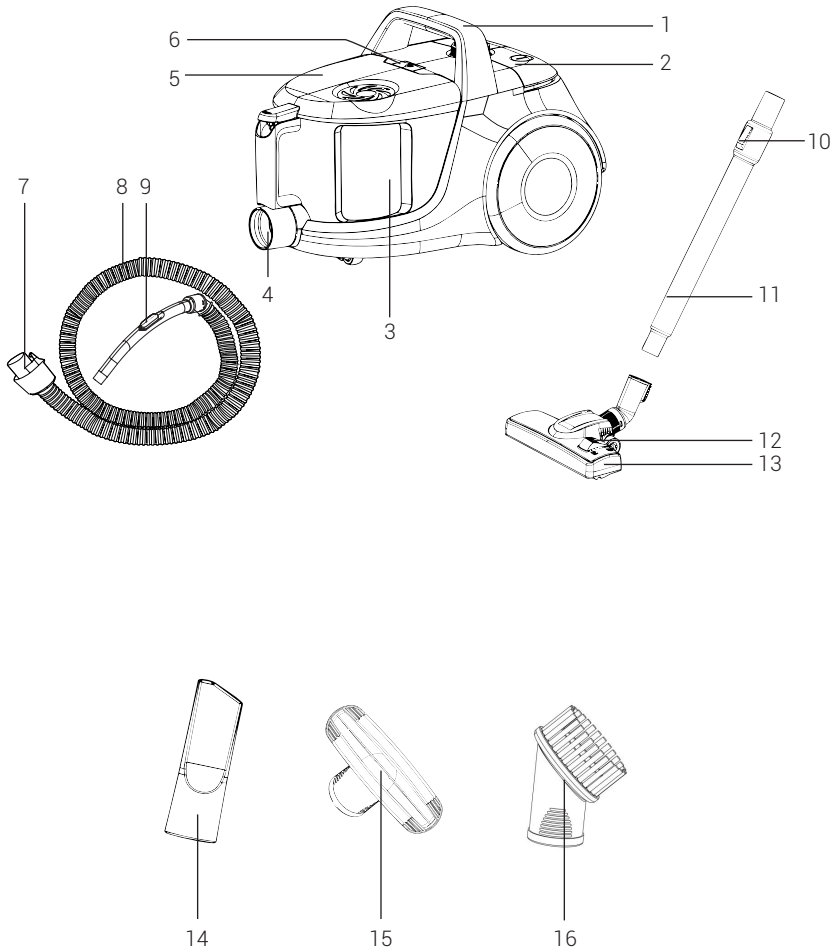

Die Werte, die in den auf Ihrem Gerät angebrachten Markierungen oder den anderen mitgelieferten Druckschriften angegeben sind, stellen die Werte dar, die in den Laboratorien nach den einschlägigen Normen ermittelt wurden. Diese Werte können je nach der Verwendung des Geräts und den Umgebungsbedingungen variieren.

Ihr Staubsauger

1. Griff
2. Ein-/Aus-Taste
3. Staubbehälter
4. Saugdüse
5. Oberer Deckel
6. Knopf zum Entfernen des Staubbehälters
7. Schlauchkappe
8. Schlauch
9. Vakuumregler
10. Verriegelung zur Einstellung des Teleskoprohrs
11. Teleskoprohr
12. Verriegelung zur Einstellung der Bürste
13. Pinsel
14. Spaltwerkzeug
15. Polsterwerkzeug
16. Staubbürste

2.2 Technische Daten

Versorgungsspannung : 220-240 V~, 50-60 Hz

Leistung : 890W

Betriebsradius : 7,7 m

Rechte zur Durchführung technischer und gestalterischer Änderungen bleiben vorbehalten.

Technische Informationen zu den Betriebsmodi mit geringer Leistung gemäß EU-Verordnung 2023/826

Modus	STROMVERBRAUCH (WATT)	ZEITRAUM (MINUTEN)*
Aus	0,3	-
Standby	-	-
Standby-Modus mit Informations- oder Statusanzeige	-	-
Netzwerk-Standby	-	-

*: Der Zeitraum, nach dem das Gerät automatisch in den Standby-Modus, den Aus-Modus oder den Netzwerk-Standby wechselt, in Minuten und auf die nächste Minute gerundet.

Verwendung

Verwendungszweck

Das Gerät ist für den Hausgebrauch bestimmt und nicht für den industriellen Einsatz geeignet.

Anbringen/Entfernen des Schlauchs

1. Zum Anbringen des Schlauchs drücken Sie die Schlauchkappe in Pfeilrichtung, bis sie mit dem Gehäuse ausgerichtet ist (Sie hören ein Klicken).

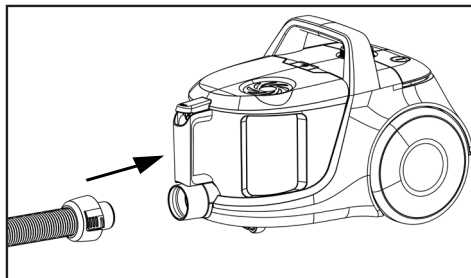

- Die hervorstehenden Teile an der Schlauchkappe sollten entsprechend ausgerichtet sein.
2. Zum Entfernen des Schlauchs drücken Sie die Entriegelungstasten an den Seiten der Schlauchkappe und ziehen Sie am Schlauch.

Anbringen/Entfernen des Teleskoprohrs

1. Bringen Sie das Teleskoprohr am Griff an.

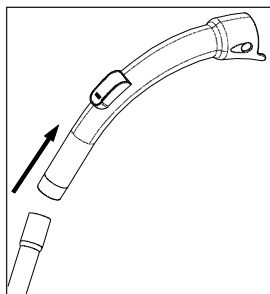

2. Ziehen Sie das Teleskoprohr vom Griff ab, um es zu entfernen.

3. Sie können das Teleskoprohr verlängern oder verkürzen, indem Sie die Teleskoprohr-Einstellverriegelung vor- und zurückschieben.

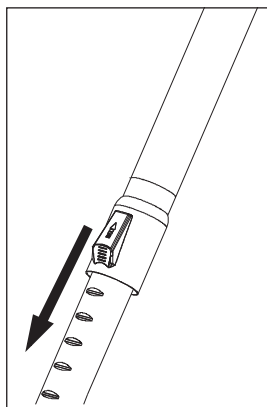

Anbringen/Entfernen der Parkett-/Teppichbürste

1. Bringen Sie das Teleskoprohr in Pfeilrichtung an der Parkett-/Teppichbürste an.

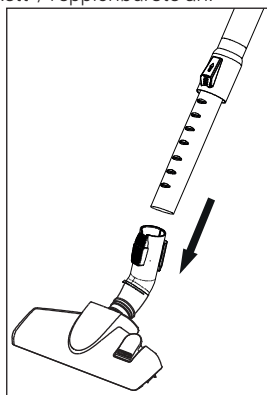

2. Sie können das Teleskoprohr von der Parkett-/Teppichbürste entfernen, indem Sie daran ziehen.

Verwendung

Einstellen der Parkett-/Teppichbürste

Drücken Sie auf die Einstellverriegelung an der Parkett-/Teppichbürste und

- saugen Sie auf festem Boden und Parkett; ziehen Sie die Bürste vor dem Saugen heraus.

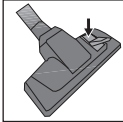

- Saugen Sie auf Teppichen; ziehen Sie die Bürste vor dem Saugen ein.

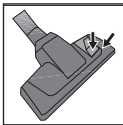

Betrieb

1. Schließen Sie das Gerät an, nachdem Sie den Netzstecker auf der Rückseite des Geräts gezogen haben.



WARNUNG: Ziehen Sie nicht mehr am Kabel des Geräts, wenn die gelbe Markierung erreicht ist. Nach der gelben Markierung folgt die rote Markierung. Ziehen Sie nicht mehr, wenn die rote Markierung erreicht ist.

2. Drücken Sie die Ein-/Aus-Taste, um das Gerät einzuschalten.

Zubehör

Die Zubehörteile wurden aus einem Stück gefertigt, um Platz zu sparen und eine praktische Verwendung zu ermöglichen.

Polsterwerkzeug

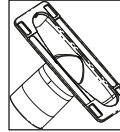

Geeignet für die Reinigung von Bodenbelägen, Treppenstufen, Innenräumen von Autos, Sofas, Sesseln usw.

Staubbürste

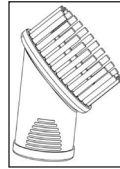

Geeignet für die Reinigung von Vorhängen und empfindlichen und zerbrechlichen Gegenständen.

Spaltwerkzeug

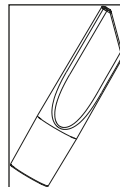

Geeignet für die Reinigung von schwer zu reinigenden Oberflächen, wie z. B. Bereiche unter Sofas und Möbeln.



WARNUNG: Das Fugendüse muss so eingestellt werden, dass es außerhalb des Bereichs bleibt.

- Ziehen Sie das Zubehör heraus, wenn der Vorgang abgeschlossen ist.



WARNUNG: Reinigen Sie nicht mit dem Endstück des Griffs.

Verwendung

Staubsauger ausschalten und Parkfunktion

1. Schalten Sie das Gerät mit der Ein-/Aus-Taste aus und ziehen Sie den Stecker.
2. Drücken Sie die Kabelaufwickeltaste, um das Kabel im Gerät aufzuwickeln.

Vertikale Parkfunktion

Hängen Sie den Haken der Parkett-/Teppichbürste in die Parknut am unteren Teil des Geräts ein.

Horizontale Parkfunktion

Haken Sie den Haken der Parkett-/Teppichbürste in die Parknut an der Rückseite des Geräts ein.

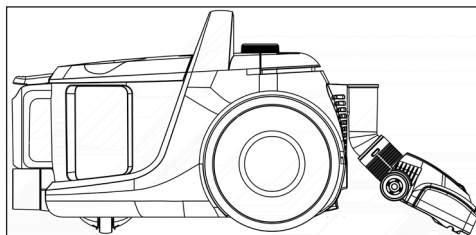

Reinigung und Pflege

Schalten Sie das Gerät aus und ziehen Sie den Netzstecker bevor Sie es reinigen.



WARNUNG: Verwenden Sie zum Reinigen des Geräts auf keinen Fall Benzin, Lösungsmittel, scheuernde Reinigungsmittel, metallische Gegenstände oder harte Bürsten.

Leeren des Staubbehälters

1. Drücken Sie auf die Taste zum Entfernen des Staubbehälters, um den Staubbehälter zu entfernen, und nehmen Sie den Staubbehälter in Pfeilrichtung ab, indem Sie ihn am Tragegriff des Staubbehälters halten.

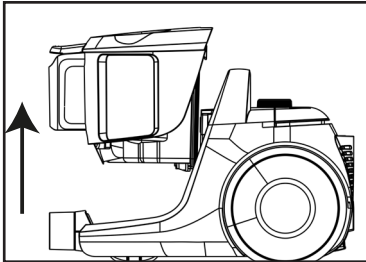

2. Öffnen Sie den Deckel des Staubbehälters, indem Sie auf die innere Verriegelung drücken, und leeren Sie den Behälter.
3. Wenn Sie den Staubbehälter geleert haben, schließen Sie den Deckel des Staubbehälters.
– Es ist ein Klicken zu hören.
4. Setzen Sie den Staubbehälter wieder ein, indem Sie ihn am Griff halten.

Reinigung der Filter



WARNUNG: Verwenden Sie keine Geräte, die heiße Luft erzeugen, wie z. B. Haartrockner oder Heizgeräte, um die Filter zu trocknen.



WARNUNG: Setzen Sie die Filter erst ein, wenn sie vollständig getrocknet sind. Andernfalls kann es während des Betriebs zu Feuchtigkeitsgeruch, Wasseraustritt an der Geräterückseite oder Beschädigung der Filter kommen.



WARNUNG: Bringen Sie die Filter nach dem Trocknen wieder an ihrem ursprünglichen Platz an.

Motorschutzfilter und HEPA-Filter

Diese Filter befinden sich auf der Rückseite des Staubbehälters.

1. Drücken Sie auf die Taste zum Entfernen des Staubbehälters und nehmen Sie den Staubbehälter heraus.
2. Entfernen Sie den HEPA-Filter und den Motorschutzfilter, die sich auf der Rückseite des Staubbehälters befinden.

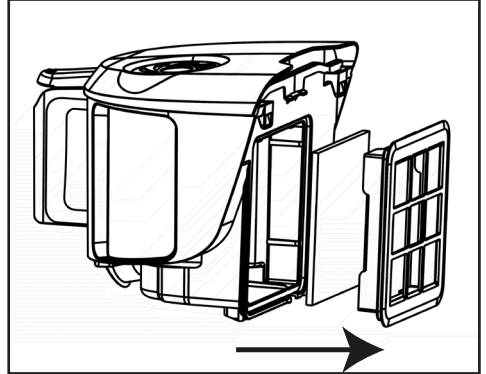

3. Waschen Sie den Schwammschutzfilter unter fließendem Wasser, wringen Sie ihn leicht aus und lassen Sie ihn trocknen (mindestens 24 Stunden).
4. Schütteln Sie den HEPA-Einlassfilter aus, um den Staub darauf zu entfernen. Danach können Sie ihn waschen, indem Sie die saubere Seite unter fließendes kaltes Wasser halten.
5. Wenn Sie den HEPA-Filter waschen, trocknen Sie ihn bei Raumtemperatur (mindestens 24 Stunden lang). Verwenden Sie ihn erst, wenn er vollständig trocken ist.

Reinigung und Pflege

HEPA-Filter und Auslassfilter

Der HEPA-Auslassfilter befindet sich auf der Rückseite des Geräts.

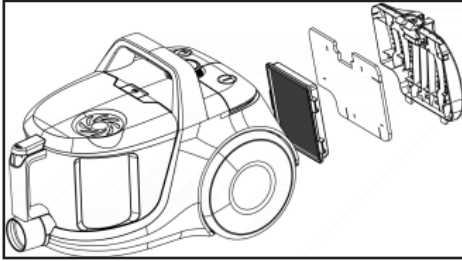

1. Entfernen Sie den HEPA-Filter, indem Sie ihn am Griff herausziehen.
2. Schütteln Sie den HEPA-Auslassfilter aus, um den Staub zu entfernen. Danach können Sie ihn waschen, indem Sie die saubere Seite unter fließendes kaltes Wasser halten.
3. Wenn Sie den HEPA-Filter waschen, trocknen Sie ihn bei Raumtemperatur (mindestens 24 Stunden lang). Verwenden Sie ihn erst, wenn er vollständig trocken ist.
4. Entfernen Sie den Auslassfilter, der sich auf der Rückseite der Abdeckung befindet.
5. Nachdem Sie den Auslassfilter unter fließendem Wasser gewaschen haben, wringen Sie ihn leicht aus und lassen Sie ihn trocknen (mindestens 24 Stunden lang).

Lagerung

- Wenn Sie beabsichtigen, das Gerät für längere Zeit nicht zu benutzen, bewahren Sie es sorgfältig auf.
- Ziehen Sie den Gerätenetzstecker.
- Bewahren Sie das Gerät außerhalb der Reichweite von Kindern auf.

Handhabung und Transport

- Das Gerät während der Handhabung und des Transports in der Originalverpackung transportieren. Die Verpackung schützt das Gerät vor Beschädigungen.
- Legen Sie keine schweren Lasten auf das Gerät oder auf die Verpackung. Das Gerät kann beschädigt werden.
- Bei einem Sturz wird das Gerät unbrauchbar oder dauerhaft beschädigt.

Information

Service und Ersatzteile

Unsere Geräte werden nach den neuesten technischen Erkenntnissen entwickelt, produziert und geprüft. Sollte trotzdem eine Störung auftreten, so bitten wir Sie, sich mit Ihrem Fachhändler bzw. mit der Verkaufsstelle in Verbindung zu setzen. Sollte dies nicht möglich sein, wenden Sie sich bitte an das BEKO GERMANY Service-Center unter folgenden Kontaktdaten:

Telefon: 0911 / 590 597 29
(Montag bis Freitag von 08.00 bis 18.00 Uhr)
E-Mail: service.de@beko.com
Homepage: www.grundig.com/de-de/support
(Elektrokleingeräte)

Unter den oben genannten Kontaktdaten erhalten Sie ebenfalls Auskunft über den Bezug möglicher Ersatz- und Zubehörteile.

BEKO GERMANY

Montag bis Freitag von 8.00 bis 18.00 Uhr
Deutschland: 0911 / 590 597 30
Österreich: 0820 / 220 33 22 *
***gebührenpflichtig (0,145 €/Min. aus dem**
Festnetz, Mobilfunk: max. 0,20 €/Min.)

Haben Sie Fragen?

Unser Kundenberatungszentrum steht Ihnen werktags stets von 8.00 bis 18.00 Uhr zur Verfügung.

Sehr geehrte Kundin, sehr geehrter Kunde,

als Käufer eines Haushaltskleingerätes der Marke Grundig stehen Ihnen die gesetzlichen Gewährleistungsrechte (Nachbesserung und Nacherfüllung) aus dem Kaufvertrag zu. Die Gewährleistung erfolgt für die Fehlerfreiheit bei Geräteübergabe entsprechend dem jeweiligen Stand der Technik. Über die Gewährleistung hinaus räumt Ihnen der Hersteller eine Garantie ein, diese schränkt die gesetzliche Gewährleistung – die für 24 Monate ab dem Kaufdatum gilt - nicht ein. Garantiert wird die Mängelbeseitigung durch Reparatur oder Austausch nach Wahl des Herstellers.

Sollte eine Störung an Ihrem Gerät auftreten:

Wenden Sie sich bitte an Ihren Fachhändler bzw. den Verkäufer. Dieser wird vor Ort das Gerät prüfen und den Kundenservice durchführen. Auch soweit Ansprüche aus der Herstellergarantie bestehen, werden diese nur durch den Verkäufer abgewickelt.

Die Garantiezeit beträgt 36 Monate ab Kaufdatum.

Bedingungen:

1. Ein maschinell erstellter Original-Kaufbeleg liegt vor.
2. Das Gerät ist nur mit Original-Zubehör und Original-Ersatzteilen betrieben worden.
3. Die in der Gebrauchsanweisung erwähnten Wartungs- und Reinigungsarbeiten sind entsprechend ausgeführt worden.
4. Das Gerät wurde nicht geöffnet/zerlegt.
5. Bauteile, die einem gebrauchsbedingtem Verschleiß unterliegen, fallen nicht unter die Garantie
6. Ausgewechselte Teile werden Eigentum des Herstellers.
7. Ausgeschlossen von der Garantie sind die Mängel, die durch unsachgemäße Installation, z.B. Nichtbeachtung der VDE-Vorschriften; unsachgemäße Aufstellung, z.B. Nichtbeachtung der Einbau- oder Installationsvorschriften; äußere Einwirkung, z.B. Transportschäden, Beschädigung durch Stoß oder Schlag, Schäden durch Witterungseinflüsse, unsachgemäße Bedienung oder Beanspruchung, z.B. Nichtbeachtung der Gebrauchsanweisungen verursacht wurden.
8. Eine gewerbliche oder gleichzustellende Nutzung, z.B. in Hotels, Pensionen, Gaststätten, Arztpraxen oder Gemeinschaftsanlagen, gilt als eine nicht bestimmungsgemäße Benutzung, die die Garantie ausschließt.
9. Die Mängelbeseitigung verlängert die ursprüngliche Garantiezeit nicht.
10. Schadenersatzansprüche, auch hinsichtlich Folgeschäden, sind, soweit sie nicht auf Vorsatz oder grober Fahrlässigkeit beruhen, ausgeschlossen.
11. Der Anspruch auf Garantieleistung steht nur dem Erstkäufer zu und erlischt bei Weiterverkauf des Produktes durch den Erstkunden.
12. Die Garantie gilt für neue Produkte und nicht für Produkte, die als Gebrauchtgeräte verkauft worden sind und nicht für B-Ware.
13. Die Garantie ist nicht übertragbar.

Diese Garantiezusage ist nur gültig innerhalb der Bundesrepublik Deutschland

Garantiebedingungen - Grundig – Version März 2024

Please read this manual first!

Dear Valued Customer,

Thank you for preferring this Grundig appliance. We hope that you get the best results from your appliance which has been manufactured with high quality and state-of-the-art technology. For this reason, please read this user manual and all other provided documents carefully before using the appliance and keep it as a reference for future use. If you hand over the appliance to someone else, give the user manual as well. Follow the instructions by paying attention to all the information and warnings in the user manual.

Meanings of the Symbols

Following symbols are used in various sections of this manual:



Important information and useful hints about usage.



WARNING: Warnings against dangerous situations concerning the security of life and property.



Protection class for electric shock.



RECYCLED &
RECYCLABLE PAPER

Important safety and environmental instructions

This section contains safety instructions that will help protect from risk of personal injury or property damage.

Failure to follow these instructions invalidates the granted warranty.

1.1 General safety

- This appliance complies with international safety standards.
- This appliance can be used by children aged from 8 years and above and persons with reduced physical, sensory or mental capabilities or lack of experience and knowledge if they have been given supervision or instruction concerning use of the appliance in a safe way and understand the hazards involved. Children shall not play with the appliance. Cleaning and user maintenance shall not be made by children without supervision.
- If the power cable or the appliance itself is damaged, do not use it. Contact an authorised service.
- Your mains power supply should comply with the information on the rating plate of the appliance.
- The mains supply on which you will use the appliance must be secured with a 16 A fuse minimum.
- Do not use the appliance with an extension cable.
- To avoid any damage to the power cable, prevent it from being squeezed, bent or rubbed on sharp edges.
- Do not touch the plug when the appliance is plugged in if your hands are damp or wet.
- Do not pull the power cable when unplugging the appliance.
- Do not vacuum flammable materials and when vacuuming cigarette ash, make sure that it has cooled down.
- Do not vacuum water or other liquids.
- Protect the appliance from rain, humidity and heat sources.
- Never use the appliance in or near places where combustible or inflammable ambience or places are present.
- Unplug the appliance before cleaning and maintenance.
- Do not immerse the appliance or its power cable in water for cleaning.
- Check the hose of the appliance regularly. Do not use if it is damaged and contact an authorised service.
- Do not dismantle the appliance.
- Only use the original parts or parts recommended by the manufacturer.
- Do not use the appliance without filters; otherwise, it can get damaged.
- When vacuum-cleaning the stairs, the appliance should be located below the user.
- If you keep the packaging materials, store them out of the reach of children.
- This appliance is not intended for use by persons (including children) with reduced physical, sensory or mental capabilities, or lack of experience and knowledge, unless they have been given supervision or instruction concerning use of the appliance by a person responsible for their safety.
- Children should be supervised to ensure that they do not play with the appliance.
- This appliance can be used by children aged from 8 years and above if they have been given supervision or instruction concerning use of the appliance in a safe way and understand the hazards involved. Cleaning and user maintenance shall not be made by children unless they are aged from 8 years and above and supervised. Keep the appliance and its cord out of reach of children aged less than 8 years.
- Keep fingers, hair and loose clothing from moving parts and openings whilst using the vacuum cleaner.

Important safety and environmental instructions

1.2 Compliance with the WEEE Directive and Disposing of the Waste Product

This product complies with EU WEEE Directive (2012/19/EU). This product bears a classification symbol for waste electrical and electronic equipment (WEEE).



This symbol indicates that this product shall not be disposed with other household wastes at the end of its service life. Used device must be returned to official collection point for recycling of electrical and electronic devices. To find these collection systems please contact to your local authorities or retailer where the product was purchased. Each household performs important role in recovering and recycling of old appliance. Appropriate disposal of used appliance helps prevent potential negative consequences for the environment and human

health.

1.3 Compliance with RoHS Directive

The product you have purchased complies with EU RoHS Directive (2011/65/EU). It does not contain harmful and prohibited materials specified in the Directive.

1.4 Package information



Packaging materials of the product are manufactured from recyclable materials in accordance with our National Environment Regulations. Do not dispose of the packaging materials together with the domestic or other wastes. Take them to the packaging material collection points designated by the local authorities.

Your vacuum cleaner

2.1 Overview

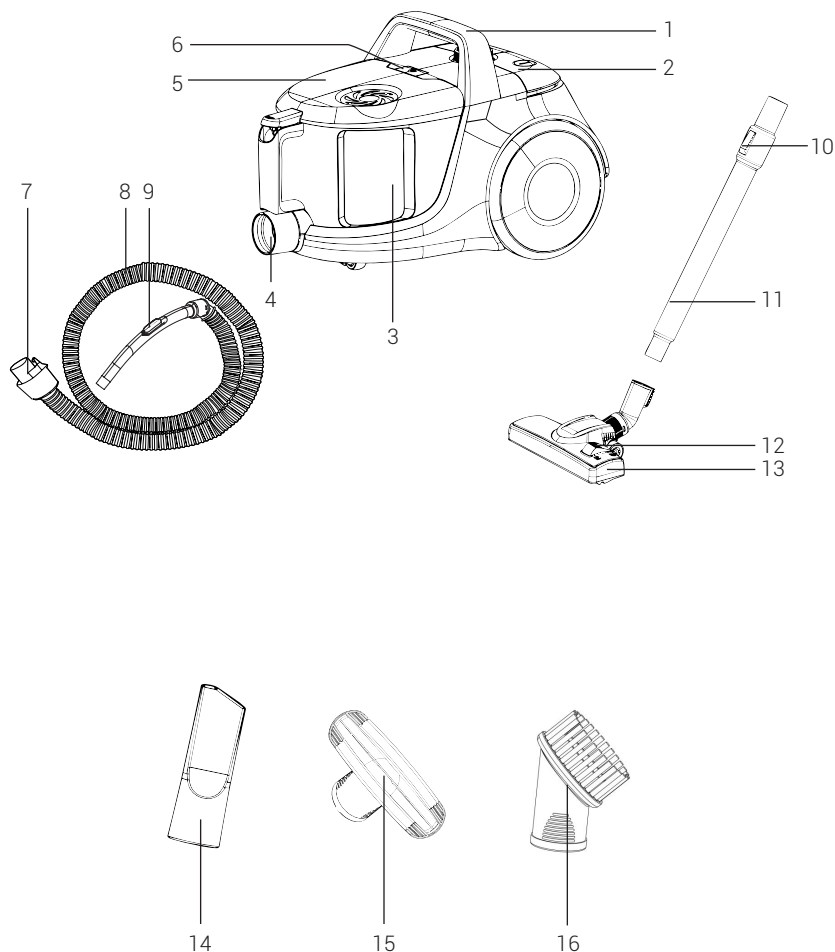

The values which are declared in the markings affixed on your appliance or other printed documents supplied with it represent the values which were obtained in the laboratories pursuant to the pertinent standards. These values may vary according to the usage of the appliance and ambient conditions.

Your vacuum cleaner

1. Handle
2. On/Off button
3. Dust container
4. Suction nozzle
5. Top lid
6. Dust container removal button
7. Hose cap
8. Hose
9. Vacuum control
10. Telescopic tube adjustment latch
11. Telescopic tube
12. Brush adjustment latch
13. Brush
14. Crevice tool
15. Upholstery tool
16. Dust brush

2.2 Technical data

Supply voltage : 220-240 V~, 50-60 Hz

Power : 890W

Operating radius : 7.7 m

Rights to make technical and design changes are reserved.

Technical information on the operating Low Power Modes pursuant to EU Regulation 2023/826		
Mode	POWER CONSUMPTION(WATT)	PERIOD(MINUTES)*
Off	0.3	-
Standby	-	-
Standby Mode with information or status display	-	-
Networked Standby	-	-

*:The period after which the equipment reaches automatically standby mode, off mode or networked standby in minutes and rounded to the nearest minute.

Usage

Intended use

The appliance has been designed for household use and is not suitable for industrial use.

Attaching/removing the hose

1. To attach the hose push the hose cap in the direction of arrow until it is aligned with the housing (you will hear a click).

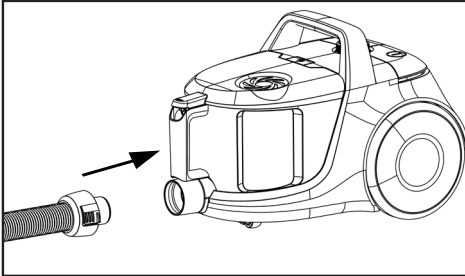

- Projecting parts on the hose cap should be aligned correspondingly.
2. To remove the hose, press the unlocking buttons on the sides of the hose cap and pull the hose.

Attaching/removing the telescopic tube

1. Attach the telescopic tube to the handle.

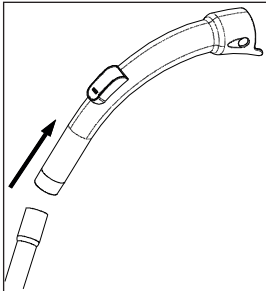

2. Pull the telescopic tube from the handle to remove it.

3. You can extend or shorten the telescopic tube by sliding the telescopic tube adjustment latch back and forth.

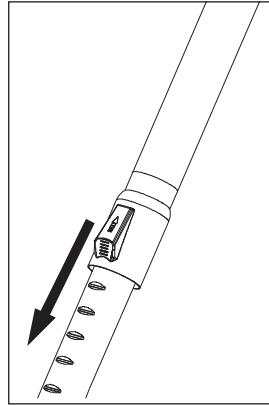

Attaching/removing the parquet/carpet brush

1. Attach the telescopic tube to the parquet/carpet brush in the arrow direction.

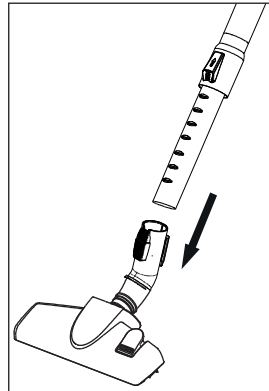

2. You can remove the telescopic tube from the parquet/carpet brush by pulling it.

Usage

Adjusting the parquet/carpet brush

Press the adjustment latch located on the parquet/carpet brush and;

- Vacuum on firm ground and parquet; extend the brush before vacuuming.

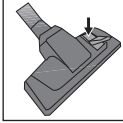

- Vacuum on carpets and rugs; retract the brush before vacuuming.

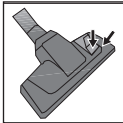

Operation

1. Plug in the appliance after pulling the power plug located at the back of the appliance.



WARNING: Stop pulling the appliance cable when it comes to the yellow mark located on it. After the yellow mark, the red mark will come. Do not pull any more after reaching the red mark.

2. Press the on/off button to switch on your appliance.

Accessories

Accessories have been designed in one piece to save space and provide practical use.

Upholstery tool

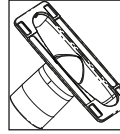

Suitable for cleaning the floorings, stair steps, inside of the cars, sofas, armchairs etc.

Dust brush

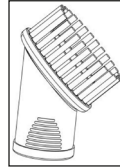

Suitable for cleaning the curtains, and sensitive and fragile objects.

Crevice tool

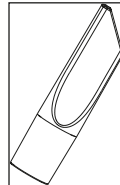

Suitable for the cleaning of the surfaces which are difficult to clean, such as the areas remaining under the sofas and furniture.



WARNING: The crevice tool must be adjusted to remain outside.

- Pull the accessory to remove it when the process is complete.



WARNING: Do not make cleaning by using the handle's end part.

Usage

Switching off the vacuum cleaner and parking feature

1. Switch off the appliance with the on/off button and unplug it.
2. Press the cable winding button to wind the cable inside the appliance.

Vertical parking feature

Attach the hook of the parquet/carpet brush to the parking groove located at the bottom part of the appliance.

Horizontal parking feature

Attach the hook of the parquet/carpet brush to the parking groove located at the rear side of the appliance.

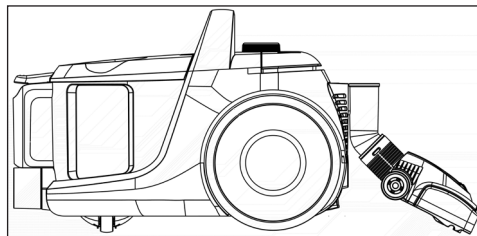

Cleaning and care

Switch off and unplug the appliance before cleaning it.



WARNING: Never use gasoline, solvent, abrasive cleaning agents, metal objects or hard brushes to clean the appliance.

Emptying the dust container

1. Press the dust container removal button to remove the dust container and remove the dust container in the direction of the arrow by holding from the dust container carrying handle.

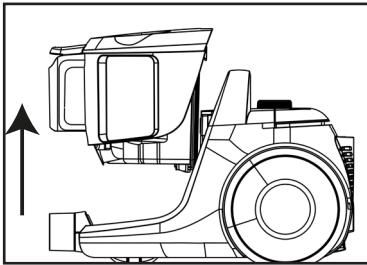

2. Open the lid of the dust container by pressing the inner latch and empty the container.
3. When you have emptied the dust, close the dust container lid.
 - A click will be heard.
4. Insert the dust container into its place by holding it from the handle.

Cleaning the filters



WARNING: Do not use appliances producing hot air such as hair dryer or heater to dry the filters.



WARNING: Do not install the filters without completely drying them; otherwise, smell of moisture may occur during use, water can leak from the back of the appliance or the filters may get damaged.



WARNING: Attach the filters into their places after they have dried.

Motor protection filter and HEPA filter

These filters are located on the rear side of the dust container.

1. Press the dust container removal button and remove the dust container.
2. Remove the HEPA filter and motor protection filter found at the back of the dust container.

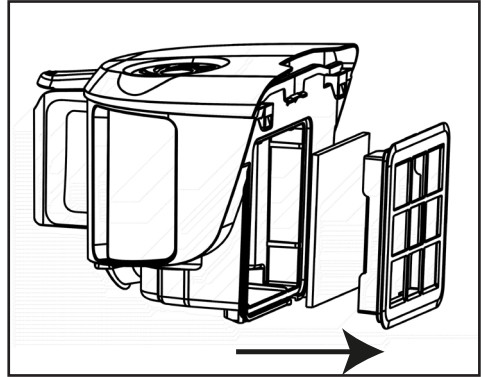

3. After washing the sponge protection filter under running water, wring it out slightly and leave it to dry (for 24 hours minimum).
4. Shake off the HEPA inlet filter to eliminate the dusts on it. After that, you can wash it by holding its clean side under running cool water.
5. If you wash the HEPA filter, dry it at room temperature (for 24 hours minimum). Do not use it before ensuring that it is completely dry.

Cleaning and care

HEPA filter and outlet filter

HEPA outlet filter is located on the rear side of the appliance.

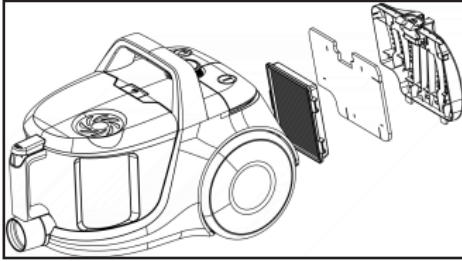

1. Remove the HEPA filter by pulling it from its handle.
2. Shake off the HEPA outlet filter to eliminate the dusts on it. After that, you can wash it by holding its clean side under running cool water.
3. If you wash the HEPA filter, dry it at room temperature (for 24 hours minimum). Do not use it before ensuring that it is completely dry.
4. Remove the outlet filter that is found at the back of the cover.
5. After washing the outlet filter under running water, wring it out slightly and let it dry (for 24 hours minimum).

Storage

- If you do not intend to use the appliance for a long time, store it carefully.
- Unplug the appliance.
- Keep the appliance out of the reach of children.

Handling and transportation

- During handling and transportation, carry the appliance in its original packaging. The packaging of the appliance protects it against physical damages.
- Do not place heavy loads on the appliance or on the packaging. The appliance may get damaged.
- Dropping the appliance may render it non-operational or cause permanent damage.

Beko Germany GmbH
Rahmannstraße 3
65760 Eschborn

www.grundig.com