

# GRUNDIG

## 2 In 1 Cordless Stick Vacuum Cleaner

User Manual

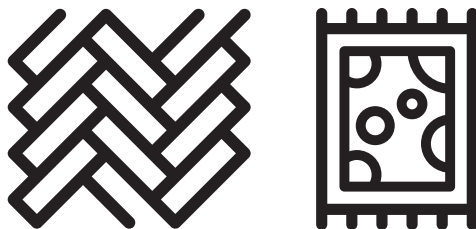

VCP 3130 L

DE - EN - NL - PL - CS - IT - ES - LV - SL - RU



01M-GMS3880-4122-02

## CONTENTS

---

<b>DEUTSCH</b>	<b>3-20</b>
<b>ENGLISH</b>	<b>21-33</b>
<b>NEDERLANDS</b>	<b>34-48</b>
<b>POLSKI</b>	<b>49-62</b>
<b>ČESKY</b>	<b>63-75</b>
<b>ITALIANO</b>	<b>76-90</b>
<b>ESPAÑOL</b>	<b>91-107</b>
<b>LATVIEŠU</b>	<b>108-120</b>
<b>SLOVENŠČINA</b>	<b>121-133</b>
<b>РУССКИЙ</b>	<b>134-159</b>



# Bitte lesen Sie zuerst diese Bedienungsanleitung!

Sehr geehrter/geehrte Kunde/Kundin,

Vielen Dank, dass Sie sich für ein Grundig Produkt entschieden haben. Wir möchten, dass Sie mit diesem qualitativ hochwertigen Produkt, das nach dem neuesten Stand der Technik hergestellt wurde, die optimale Effizienz erreichen. Bitte stellen Sie sicher, dass Sie diesen Leitfaden und die ergänzende Dokumentation vor der Verwendung vollständig gelesen und verstanden haben, und bewahren Sie ihn als Referenz auf. Legen Sie diese Bedienungsanleitung dem Gerät bei, wenn Sie es an eine andere Person weitergeben. Beachten Sie alle hierin enthaltenen Warnungen und Informationen und befolgen Sie die Anweisungen.

## Symbole und ihre Bedeutungen

Diese Symbole werden in diesem Leitfaden durchgängig verwendet:

	Wichtige Informationen und nützliche Hinweise zur Benutzung.
	<b>WARNUNG!</b> Warnungen vor gefährlichen Situationen, die die Sicherheit von Leben und Eigentum betreffen.
	Schutzart gegen Stromschlag

# 1 Wichtige Sicherheits- und Umwelthinweise

Dieser Abschnitt enthält Sicherheitshinweise zur Vermeidung von Gefahren, die zu Verletzungen oder Sachschäden führen können.

Jede Garantie erlischt, wenn diese Anweisungen nicht befolgt werden.

## 1.1 Allgemeine Sicherheit

- Dieses Gerät entspricht den internationalen Sicherheitsstandards.
- Dieses Gerät kann von Kindern über 8 Jahren, Menschen mit körperlichen, sensorischen oder geistigen Problemen oder Menschen mit mangelnder Erfahrung oder mangelndem Wissen verwendet werden, solange die Kontrolle gewährleistet ist oder Informationen über die Gefahren bereitgestellt werden. Kinder dürfen nicht mit dem Gerät spielen. Reinigung und Benutzer Wartung dürfen nicht von unbeaufsichtigten Kindern durchgeführt werden.
- Verwenden Sie das Gerät nicht, wenn das Netzkabel oder das Gerät beschädigt ist. Kontaktieren Sie den zuständigen Kundendienst.
- Ihr Netzteil muss mit den Angaben auf dem Typenschild übereinstimmen.
- Verwenden Sie das Gerät nicht mit einem Verlängerungskabel.
- Um eine Beschädigung des Netzkabels zu vermeiden, verhindern Sie, dass es eingeklemmt, gequetscht oder an scharfen Kanten gerieben wird.
- Berühren Sie den Stecker nicht, wenn Ihre Hände nass oder feucht sind, wenn das Gerät eingesteckt ist.
- Ziehen Sie nicht am Kabel, um das Gerät vom Netz zu trennen.
- Staubsaugen Sie keine brennbaren Materialien und stellen Sie sicher, dass die Zigarettenasche abgekühlt ist, bevor Sie sie absaugen.
- Staubsaugen Sie kein Wasser und keine anderen Flüssigkeiten.

# 1 Wichtige Sicherheits- und Umwelthinweise

- Schützen Sie das Gerät vor Niederschlag, Feuchtigkeit und Wärmequellen.
- Verwenden Sie das Gerät nicht in oder in der Nähe von explosiven oder entflammaren Umgebungen und Substanzen.
- Ziehen Sie vor der Reinigung und Wartung den Netzstecker aus der Steckdose.
- Tauchen Sie das Gerät, oder sein Stromkabel nicht im Wasser für Reinigung, ein.
- Zerlegen Sie das Gerät nicht.
- Verwenden Sie nur Originalteile oder Teile empfohlen von der Hersteller.
- Saugen Sie keinen Zement, Gips oder Fragmente von komprimiertem Papier ab, um eine Verstopfung des Filters oder eine Beschädigung des Motors zu vermeiden.
- Verwenden Sie das Gerät nur mit dem mitgelieferten Adapter.
- Verwenden Sie das Gerät ohne Filter nicht, da es beschädigt werden kann.
- Wenn Sie die Verpackung der Materialien behalten, lagern Sie diese aus dem Reichweite von Kindern.
- Dieses Gerät darf nicht von Personen, einschließlich Kindern, mit körperlichen, sensorischen und geistigen Behinderungen oder Personen verwendet werden, die über keine ausreichenden Erfahrungen und Kenntnisse in Bezug auf seine Verwendung verfügen, es sei denn, sie stehen unter der Aufsicht einer für ihre Sicherheit verantwortlichen Person oder sind es über den Betrieb des Geräts informiert.
- Die Kinder sind zu beaufsichtigen, um zu verhindern, dass sie mit dem Gerät spielen.
- Ziehen Sie den Adapter heraus und entfernen Sie den Akku, bevor Sie Reinigungs- oder Wartungsarbeiten durchführen.
- Um Gefahren zu vermeiden, muss ein beschädigter Adapter durch den Hersteller, den autorisierten Vertreter des Herstellers oder einen ebenfalls qualifizierten Techniker ersetzt werden.
- Halten Sie Ihre Finger, Haare und

# 1 Wichtige Sicherheits- und Umwelthinweise

lose Kleidung beim Staubsaugen von beweglichen Teilen oder Abständen fern.

- Vor dem Entsorgen des Geräts müssen die Batterien aus dem Gerät entfernt werden.
- Trennen Sie das Gerät von der Stromversorgung, bevor Sie die Batterie herausnehmen.
- Bitte entsorgen Sie gebrauchte Batterien gemäß den örtlichen Gesetzen und Vorschriften.
- Die in diesem Gerät enthaltenen Batterien dürfen nur von qualifizierten Personen ausgetauscht werden.
- Das Gerät darf nicht für kommerzielle Zwecke betrieben werden. Dieses Gerät ist nicht für den kommerziellen Gebrauch bestimmt, es ist für den Gebrauch zu Hause und für die folgenden Anwendungen vorgesehen:
  - In den Personalküchen der Geschäfte, Büros und anderen Arbeitsumgebungen;
  - In Bauernhäusern;
  - Kunden in Hotels, Motels oder andere Wohneinheiten;
  - In Hostels oder ähnlichen Umgebungen.
- **WARNUNG!** Verwenden Sie das mit dem Gerät gelieferte abnehmbare Netzteil HCX1501-2700500E (VCP 3130 L) um den Akku aufzuladen.
- Dieses Gerät darf nicht von Kindern und Personen mit eingeschränkten körperlichen, sensorischen und kognitiven Fähigkeiten oder Personen mit mangelnder Erfahrung und Wissen betrieben werden, es sei denn, sie stehen unter Aufsicht oder erhalten die entsprechenden Anweisungen.
- Die Kinder sind zu beaufsichtigen, um zu verhindern, dass sie mit dem Gerät spielen.

# 1 Wichtige Sicherheits- und Umwelthinweise

## 1.2 Ihre Pflichten als Endnutzer



Dieses Produkt erfüllt die Vorgaben der EU-WEEE-Direktive (2012/19/ EU). Das Produkt wurde mit einem Klassifizierungssymbol für elektrische und elektronische Altgeräte (WEEE) gekennzeichnet.

Dieses Elektro- bzw. Elektronikgerät ist mit einer durchgestrichenen Abfalltonne auf Rädern gekennzeichnet. Das Gerät darf deshalb nur getrennt vom unsortierten Siedlungsabfall gesammelt und zurückgenommen werden. Es darf somit nicht in den Hausmüll gegeben werden. Das Gerät kann z.B. bei einer kommunalen Sammelstelle oder ggf. bei einem Vertreiber (siehe unten zu deren Rücknahmepflichten in Deutschland) abgegeben werden.

Das gilt auch für alle Bauteile, Unterbaugruppen und Verbrauchsmaterialien des zu entsorgenden Altgeräts.

Bevor das Altgerät entsorgt werden darf, müssen alle Altbatterien und Altkumulatoren vom Altgerät getrennt werden, die nicht vom Altgerät umschlossen sind. Das gleiche gilt für Lampen, die zerstörungsfrei aus dem Altgerät entnommen werden können. Der Endnutzer ist zudem selbst dafür verantwortlich, personenbezogene Daten auf dem Altgerät zu löschen.

Die ordnungsgemäße Entsorgung gebrauchter Geräte trägt dazu bei, mögliche negative Folgen für die Umwelt und die menschliche Gesundheit zu vermeiden.

## 1.3 Hinweise zum Recycling



Helfen Sie mit, alle Materialien zu recyceln, die mit diesem Symbol gekennzeichnet sind. Entsorgen Sie solche Materialien, insbesondere Verpackungen, nicht im Hausmüll, sondern über die bereitgestellten Recyclingbehälter oder die entsprechenden örtlichen Sammelsysteme.

## 1.4 Rücknahmepflichten der Vertreiber

Wer auf mindestens 400 m<sup>2</sup> Verkaufsfläche Elektro- und Elektronikgeräte vertreibt oder diese gewerblich an Endnutzer abgibt, ist verpflichtet, bei Abgabe eines neuen Gerätes, ein Altgerät des Endnutzers der gleichen Geräteart, das im Wesentlichen die gleichen Funktionen wie das neue Gerät erfüllt, am Ort der Abgabe oder in unmittelbarer Nähe, unentgeltlich zurückzunehmen.

Das gilt auch für Vertreiber von Lebensmitteln mit einer Gesamtverkaufsfläche von mindestens 800 m<sup>2</sup>, die mehrmals im Kalenderjahr oder dauerhaft Elektro- und Elektronikgeräte anbieten und auf dem Markt bereitstellen. Solche Vertreiber müssen zudem auf Verlangen des Endnutzers Altgeräte, die in keiner äußeren Abmessung größer als 25 cm sind, (kleine Elektrogeräte) im Einzelhandelsgeschäft oder in unmittelbarer Nähe hierzu unentgeltlich zurückzunehmen; die Rücknahme darf in diesem Fall nicht an den Kauf eines Elektro- oder Elektronikgerätes verknüpft, kann aber auf drei Altgeräte pro Geräteart beschränkt werden.

Ort der Abgabe ist auch der private Haushalt, wenn das neue Elektro- oder Elektronikgerät dorthin geliefert wird; in diesem Fall ist die Abholung des Altgerätes für den Endnutzer kostenlos.

Die vorstehenden Pflichten gelten auch für den Vertrieb unter Verwendung von Fernkommunikationsmitteln, wenn die Vertreiber Lager- und Versandflächen für Elektro- und Elektronikgeräte bzw. Gesamtlager und Versandflächen für Lebensmittel beinhalten, die den oben genannten Verkaufsflächen entsprechen. Die unentgeltliche Abholung von Elektro- und Elektronikgeräten ist dann aber auf Wärmeüberträger (z.B. Kühlschrank), Bildschirme, Monitore und Geräte, die Bildschirme mit einer Oberfläche von mehr als 100 cm<sup>2</sup> enthalten und Geräte beschränkt, bei denen mindestens eine der äußeren Abmessungen mehr als 50 cm beträgt.

# 1 Wichtige Sicherheits- und Umwelthinweise

Für alle übrigen Elektro- und Elektronikgeräte muss der Vertreiber geeignete Rückgabemöglichkeiten in zumutbarer Entfernung zum jeweiligen Endnutzer gewährleisten; das gilt auch für kleine Elektrogeräte (s.o.), die der Endnutzer zurückgeben möchte, ohne ein neues Gerät zu erwerben.

## 1.5 Einhaltung von RoHS-Vorgaben

Das von Ihnen erworbene Produkt erfüllt die Vorgaben der EU-RoHS Richtlinie (2011/65/EU). Es enthält keine in der Richtlinie angegebenen gefährlichen und unzulässigen Materialien..

## 1.6 Hinweise zu Gerätebatterien

In diesem Gerät wird ein tragbarer Akkumulator verbaut. Bevor das Altgerät entsorgt werden darf, müssen alle Altbatterien und Altakkumulatoren vom Altgerät getrennt werden, die nicht vom Altgerät umschlossen sind.

Wichtiger Hinweis zur Entnahme von Altbatterien/Altakkumulatoren:

Die Sicherheit unserer Kunden steht für uns an oberster Stelle. Wir raten Ihnen daher zu Ihrer eigenen Sicherheit davon ab, das Produkt eigenhändig zu öffnen. Das Öffnen unserer Produkte sowie die Entnahme von Gerätebatterien und -akkumulatoren sollte ausschließlich von qualifiziertem Fachpersonal durchgeführt werden.

Bitte setzen Sie sich in diesem Fall mit unserem Kundendienst unter [info@bg-deutschland.de](mailto:info@bg-deutschland.de) in Verbindung. Wir stellen auf Anfrage gerne entsprechende Anleitungen zur Demontage für qualifiziertes Fachpersonal bereit.

Vielen Dank für Ihr Verständnis.

## 1.7 Informationen zur Entsorgung von Akkus/Batterien



Dieses Symbol an Akkus/Batterien oder an der Verpackung zeigt an, dass der Akku oder die Batterie nicht über den herkömmlichen Hausmüll entsorgt werden darf.

Entsorgen Sie verbrauchte Akkus/Batterien immer in Übereinstimmung mit den örtlichen Umweltrichtlinien. Informieren Sie sich bei Ihrer Stadtverwaltung nach den jeweiligen Entsorgungsrichtlinien.

## 1.8 Hinweise für einen energiesparenden Betrieb

- Wenn Sie Ihr Gerät benutzen, passen Sie die Geschwindigkeitseinstellungen an die Oberfläche an, um Energie zu sparen.
- Normalerweise werden beim Reinigen von harten Oberflächen, Vorhängen und Sofas niedrigere Geschwindigkeiten verwendet, während beim Reinigen von Teppichen hohe Geschwindigkeiten verwendet werden.



## 2 Übersicht

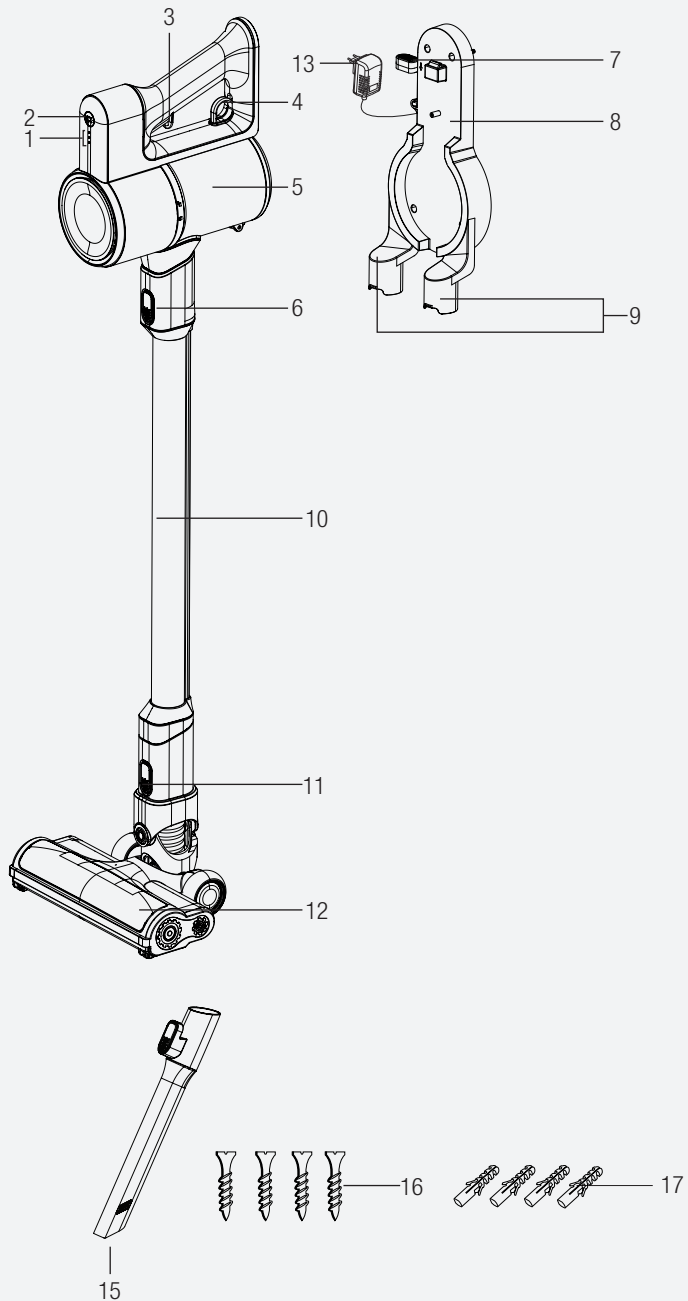

## 2 Übersicht

### 2.1 Bedienelemente und Komponenten

1. Ladekontrollleuchte
2. Taste zur Geschwindigkeitseinstellung
3. Ein/Aus-Schalter
4. Öffnungsring des Staubbehälters
5. Staubbehälter
6. Stab-Entriegelungstaste
7. Gerät - Entriegelungstaste
8. Wandhalterung
9. Halterung für die Zubehörteile
10. Saugrohr
11. Bürsten - Entriegelungstaste
12. Elektrische Turbobürste
13. Ladeadapter
14. Staubbürste
15. Fugendüse
16. Schrauben (4 St.)
17. Dübel (4 St.)

### 2.2 Technische Daten

	<b>VCP 3130 L</b>
<b>Nominale Eingangsleistung</b>	110 W
<b>Leistungsaufnahme</b>	100 - 240 V~ 50-60 Hz 0,5 A
<b>Leistungsabgabe</b>	22 V  0.5 A
<b>Ladezeit</b>	3-5 Stunden
<b>Betriebsdauer unter maximaler Leistung</b>	17 mins
<b>Betriebsdauer unter minimaler Leistung</b>	45 mins

Die Rechte zur Durchführung technischer und gestalterischer Änderungen bleiben vorbehalten.

Die mit dem Gerät oder seinen Begleitdokumenten gelieferten Werte sind Laborwerte, die den jeweiligen Normen entsprechen. Diese Werte können je nach Einsatz und Umgebungsbedingungen abweichen.

## 2 Übersicht

### Externe Stromversorgungsparameter

	<b>VCP 3130 L</b>
<b>Hersteller</b>	Guangdong Huachuangxing Power Supply Co.,Ltd
<b>Modell-ID</b>	HCX1501-2700500E
<b>Eingangsspannung</b>	100-240V~
<b>Eingangsfrequenz</b>	50-60Hz
<b>Stromaufnahme</b>	0.5A
<b>Ausgangsspannung</b>	22.0V
<b>Ausgangsstrom</b>	0.5A
<b>Ausgangsleistung</b>	13.5W
<b>Durchschnittliche aktive Effizienz</b>	84.39%
<b>Wirkungsgrad bei niedriger Last (10%)</b>	70.65%
<b>Stromverbrauch unter Leerlauf</b>	0.071W

## 3 Installation

### 3.1 Verwendungszweck

Dieses Gerät ist für den Hausgebrauch bestimmt und nicht für den industriellen Einsatz geeignet.

### 3.2 Installation der Wandhalterung

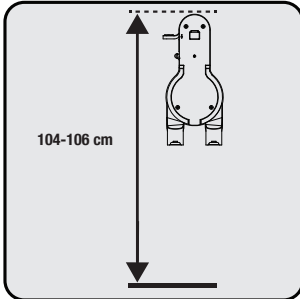

Bringen Sie die Wandhalterung (8) in einer Höhe von 104-106 cm über dem Boden an

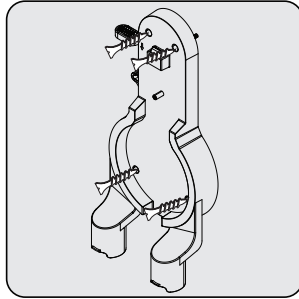

1- Befestigen Sie vier Dübel (17) an der Wand  
2- Setzen Sie vier Schrauben (16) in ihre Position an der Wandhalterung (8) ein und montieren Sie sie an den Dübeln an der Wand.

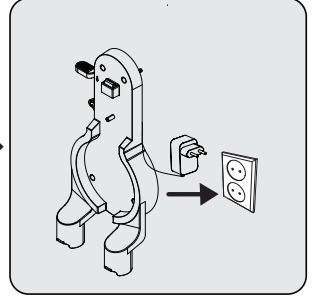

Stecken Sie den Ladeadapter (13) in die Steckdose.

### 3.3 Installation des Gehäuses und der Bürste

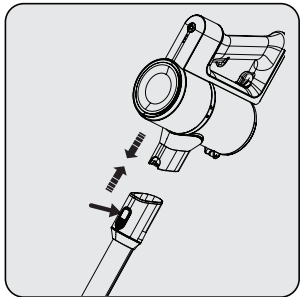

Stecken Sie das Saugrohr an das Ende des Gehäuses.  
Entfernen Sie es durch Drücken des Entriegelungsknopfes (6).

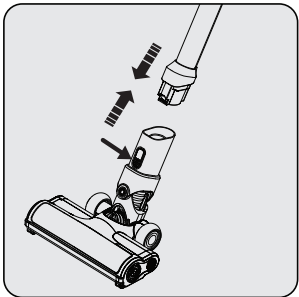

Drücken Sie den Entriegelungsknopf (11) der elektrischen Turbobürste an der elektrischen Turbobürste (12) und drücken Sie ihn in Pfeilrichtung zum Stab.

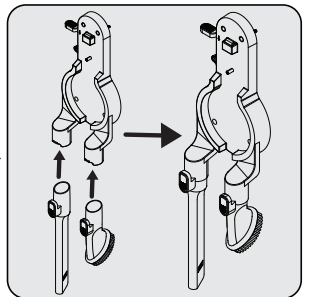

Befestigen Sie die Fugendüse (15) und die Staubbürste (14) an der Wandhalterung (8).

## 4 Bedienung

### 4.1 Aufladen des Geräts

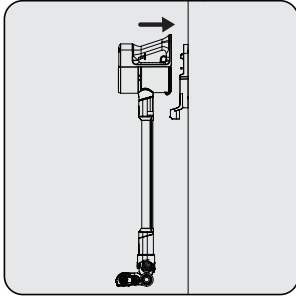

Hängen Sie das Gerät in die Wandhalterung.  
Schieben Sie das Gerät nach dem Einrasten des Staubbehälters (5) in die Wandhalterung (8) in Richtung Wandhalterung.

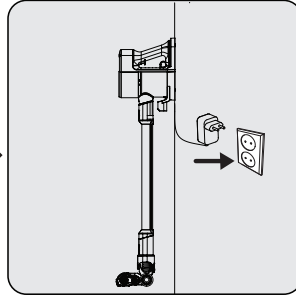

Stecken Sie den Ladeadapter (13) in die Steckdose.

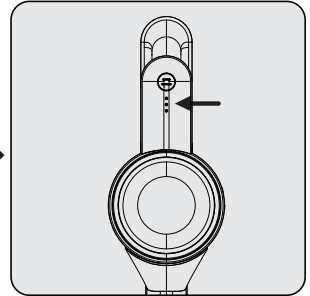

Das Blinken der Ladeanzeige-LEDs (1) in weißer Farbe zeigt an, dass das Gerät aufgeladen wird.  
– Wenn alle Stufen der Ladeanzeige-LEDs (1) leuchten, bedeutet dies, dass der Ladevorgang des Geräts abgeschlossen ist.



Es dauert bis zu 4 bis 6 Stunden, um das Gerät vollständig aufzuladen. Das Gerät darf während des Ladevorgangs nicht betrieben werden.



Wenn das Gerät während des Betriebs auf die Ladestation (8) gestellt wird, muss es automatisch gestoppt werden.

### 4.2 Inbetriebnahme

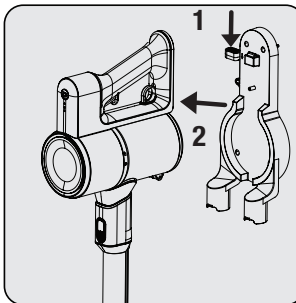

1- Drücken Sie die Geräte - Entriegelungstaste (7) an der Wandhalterung (8) nach unten und ziehen Sie das Gerät gleichzeitig zu sich hin.  
2- Entfernen Sie das Gerät von der Wandhalterung (8).

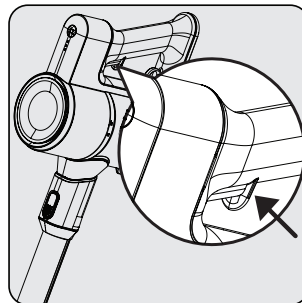

Drücken Sie den Ein-/Aus-Schalter (3), um das Gerät zu bedienen. Das Gerät beginnt auf der niedrigsten Stufe zu laufen, wenn der Ein-/Aus-Schalter gedrückt wird.

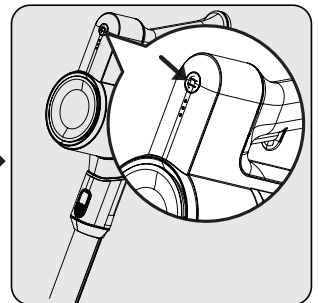

Drücken Sie die Taste zur Geschwindigkeitseinstellung (2), um bei Betrieb mit niedrigster Geschwindigkeit auf die höchste Geschwindigkeit umzuschalten. Drücken Sie die Taste zur Geschwindigkeitseinstellung (2) erneut, um bei höchster Geschwindigkeit auf die niedrigste Geschwindigkeit umzuschalten.

## 4 Bedienung



Es kann zum Laden angeschlossen werden, bevor die Batterie vollständig entladen ist. Das Gerät kann bis zum nächsten Vorgang kontinuierlich auf der Wandhalterung (8) aufbewahrt werden.

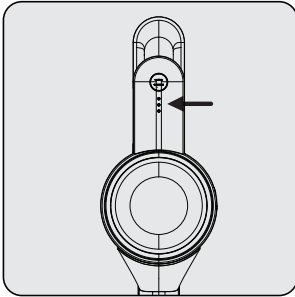

Achten Sie während des Betriebs auf die Betriebsanzeige-LEDs (1). Diese Anzeigen erlöschen allmählich, wenn der Ladezustand verringert wird. Wenn alle Anzeigen ausgeschaltet sind und nur eine Anzeige rot leuchtet, ist die Ladung des Geräts fast erschöpft. Das Gerät funktioniert nach kurzer Zeit nicht mehr automatisch, wenn die rote LED leuchtet.

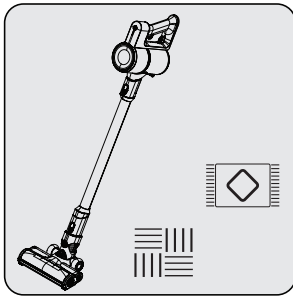

Dieses Gerät ist für die Verwendung auf Teppichen und Hartböden geeignet.

### 4.3 Zubehör

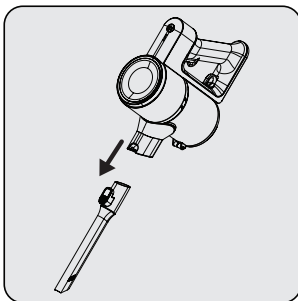

#### **Schmale Fugendüse (15):**

Geeignet zum Staubsaugen zwischen oder hinter Möbeln, für schwer zugängliche oder enge Bereiche.

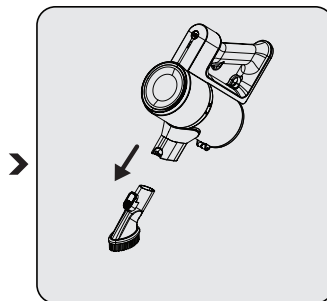

#### **Staubbürste (14):**

Geeignet zum Staubsaugen von Vorhängen, gewachsen Möbeln und empfindlichen und zerbrechlichen Gegenständen.

## 5 Reinigung und Wartung

Schalten Sie das Gerät aus und ziehen Sie den Netzstecker, bevor Sie es reinigen.



**WARNUNG!** Verwenden Sie zur Reinigung des Geräts niemals Benzin, Lösungsmittel, Scheuermittel, Metallgegenstände oder harte Bürsten.



**WARNUNG!** Aufgrund der Verwendung können die Filter innerhalb der Zeit verformt werden. Es muss durch ein neues ersetzt werden, um Leistungseinbußen zu vermeiden. Wenden Sie sich an den Kundendienst, um einen neuen zu kaufen.

### 5.1 Reinigen des Staubbehälters und der Filter



**WARNUNG!** Waschen Sie die Filter nicht.



Wir empfehlen Ihnen, den Staubbehälter (5) nach jedem Vorgang zu reinigen.

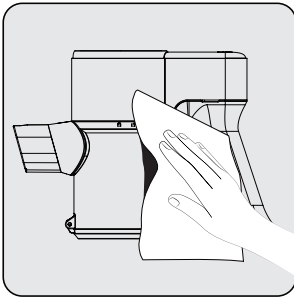

Wischen Sie die Oberfläche des Gerätes mit einem feuchten Tuch ab.

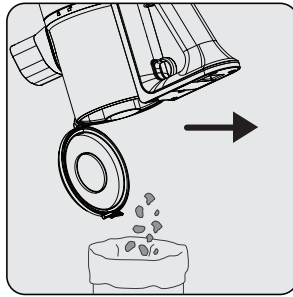

Den Öffnungsring (4) des Staubbehälterdeckels bis zum letzten Punkt ziehen. Der Staubbehälterdeckel wird geöffnet. Leeren Sie den gesamten darin enthaltenen Staub.

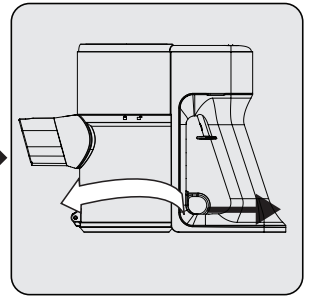

Entfernen Sie für eine detaillierte Reinigung der Filter den Staubbehälterkörper, indem Sie ihn im Uhrzeigersinn, während Sie leicht am Staubbehälterring (4) ziehen.

## 5 Reinigung und Wartung

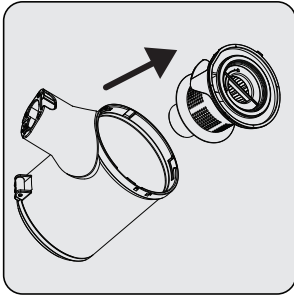

Ziehen Sie den EPA E10 und den Kunststofffilter vom EPA E10-Griff.

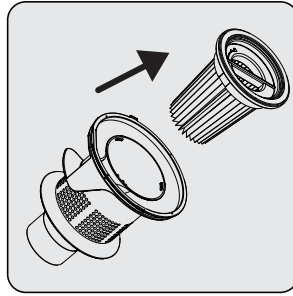

EPA E10 und Kunststofffilter voneinander trennen.

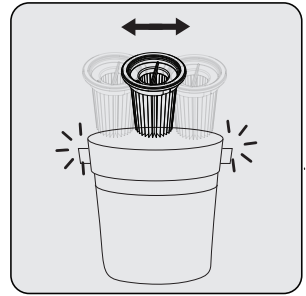

Entfernen Sie den Staub vom EPA E10-Filter, indem Sie ihn auf eine harte Oberfläche wie einen Abfallbehälter klopfen oder eine Bürste verwenden.

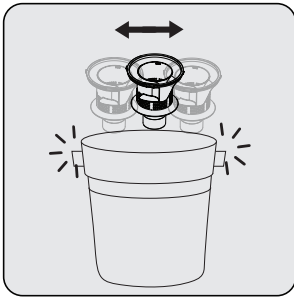

Entfernen Sie den Staub aus dem Kunststofffilter, indem Sie ihn auf eine harte Oberfläche wie einen Abfallbehälter klopfen oder eine Bürste verwenden.

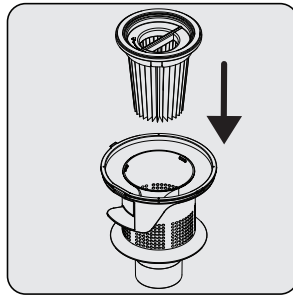

Befestigen Sie den EPA E10-Filter wieder am Kunststofffilter.

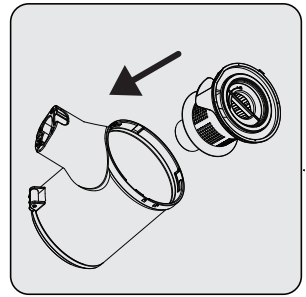

Befestigen Sie den Kunststofffilter am Staubbehälter (5).



## 5 Reinigung und Wartung

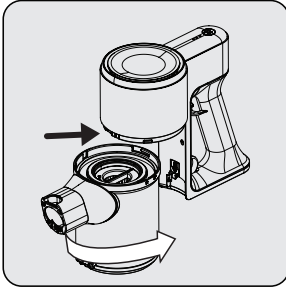

Führen Sie die Zähne des Staubbehälters zu den Löchern am Körper und befestigen Sie den Behälter durch Drehen gegen den Uhrzeigersinn, bis Sie das Klicken hören.

### 5.2 Reinigung der Bürste



**WARNUNG!** Waschen Sie die Turbobürste (12) und die Hauptrollenbürste nicht.

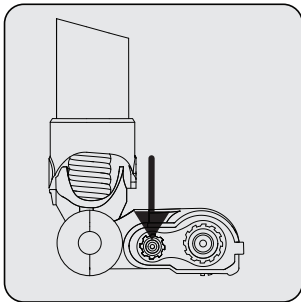

Drücken Sie auf die Entriegelungstaste der Rollenbürste.

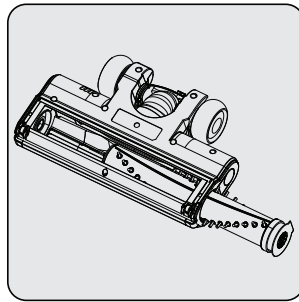

Entfernen Sie den Staub, indem Sie leicht auf eine harte Oberfläche klopfen, oder entfernen Sie den Staub mit einer Bürste. Wenn sich Haare usw. verheddern, entfernen Sie sie, indem Sie sie abschneiden.

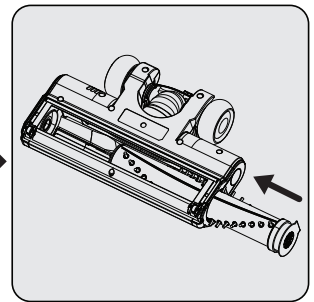

Befestigen Sie die Rolle durch Drücken wieder an ihrem Platz.

## 5 Reinigung und Wartung

---

### 5.3 Lagerung

- Wenn Sie beabsichtigen, das Gerät für längere Zeit nicht zu benutzen, bewahren Sie es sorgfältig auf.
- Ziehen Sie den Gerätenetzstecker.
- Stellen Sie immer sicher, dass das Gerät nicht in die Hände von Kindern gelangt.
- Wenn Sie die Batterie längere Zeit nicht benutzen, bewahren Sie den Stielstaubsauger bitte an einem kühlen und trockenen Ort bei halb aufgeladenem Zustand auf. Nicht vollständig laden oder entladen.
- Lagern Sie die Batterie auf einem nicht leitenden Material und lassen Sie die Batterie nicht direkt mit Metall in Kontakt kommen. Dadurch wird die Batterie beschädigt.

### 5.4 Transport und Versand

- Tragen Sie das Gerät bei Transport und Versand in der Originalverpackung. Die Verpackung des Geräts schützt das Gerät vor physischen Schäden.
- Legen Sie keine schweren Gegenstände auf das Gerät oder seine Verpackung. Andernfalls kann das Gerät beschädigt werden.
- Wenn das Gerät fallen gelassen wird, kann es sein, dass das Gerät nicht funktioniert oder dauerhafte Schäden auftreten.

## 5 Information

### Service und Ersatzteile

Unsere Geräte werden nach den neuesten technischen Erkenntnissen entwickelt, produziert und geprüft. Sollte trotzdem eine Störung auftreten, so bitten wir Sie, sich mit Ihrem Fachhändler bzw. mit der Verkaufsstelle in Verbindung zu setzen. Sollte dies nicht möglich sein, wenden Sie sich bitte an das BEKO GRUNDIG Service-Center unter folgenden Kontaktdaten:

**Telefon: 0911 / 590 597 29**  
**(Montag bis Freitag von 08.00 bis 18.00 Uhr)**  
**Telefax: 0911 / 590 597 31**  
**E-Mail: [service@grundig.com](mailto:service@grundig.com)**  
**<http://www.grundig.com/de-de/support>**

Unter den oben genannten Kontaktdaten erhalten Sie ebenfalls Auskunft über den Bezug möglicher Ersatz- und Zubehörteile.

### BEKO GRUNDIG Kundenberatungszentrum

**Montag bis Freitag von 8.00 bis 18.00 Uhr**  
**Deutschland: 0911 / 590 597 30**  
**Österreich: 0820 / 220 33 22 \***  
**\*gebührenpflichtig (0,145 €/Min. aus dem Festnetz, Mobilfunk: max. 0,20 €/Min.)**

Haben Sie Fragen?

Unser Kundenberatungszentrum steht Ihnen werktags stets von 8.00 bis 18.00 Uhr zur Verfügung.

Sehr geehrte Kundin, sehr geehrter Kunde,

als Käufer eines Haushaltskleingerätes der Marke Grundig stehen Ihnen die gesetzlichen Gewährleistungsrechte (Nachbesserung und Nacherfüllung) aus dem Kaufvertrag zu. Die Gewährleistung erfolgt für die Fehlerfreiheit bei Geräteübergabe entsprechend dem jeweiligen Stand der Technik. Über die Gewährleistung hinaus räumt Ihnen der Hersteller eine Garantie ein, diese schränkt die gesetzliche Gewährleistung – die für 24 Monate ab dem Kaufdatum gilt - nicht ein. Garantiert wird die Mängelbeseitigung durch Reparatur oder Austausch nach Wahl des Herstellers.

Sollte eine Störung an Ihrem Gerät auftreten, wenden Sie sich bitte an Ihren Fachhändler bzw. den Verkäufer. Dieser wird vor Ort das Gerät prüfen und den Kundenservice durchführen. Auch soweit Ansprüche aus der Herstellergarantie bestehen, werden diese nur durch den Verkäufer abgewickelt.

### **Die Garantiezeit beträgt 36 Monate ab Kaufdatum.**

#### **Bedingungen:**

1. Ein maschinell erstellter Original-Kaufbeleg liegt vor.
2. Das Gerät ist nur mit Original-Zubehör und Original-Ersatzteilen betrieben worden.
3. Die in der Gebrauchsanweisung erwähnten Wartungs- und Reinigungsarbeiten sind entsprechend ausgeführt worden.
4. Das Gerät wurde nicht geöffnet/zerlegt.
5. Bauteile, die einem gebrauchsbedingtem Verschleiß unterliegen, fallen nicht unter die Garantie
6. Ausgewechselte Teile werden Eigentum des Herstellers.
7. Ausgeschlossen von der Garantie sind die Mängel, die durch unsachgemäße Installation, z.B. Nichtbeachtung der VDE-Vorschriften; unsachgemäße Aufstellung, z.B. Nichtbeachtung der Einbau- oder Installationsvorschriften; äußere Einwirkung, z.B. Transportschäden, Beschädigung durch Stoß oder Schlag, Schäden durch Witterungseinflüsse, unsachgemäße Bedienung oder Beanspruchung, z.B. Nichtbeachtung der Gebrauchsanweisungen verursacht wurden.
8. Eine gewerbliche oder gleichzustellende Nutzung, z.B. in Hotels, Pensionen, Gaststätten, Arztpraxen oder Gemeinschaftsanlagen, gilt als eine nicht bestimmungsgemäße Benutzung, die die Garantie ausschließt.
9. Die Mängelbeseitigung verlängert die ursprüngliche Garantiezeit nicht.
10. Schadenersatzansprüche, auch hinsichtlich Folgeschäden, sind, soweit sie nicht auf Vorsatz oder grober Fahrlässigkeit beruhen, ausgeschlossen.
11. Der Anspruch auf Garantieleistung steht nur dem Erstkäufer zu und erlischt bei Weiterverkauf des Produktes durch den Erstkunden.
12. Die Garantie gilt für neue Produkte und nicht für Produkte, die als Gebrauchtergeräte verkauft worden sind und nicht für B-Ware.
13. Die Garantie ist nicht übertragbar.

**Diese Garantiezusage ist nur gültig innerhalb der Bundesrepublik Deutschland**

Garantiebedingungen - Grundig - 06/2022

# Please read this guide first!

Dear Customer,

Thank you for choosing a Grundig product. We would like you to achieve the optimal efficiency from this high quality product which has been manufactured with state of art technology. Please make sure you read and understand this guide and supplementary documentation fully before use and keep it as a reference. Include this guide with the unit if you hand it over to someone else. Observe all warnings and information herein and follow the instructions.

## Symbols and their meanings

These symbols are used throughout this guide:



Important information and useful hints about usage.



**WARNING:** Warnings against dangerous situations concerning the security of life and property.



Electric shock protection rating

# 1 Important safety and environmental instructions

This section contains safety instructions to prevent hazards that can result in injury or property damage.

Any warranty is void if these instructions are not followed.

## 1.1 General safety

- This appliance complies with international safety standards.
- This device can be used by children over 8 years of age, people with physical, sensory or mental challenges or people with lack of experience or knowledge; as long as control is ensured or information is provided regarding the hazards. Children must not play with the appliance. Cleaning and user maintenance shall not be carried out by unattended children.
- Do not use the appliance if the power cord or the appliance is damaged. Contact authorized service.
- Your mains power supply shall match the information shown on the rating plate label of the appliance.
- Do not use the appliance with an extension cord.
- To prevent damage to the power cord, prevent it from being pinched, crimped or rubbed against sharp edges.
- Do not touch the plug of the appliance with damp or wet hands while the appliance is plugged in.
- Do not pull on the cord while unplugging the appliance.
- Do not vacuum flammable materials and ensure that the cigarette ashes are cooled down before vacuuming them.
- Do not vacuum water and other fluids.
- Protect the appliance against precipitation, humidity and heat sources.
- Do not use the appliance in or near explosive or flammable environments and substances.
- Unplug the appliance before cleaning and maintenance.
- Do not immerse the appliance or its power cord in water for cleaning.
- Do not disassemble the appliance.

# 1 Important safety and environmental instructions

- Use only original parts or parts recommended by the manufacturer.
- To prevent blockage of the filter or damage to the motor, do not vacuum cement, plaster or fragments of compressed paper.
- Use the appliance with the adapter delivered with the appliance only.
- Do not use the appliance without filters, it may get damaged.
- If you keep the packaging materials, keep them out of the reach of children.
- This appliance is not intended to be used by persons, including children, with physical, sensory and mental disabilities or those who have not adequate experience and knowledge regarding its use, unless they are under the supervision of a person responsible for their safety or they are informed about the operation of the appliance.
- Children shall be supervised to prevent them from playing with the appliance.
- Unplug the adaptor and remove the battery pack before any cleaning or maintenance procedure.
- To avoid any risk of hazard, a damaged adaptor shall be replaced by the manufacturer, the authorized representative of the manufacturer or a similarly qualified technician.
- Keep your fingers, hair and loose clothes away from moving parts or clearances while vacuuming.
- Batteries shall be removed from the appliance before discarding the appliance.
- Disconnect the appliance from power supply before removing the battery.
- Please discard used batteries in accordance with local laws and regulations.
- The batteries included in this appliance may only be replaced with qualified persons.
- Appliance is not intended to be operated for commercial purposes. This appliance is not designed for commercial use, it is intended for home use and in applications as follows:

# 1 Important safety and environmental instructions

- In the staff kitchens of the stores, offices and other working environments
  - In farm houses;
  - By customers in hotels, motels or other accommodation facilities
  - In hostels or similar environments.
- **WARNING:** Use the HCX1501-2700500E (VCP 3130 L) removable supply unit delivered with the appliance to charge to the battery.
  - This appliance shall not be operated by children and people with limited physical, sensory and cognitive skills or people with lack of experience and knowledge unless they are under supervision or they are provided with the relevant instructions.
  - Children shall be supervised to prevent them from playing with the appliance.

## 1.2 Compliance with the WEEE Regulations and Waste Disposal



This product complies with EU WEEE Directive (2012/19/EU). This product bears a classification symbol for waste electrical and electronic equipment (WEEE). This symbol indicates that this product shall not be disposed with other household wastes at the end of its service life. Used device must be returned to official collection point for recycling of electrical and electronic devices. To find these collection systems please contact to your local authorities or retailer where the product was purchased. Each household performs important role in recovering and recycling of old appliance. Appropriate disposal of used appliance helps prevent potential negative consequences for the environment and human health.

## 1.3 Packaging information



Packaging materials of the product are manufactured from recyclable materials in accordance with our National Environment Regulations. Do not dispose of the packaging materials together with the domestic or other wastes. Take them to the packaging material collection points designated by the local authorities.

## Information on Waste Batteries



This symbol on rechargeable batteries/batteries or on the packaging indicates that the rechargeable battery/battery may not be disposed of with regular household rubbish. For certain rechargeable batteries/batteries, this symbol may be supplemented by a chemical symbol. Symbols for mercury (Hg) or lead (Pb) are provided if the rechargeable batteries/batteries contain more than 0,0005 % mercury or more than 0,004 % lead.

Rechargeable batteries/batteries, including those which do not contain heavy metal, may not be disposed of with household waste. Always dispose of used batteries in accordance with local environmental regulations. Make enquiries about the applicable disposal regulations where you live.

## 1.5 What to do for energy saving

- When using your appliance, adjust the speed settings according to the surface, in order to save energy.
- Normally, lower speeds are used when cleaning hard surfaces, curtains and sofas, while high speeds are used in for cleaning carpets.



## 2 Overview

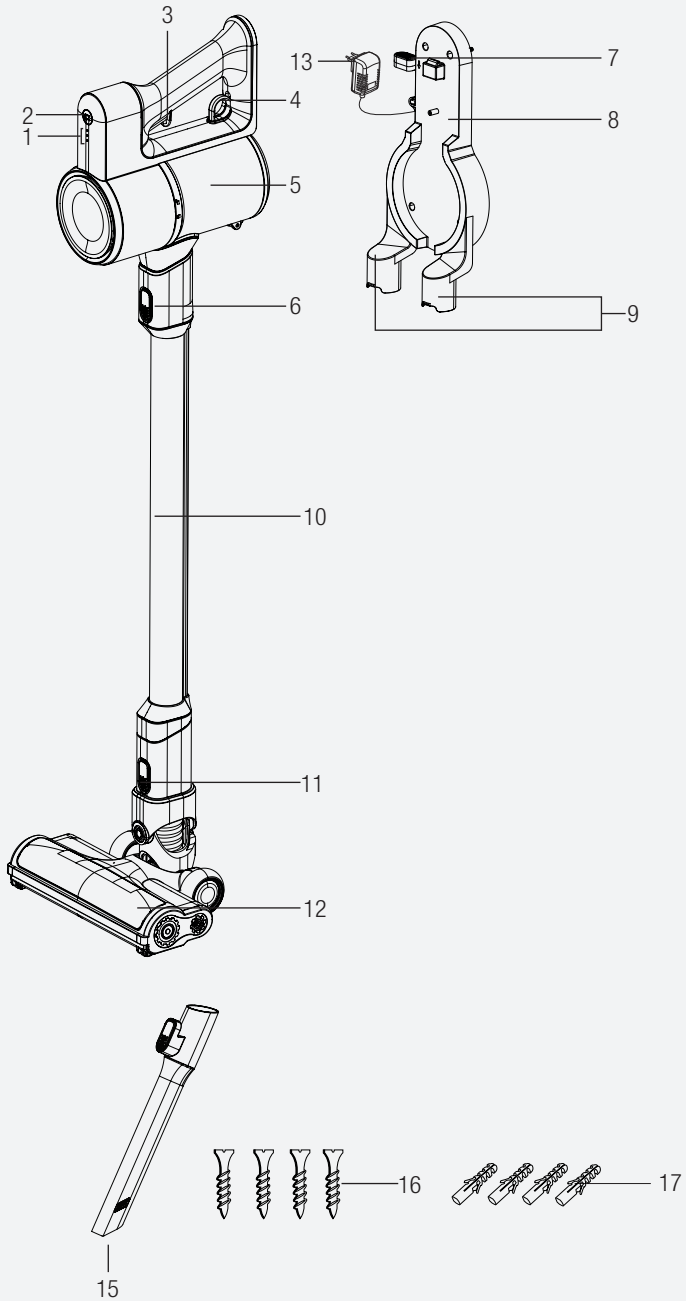

## 2 Overview

### 2.1 Controls and components

1. Charge indicator LED lights
2. Power Adjustment button
3. On/off button
4. Emptying dust container ring
5. Dust container
6. Tube release button
7. Appliance release button
8. Charging Dock
9. Accessory attachment parts
10. Tube
11. Brush release button
12. Electric turbo brush
13. Charging adaptor
14. Dust brush
15. Crevice attachment
16. Screw (4 pcs)
17. Dowel (4 pcs)

### 2.2 Technical data

	<b>VCP 3130 L</b>
<b>Nominal input power</b>	110 W
<b>Input</b>	100 - 240 V~ 50-60 Hz 0,5 A
<b>Output</b>	22 V  0.5 A
<b>Charging time</b>	3-5 hours
<b>Runtime at max. power</b>	17 mins
<b>Runtime at min. power</b>	45 mins

The rights to make technical and design changes are reserved.

The values provided with the appliance or its accompanying documents are laboratory readings in accordance with the respective standards. These values may differ depending on the use and ambient conditions.

## 2 Overview

### External Power Supply Parameter

	<b>VCP 3130 L</b>
<b>Manufacturer:</b>	Guangdong Huachuangxing Power Supply Co.,Ltd
<b>Model ID:</b>	HGX1501-2700500E
<b>Input Voltage:</b>	100-240V~
<b>Input Frequency:</b>	50-60Hz
<b>Input Current:</b>	0.5A
<b>Output Voltage</b>	22.0V
<b>Output Current</b>	0.5A
<b>Output Power:</b>	13.5W
<b>Average active efficiency:</b>	84.39%
<b>Efficiency at low load (10%):</b>	70.65%
<b>Power consumption under no load:</b>	0.071W

## 3 Installation

### 3.1 Intended use

This appliance is intended for household use and it is not suitable for industrial use.

### 3.2 Installation of the charging dock

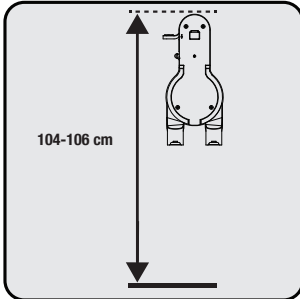

Position the charging dock (8) at a height of 104-106 cm from the ground.

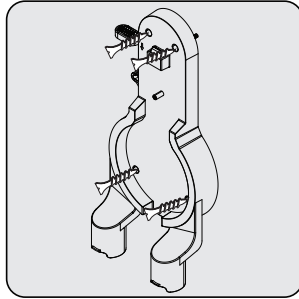

1- Fix four dowels (17) on the wall  
2- Place four screws (16) into their locations on the charging dock (8) and mount on the dowels on the wall.

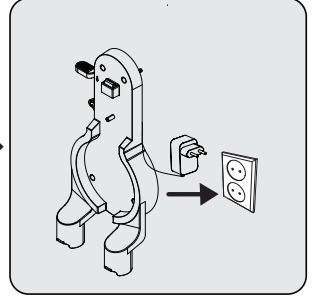

Plug the charging adaptor (13) to the socket.

### 3.3 Installation of the body and the brush

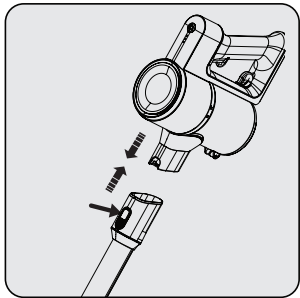

Push the tube (10) in the direction of arrow towards the body by pushing on the tube release button (6).

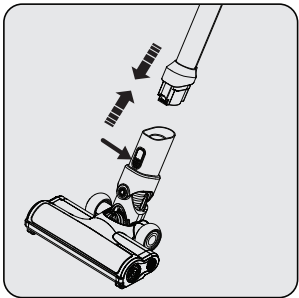

Press the electric turbo brush release button (11) on the electric turbo brush (12) and push it in the direction of arrow towards the tube.

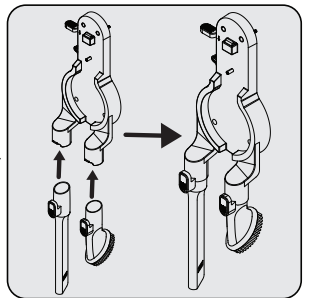

Attach crevice attachment (15) and dust brush (15) to the charging dock (8).

## 4 Operation

### 4.1 Charging the appliance

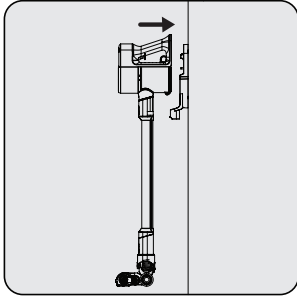

Place the appliance on the charging dock (8).  
After placing dust container (5) on the charging dock (8), push the appliance towards the charging dock.

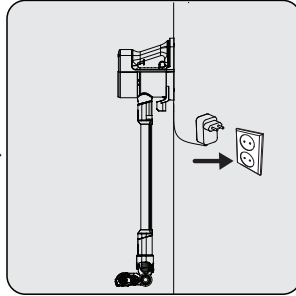

Plug the charging adaptor (13) to the socket.

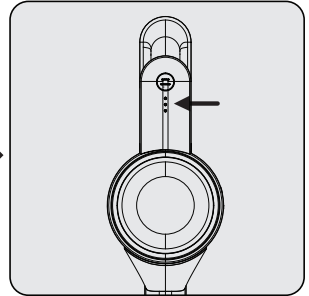

Flashing of the charge indicator LEDs (1) in white colour indicates that the appliance is being charged.  
– When all levels of the charge indicator LEDs (1) are illuminated, this indicates that the charging of the appliance is completed.



It takes up to 4 to 6 hours to charge the appliance completely. The appliance shall not be operated while charging.



If the appliance is placed on the charging dock (8) while it is being operated, it shall be stopped automatically.

### 4.2 Usage

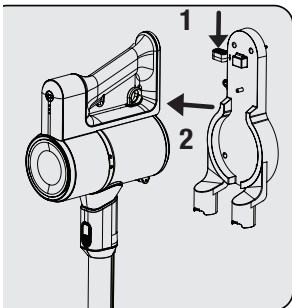

1- Push the appliance release button (7) on the charging dock (8) downward and pull the appliance towards yourself at the same time.  
2- Remove the appliance from the charging dock (8).

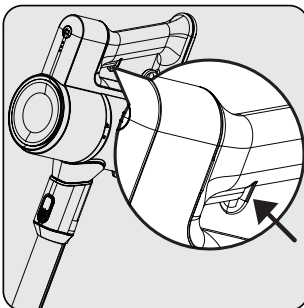

Press the on/off button (3) to operate the appliance. The appliance starts operating with the minimum power when the on/off button is pressed.

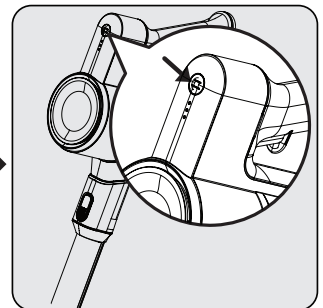

To switch to the maximum power when operating in the minimum power, push the power adjustment button (2).  
To switch to the minimum power when operating in the maximum power, push the power adjustment button (2) again.

## 4 Operation



The appliance may be placed for charging before the complete discharging of the battery. The appliance may be kept continuously as charging on the charging dock (8) until the next operation.

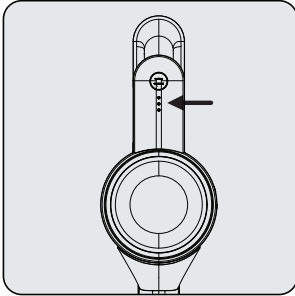

Pay attention to the power indicator LEDs (1) during operation. These indicators gradually turn off as the charge level is reduced, and when all indicators are turned off and only one indicator illuminates in red, then the charge of the appliance is about to run out. The appliance stops operating automatically after a short while when the red LED illuminates.

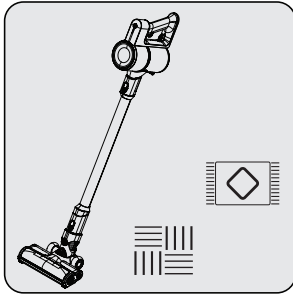

This appliance is suitable for use on carpets and hard floors.

### 4.3 Accessories

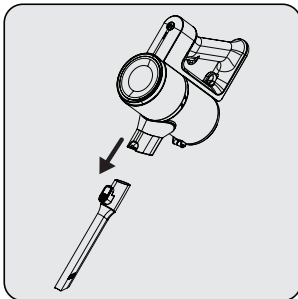

**Crevice (15):** Suitable for vacuuming the rear of the furnitures, hard to reach areas and narrow areas.

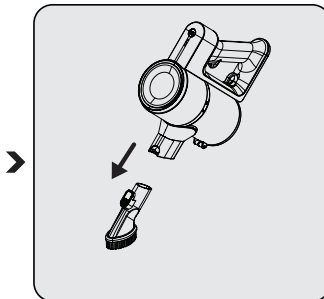

**Dust brush (14):** Suitable for vacuuming curtains, waxed furniture and delicate and fragile objects.

## 5 Cleaning and maintenance

Turn off and unplug the appliance before cleaning.



**WARNING:** Never use gasoline, solvent, abrasive cleaners, metal objects or hard brushes to clean the appliance.



**WARNING:** Deformation may occur on the filters within time as a result of usage. It shall be replaced with a new one to prevent loss of performance. Contact with the customer services to buy a new one.

### 5.1 Cleaning the Dust container and Filters



**WARNING:** Do not wash the filters.



We recommend you to clean the dustbin (5) after each operation.

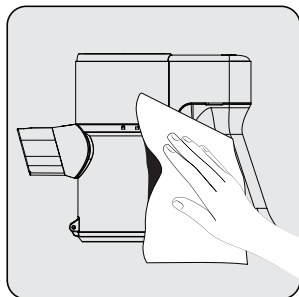

Wipe the surface of the body with a wet cloth.

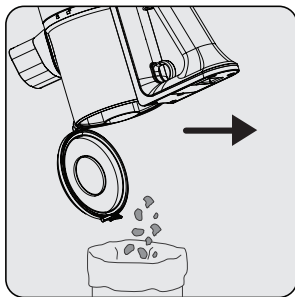

Pull the emptying dust container ring (4) to the last point. Dust container lid will be opened. Empty all the dust it contains.

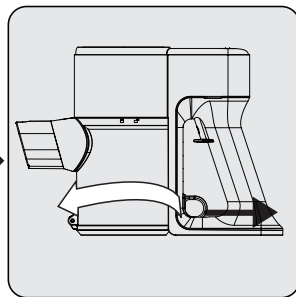

For a detailed cleaning of filters, remove the dust container by turning it clockwise while pulling dust container ring (4) lightly.

## 5 Cleaning and maintenance

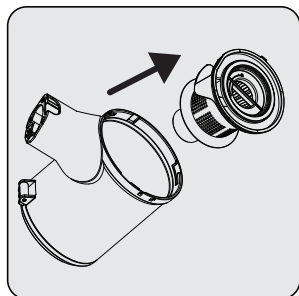

Pull EPA E10 and plastic filter holding ring from the EPA E10 handle.

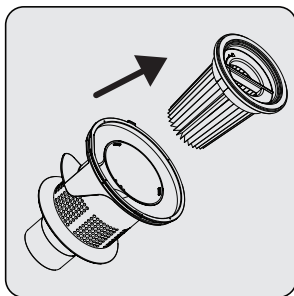

Separate EPA E10 and plastic filter from each other.

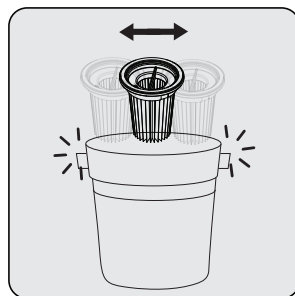

Remove the dust on the EPA E10 filter by tapping it on a hard surface such as a waste bin or by using a brush.

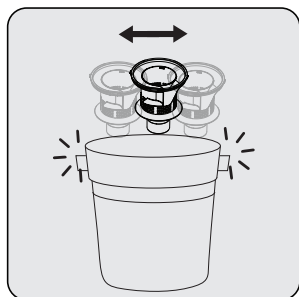

Remove the dust on the plastic filter by tapping it on a hard surface such as a waste bin or by using a brush.

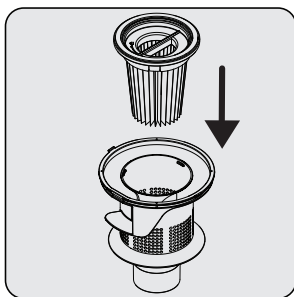

Attach EPA E10 filter to the plastic filter back.

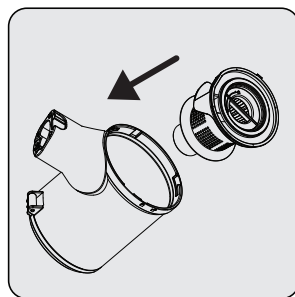

Attach plastic filter on the dustbin ring (5).

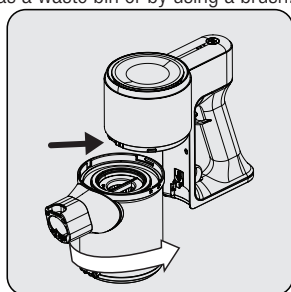

Fix the connector of dustbin to the holes on the body, then fix the dustbin by turning counter-clockwise until you hear the click sound.



## 5 Cleaning and maintenance

### 5.2 Cleaning of the brush



**WARNING:** Do not wash the turbo brush (8) and the main roller.

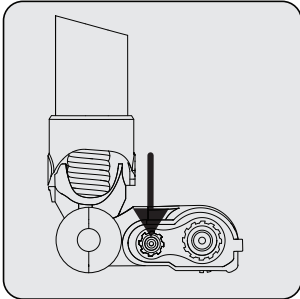

Press on the roller release button.

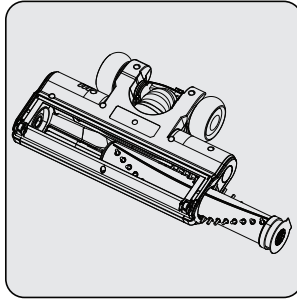

Remove the dust on it by tapping it lightly to a hard surface or remove the dust with a brush. If any hair, etc. is tangled, remove it by cutting it off.

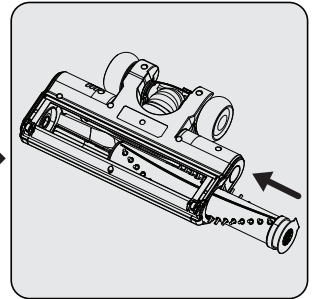

Fix the roller back to its place by pushing.

### 5.3 Storage

- If you do not intend to use the appliance for a long time, store it carefully.
- Unplug the appliance.
- Ensure that the appliance is kept out of reach of children.
- If you shall not be using the battery for a long period of time, please keep it in a cool and dry place at half charged condition. Do not charge or discharge completely.
- Store the battery on a non-conducting material, and do not allow the battery to contact metal directly. This shall damage the battery.

### 5.3 Transport and shipping

- During transport and shipping, carry the appliance with its original packaging. The packaging of the appliance will protect the appliance against physical damage.
- Do not put heavy objects on the appliance or its packaging. Otherwise the appliance may be damaged.
- If the appliance is dropped, the appliance may not operate or permanent damage may occur.

# Lees deze gids eerst!

Beste klant,

Bedankt dat u een Grundig product hebt gekozen. Wij willen graag dat u het optimale rendement haalt uit dit hoogwaardige product, dat met de modernste technologie is vervaardigd. Zorg ervoor dat u deze handleiding en aanvullende documentatie volledig doorleest en begrijpt voordat u ze gebruikt en bewaar ze als referentie. Neem deze gids mee als u hem aan iemand anders overhandigt. Neem alle waarschuwingen en informatie hierin in acht en volg de instructies op.

## Symbolen en hun betekenis

Deze symbolen worden overal in deze gids gebruikt:



Belangrijke informatie en nuttige tips bij het gebruik.



**WAARSCHUWING:** Waarschuwingen tegen gevaarlijke situaties met gevaar voor het leven of uw eigendom.



Elektrische schokken beschermingsklasse

# 1 Belangrijke veiligheidsinstructies en milieuriichtlijnen

Dit hoofdstuk bevat veiligheidsinstructies om risico's te voorkomen die kunnen resulteren in letsel of materiële schade.

Elke garantie is ongeldig als deze instructies niet worden opgevolgd.

## 1.1 Algemene veiligheid

- Dit apparaat is conform met de internationale veiligheidsnormen.
- Dit apparaat kan worden gebruikt door kinderen ouder dan 8 jaar, personen met fysieke, gevoelsmatige of mentale gebreken of door personen met een gebrek aan ervaring of kennis op voorwaarde dat ze onder toezicht staan en dat zijn informatie hebben gekregen in verband met de gevaren. Kinderen mogen niet spelen met het apparaat. De reiniging en het onderhoud door de gebruiker mogen niet worden uitgevoerd door kinderen
- Gebruik het apparaat niet als het netsnoer of het apparaat beschadigd is. Neem contact op met de onderhoudsdienst.
- Zorg ervoor dat uw netspanning overeenstemt met de gegevens op het typeplaatje van het apparaat.
- Gebruik het apparaat niet met een verlengsnoer.
- Om beschadiging van het netsnoer te voorkomen, moet worden voorkomen dat het wordt afgekneld, gekrompen of tegen scherpe randen wordt gewreven.
- Raak het apparaat of de stekker niet aan met vochtige of natte handen als de stekker in het stopcontact zit.
- Trek niet aan het snoer om het apparaat te ontkoppelen.
- U mag nooit brandbaar materiaal opzuigen en u moet ervoor zorgen dat as van sigaretten voldoende is afgekoeld voor u het opzuigt.
- U mag geen water of andere vloeistoffen opzuigen.
- Bescherm het apparaat tegen neerslag, vocht en warmtebronnen.
- Gebruik het apparaat niet in of in de buurt van een explosieve of brandbare omgeving en stoffen.
- Verwijder de stekker uit het stopcontact voor de reiniging of het

# 1 Belangrijke veiligheidsinstructies en milieuriichtlijnen

onderhoud.

- U mag het apparaat of het netsnoer nooit onderdompelen in water om deze te reinigen.
- U mag dit apparaat niet demonteren.
- Gebruik uitsluitend originele onderdelen of onderdelen die door de fabrikant worden aanbevolen.
- Om een blokkering van het filter of schade aan de motor te voorkomen, mag u geen cement, pleister of fragmenten van geperst papier stofzuigen.
- Gebruik het apparaat enkel met de adapter die wordt geleverd met het apparaat.
- Gebruik het apparaat niet zonder filters want dit kan schade veroorzaken.
- Als u het verpakkingsmateriaal wilt bewaren, moet u het buiten het bereik van kinderen houden.
- Dit apparaat is niet bedoeld voor gebruik door personen, inclusief kinderen, met fysieke, gevoelsmatige en mentale beperkingen of personen met een gebrek aan ervaring of kennis met betrekking tot het gebruik, tenzij zij onder toezicht staan van een persoon verantwoordelijk voor hun veiligheid of dat ze op de hoogte zijn gebracht over de werking van het apparaat.
- Kinderen moeten onder toezicht staan om ervoor te zorgen dat ze niet spelen met het apparaat.
- Ontkoppel de adapter en verwijder de batterij voor u onderhoudswerken uitvoert aan het apparaat.
- Om eventuele risico's te vermijden, moet een beschadigde adapter worden vervangen door de fabrikant, de geautoriseerde vertegenwoordiger van de fabrikant of een gelijkaardig gekwalificeerde technicus.
- Houd uw vingers, haar en losse kleding uit de buurt van bewegende onderdelen of tussenruimten tijdens het stofzuigen.
- U moet de batterijen verwijderen uit het apparaat voor u het weggooit.
- Ontkoppel het apparaat van de netvoeding voor u de batterij verwijdert.
- Gooi lege batterijen weg in over-

# 1 Belangrijke veiligheidsinstructies en milieuriichtlijnen

eenstemming met de lokale wetgeving en voorschriften.

- De batterijen die worden meegeleverd met dit apparaat mogen enkel worden vervangen door gekwalificeerde personen.
- Het apparaat is niet bedoeld om voor commerciële doeleinden te worden gebruikt. Dit apparaat is niet ontworpen voor commercieel gebruik, het is bedoeld voor thuisgebruik en in de volgende toepassingen:
  - In de keuken ruimte voor werknemers van de winkels, kantoren en andere werkomgevingen
  - in boerderijen;
  - door klanten in hotels, motels of andere accommodaties
  - In hostels of vergelijkbare omgevingen.
- **WAARSCHUWING:** Gebruik de HCX1501-2700500E (VCP 3130 L) verwijderbare voedingsmodule met het apparaat om de batterij op te laden.
- Dit apparaat mag niet worden gebruikt door kinderen en personen met fysieke, gevoelsma-

tige en mentale beperkingen of door personen met een gebrek aan ervaring en kennis, tenzij zij onder toezicht staan of relevante instructies hebben ontvangen.

- Kinderen moeten onder toezicht staan om ervoor te zorgen dat ze niet spelen met het apparaat.

# 1 Belangrijke veiligheidsinstructies en milieuriichtlijnen

## 1.2 Naleving van de WEEE-regelgeving en afvalverwijdering



Dit product is conform met de EU WEEE-richtlijn (2012/19/EU). Dit product is voorzien van een classificatiesymbool voor afgedankte elektrische en elektronische apparatuur (WEEE). Dit symbool wijst er op dat dit product niet mag worden weggegooid met ander huishoudelijk afval aan het einde van de levensduur. Een gebruikt apparaat moet naar een officieel inzamelpunt worden gebracht voor recycling van elektrische en elektronische apparaten. Neem contact op met uw lokale autoriteiten of detailhandelaar waar het product is gekocht om deze collectiesystemen te vinden. Elk gezin speelt een belangrijke rol in de recuperatie en recycling van oude apparaten. De correcte verwijdering van gebruikte apparatuur helpt potentiële negatieve gevolgen voor het milieu en de volksgezondheid te voorkomen.

## 1.3 Informatie op de verpakking



De verpakking van het apparaat is vervaardigd van recyclebaar materiaal, in overeenstemming met de nationale wetgeving.

Gooi het verpakkingsmateriaal niet weg bij het normale huisvuil of ander afval. Lever het in bij een door de overheid aangewezen inzamelpunt voor verpakkingsmateriaal.

## Informatie over lege batterijen



Dit symbool van oplaadbare batterijen/batterijen of op de verpakking wijst er op dat de oplaadbare batterij/batterij niet mag worden weggegooid met normaal huishoudelijk afval. Voor bepaalde oplaadbare batterijen/batterijen kan dit symbool worden aangevuld met een chemisch symbool. De symbolen voor kwik (Hg) of lood (Pb) worden weergegeven als de oplaadbare batterijen/batterijen meer dan 0,0005 % kwik of meer dan 0,004 % lood bevatten.

Oplaadbare batterijen/batterijen, inclusief de batterijen die geen zware metalen bevatten, kunnen worden weggegooid met het huishoudelijk afval. U moet verbruikte batterijen als weggooiden in overeenstemming met de lokale milieuwetgeving. Vraag informatie over de lokale voorschriften voor afvalverwerking waar u woont.

## 1.5 Wat kunt u doen om energie te besparen

- Pas bij gebruik van uw apparaat de snelheidsinstellingen aan op het oppervlak om energie te besparen.
- Normaal gesproken worden lagere snelheden gebruikt bij het reinigen van harde oppervlakken, gordijnen en banken, terwijl hoge snelheden worden gebruikt bij het reinigen van tapijten.

## 2 Overzicht

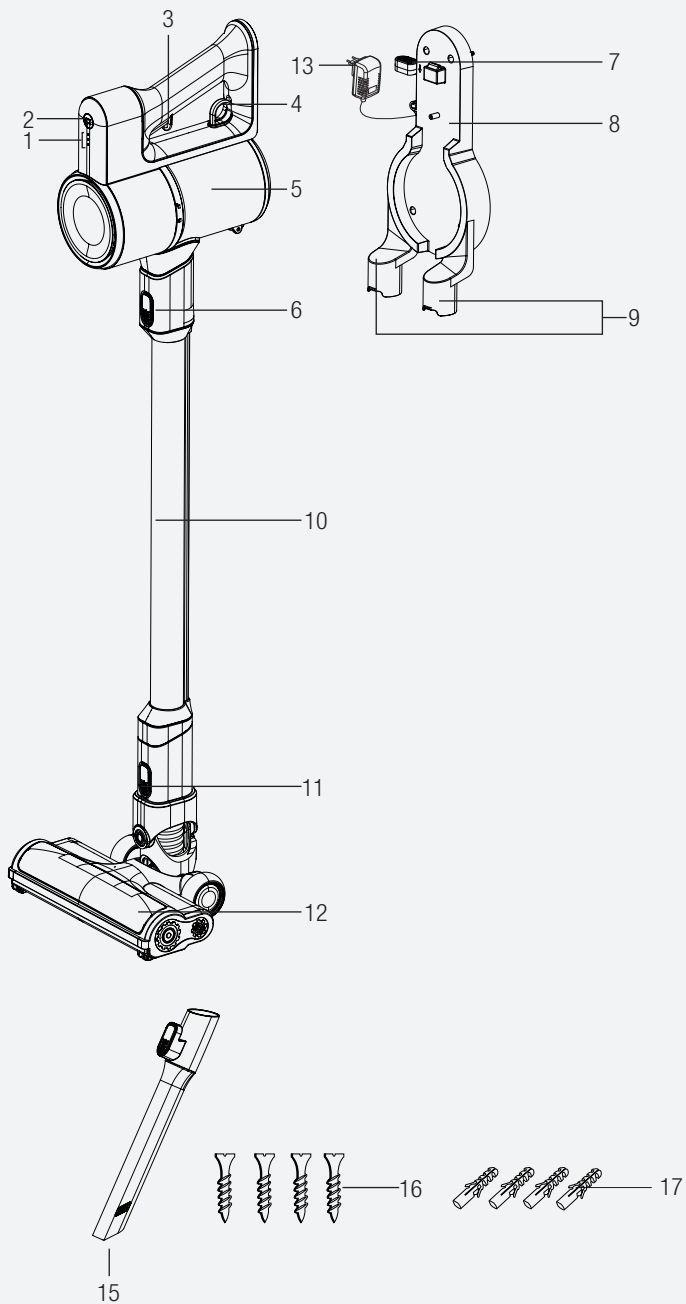

## 2 Overzicht

### 2.1 Bedieningsknoppen en onderdelen

1. Oplaadindicator LED lampen
2. Vermogensschakelaar
3. Knop Aan/Uit
4. Stofcontainer ring leegmaken
5. Stofcontainer
6. Buis ontgrendelingsknop
7. Apparaat ontgrendelingsknop
8. Oplaadstation
9. Accessoire bevestiging onderdelen
10. Buis
11. Borstel ontgrendelingsknop
12. Elektrische turbo borstel
13. Laadadapter
14. Stofborstel
15. Hulpstuk voor spleten
16. Schroef (4 stuks)
17. Plug (4 stuks)

### 2.2 Technische gegevens

	VCP 3130 L
<b>Nominaal ingangsvermogen</b>	110 W
<b>Ingang:</b>	100 - 240 V~ 50-60 Hz 0,5 A
<b>Uitgang</b>	22 V  0.5 A
<b>Oplaadduur</b>	3-5 uur
<b>Looptijd aan max. vermogen</b>	17 min
<b>Looptijd aan min. vermogen</b>	45 min

Het recht om technische en ontwerp wijzigingen uit te voeren is voorbehouden.

De waarden vermeld op het apparaat of de begeleidende documenten zijn metingen in het laboratorium in overeenstemming met de respectieve normen. Deze waarden kunnen verschillen naargelang het gebruik en de omstandigheden van de omgeving.



## 2 Overzicht

### Externe voedingsparameter

	<b>VCP 3130 L</b>	
<b>Producent:</b>	Guangdong Huachuangxing Power Supply Co.,Ltd	
<b>Model ID:</b>	HCX1501-2700500E	
<b>Ingangsspanning:</b>	100-240V~	
<b>Ingangsfrequentie:</b>	50-60Hz	
<b>Ingangsstroom</b>	0,5A	
<b>Uitgangsspanning</b>	32,0V	22,0V
<b>Uitgangsstroom</b>	0,45A	0,5A
<b>Uitgangsvermogen:</b>	14,4W	13,5W
<b>Gemiddelde actieve efficiëntie:</b>	85,5%	84,39%
<b>Efficiëntie bij lage belasting (10%)</b>	83,33%	70,65%
<b>Stroomverbruik bij geen belasting:</b>	0,041W	0,071W

## 3 Installatie

### 3.1 Beoogd gebruik

Dit apparaat dient enkel voor huishoudelijk en niet voor industrieel gebruik.

### 3.2 Installatie van het oplaadstation

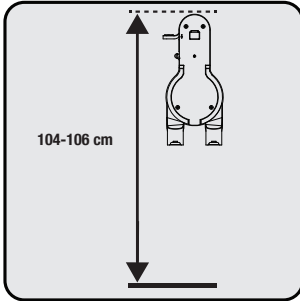

Positioneer het oplaadstation (8) op een hoogte van 104- 106 cm boven de grond.

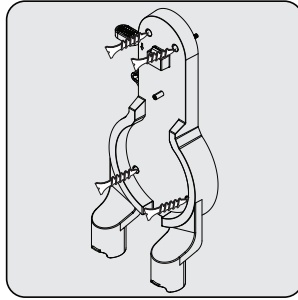

1- Bevestig vier pluggen (17) aan de muur  
2- Plaats vier schroeven (16) op hun locatie in het oplaadstation (8) en monteer deze op de pluggen aan de muur.

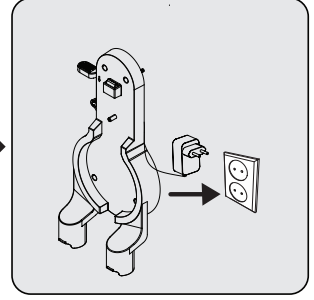

Voer de laadadapter (13) in de uitgang.

### 3.3 Installatie van het apparaat en de borstel

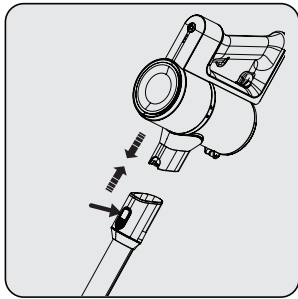

Duw the buis (10) in de richting van de pijl naar het apparaat toe door de buis ontgrendelingsknop (6) in te drukken.

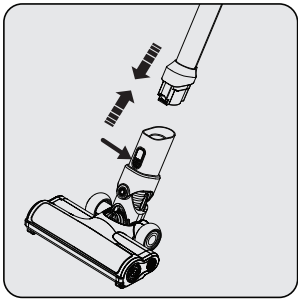

Druk op de elektrische turbo borstel ontgrendelingsknop (11) op de elektrische turbo borstel (12) en duw hem in de richting van de pijl naar de buis.

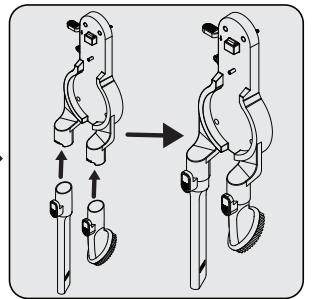

Bevestig het hulpstuk voor spleten (15) en de stofborstel (15) op het oplaadstation (8).

## 4 Bediening

### 4.1 Het apparaat opladen

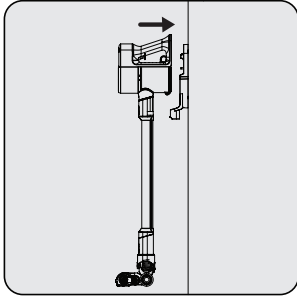

Plaats het apparaat op het oplaadstation (8). Nadat u de stofcontainer (5) op het oplaadstation (8) hebt geplaatst, drukt u het apparaat naar het oplaadstation.

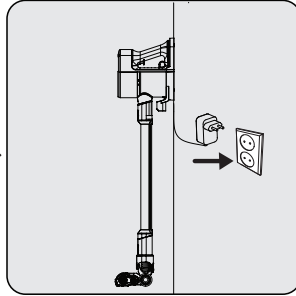

Voer de laadadapter (13) in de uitgang.

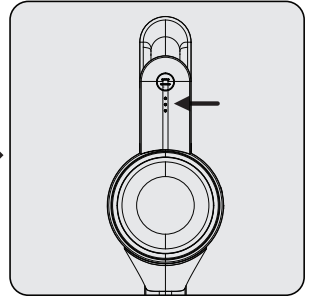

Het knipperen van de witte laadindicator LED (1) lampen geeft aan dat het apparaat wordt opgeladen.

– Wanneer alle niveaus van de laadindicator LED (1) lampen oplichten, wijst dit er op dat het apparaat volledig is opgeladen.



Het duurt tot 4 tot 6 uur om het apparaat volledig op te laden. Het apparaat mag niet worden gebruikt tijdens het laden.



Als het apparaat wordt verbonden met het oplaadstation (8) tijdens het gebruik zal het automatisch stoppen.

### 4.2 Gebruik

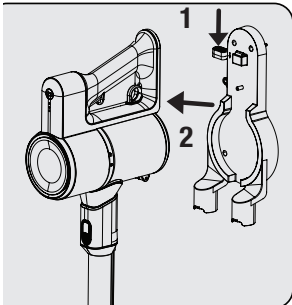

1- Druk de apparaat ontgrendelingsknop (7) op het oplaadstation (8) omlaag en trek het apparaat gelijktijdig naar u toe.  
2- Verwijder het apparaat uit het oplaadstation (8).

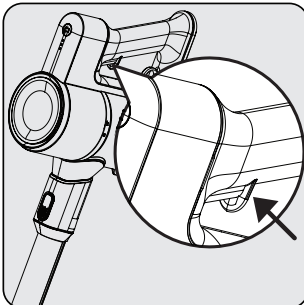

Druk op de Aan/Uit-knop (3) om uw apparaat te gebruiken. Het apparaat begint aan het minimale vermogen te werken wanneer de Aan/Uit-knop wordt ingedrukt.

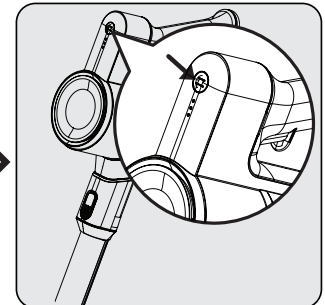

Druk op de vermogensschakelaar (2) om over te schakelen naar het maximum vermogen vanuit het minimum vermogen. Druk opnieuw op de vermogensschakelaar (2) om over te schakelen naar het minimum vanuit het maximum vermogen.

## 4 Bediening



Het apparaat mag worden aangesloten om op te laden voor de batterijen volledig leeg zijn. Het apparaat mag voortdurend worden opgeladen aan het oplaadstation (8) tot de volgende bediening.

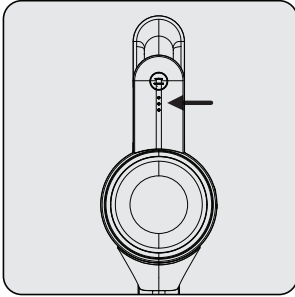

Let op de stroomindicator LED lampen (1) tijdens de werking. Deze indicatoren schakelen geleidelijk aan uit naarmate het laadniveau afneemt. Wanneer alle indicatoren zijn uitgeschakeld en slechts één indicator rood oplicht, wijst dit er op dat de lading van het apparaat bijna is verbruikt. Het apparaat stopt automatisch na een korte periode als de rode LED lamp oplicht.

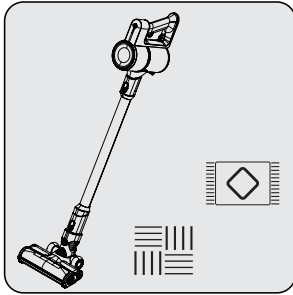

Dit apparaat is geschikt voor gebruik op tapijten en harde vloeren.

### 4.3 Accessoires

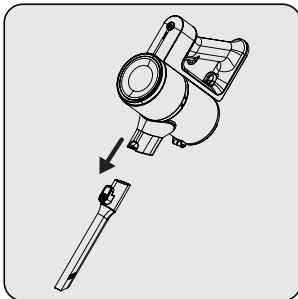

**Hulpstuk voor spleten (15):** Geschikt om te stofzuigen achter meubelen, moeilijk te bereiken zones en smalle zones.

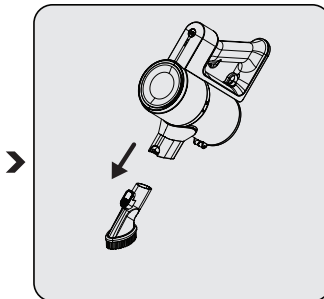

**Stofborstel (14):** Geschikt om gordijnen, gepolijste meubelen en delicate en breekbare voorwerpen te stofzuigen.

## 5 Reiniging en onderhoud

Schakel het apparaat uit en verwijder de stekker voor u het reinigt



**WAARSCHUWING:** Gebruik nooit benzine, oplosmiddel, schurende reinigingsmiddelen, metalen voorwerpen of harde borstels om het apparaat te reinigen.



**WAARSCHUWING:** Er kunnen vervormingen optreden van de filters na verloop van tijd door het regelmatige gebruik. Ze moeten worden vervangen met nieuwe filters om prestatieverlies te voorkomen. Neem contact op met de klantendienst om een nieuw filter te kopen.

### 5.1 De stofcontainer en filters leegmaken



**WAARSCHUWING:** Was de filters niet.



Wij raden aan het stofreservoir (5) te reinigen na elk gebruik.

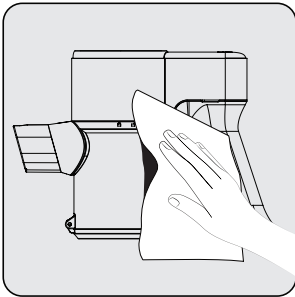

Veeg het oppervlak van het lichaam af met een natte doek.

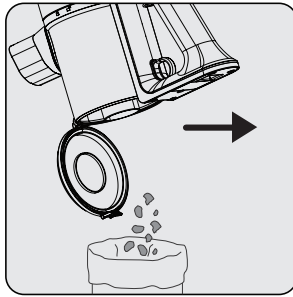

Trek aan de ring om de de de stofcontainer leeg te maken (4) op het laatste punt. Het deksel van de stofcontainer wordt geopend. Verwijder al het stof uit de container.

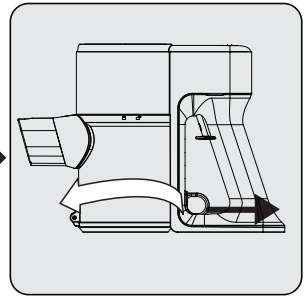

Voor een gedetailleerde reiniging van de filters moet u de stofcontainer verwijderen door deze rechtsom te draaien terwijl u licht trekt aan de ring om de stofcontainer leeg te maken (4).

## 5 Reiniging en onderhoud

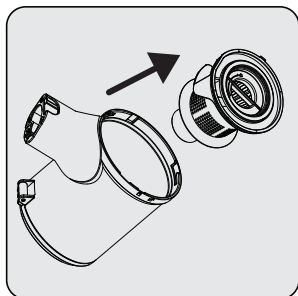

Trek aan het EPA E10 en plastic filter waarbij u het EPA E10 handvat vastneemt.

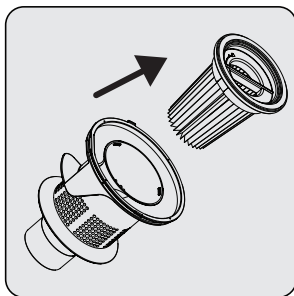

Maak het EPA E10 en plastic filter los van elkaar.

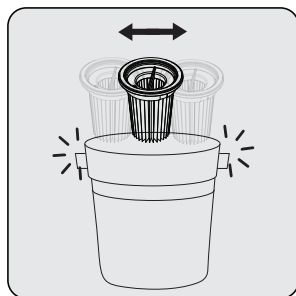

Verwijder het stof van het EPA E10 filter door het uit te kloppen op een hard oppervlak, zoals een vuilnisemmer of met een borstel.

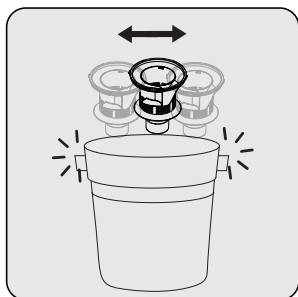

Verwijder het stof van het plastic filter door het uit te kloppen op een hard oppervlak, zoals een vuilnisemmer of met een borstel.

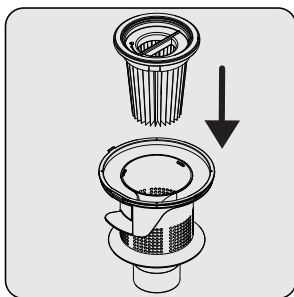

Bevestig het EPA E10 filter op het plastic filter achteraan.

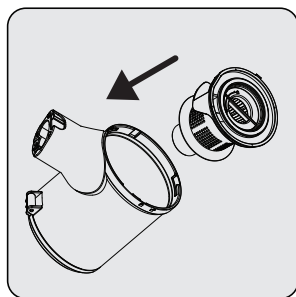

Bevestig het plastic filter op de ring van de stofcontainer (5).

## 5 Reiniging en onderhoud

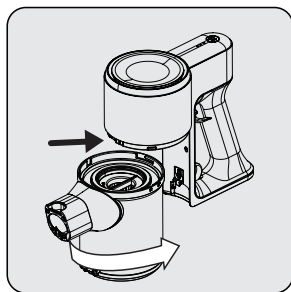

Bevestig de verbinding van de stofcontainer op de openingen van het apparaat. Bevestig daarna de stofcontainer door deze rechtersom te draaien tot u een klik hoort.

### 5.2 De borstel reinigen



**WAARSCHUWING:** De turbo borstel (8) en de hoofdroller mogen niet worden gewassen.

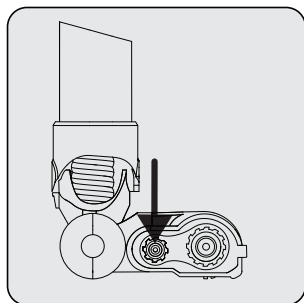

Druk op de ontgrendelingsknop van de roller.

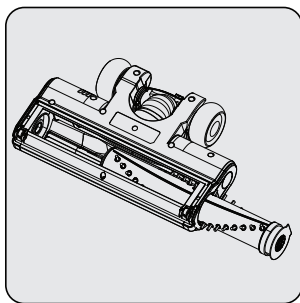

Verwijder het stof door hem op een hard oppervlak te tikken of verwijder het stof met een borstel. Als er haar, etc. verstrikt is, moet u het verwijderen of afsnijden.

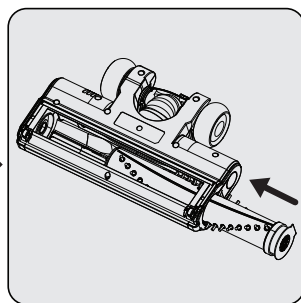

Bevestig de roller opnieuw op zijn plaats door hem in te drukken.

## 5 Reiniging en onderhoud

---

### 5.3 Opberging

- Als u niet van plan bent het apparaat gedurende een lange periode te gebruiken, moet u het zorgvuldig opbergen.
- Verwijder de stekker uit het stopcontact.
- Zorg ervoor dat het apparaat buiten het bereik van kinderen wordt gehouden.
- Als u de batterij gedurende een lange periode niet zult gebruiken, moet u ze half opgeladen bewaren op een koele en droge plaats. De batterij mag niet volledig worden opgeladen of ontladen.
- Bewaar de batterij op een niet-geleidend materiaal en laat ze niet in direct contact komen met metaal. Dit zal de batterij beschadigen.

### 5.3 Vervoer en verzending

- Tijdens het vervoer en de verzending van het apparaat moet u het in de originele verpakking worden gehouden. De verpakking van het apparaat beschermt het tegen fysieke schade.
- Plaats geen zware lasten op het apparaat of op de verpakking. Zo niet kan het apparaat worden beschadigd.
- Als men het apparaat laat vallen, is het mogelijk dat het niet correct werkt of permanent wordt beschadigd.



# Proszę najpierw przeczytać ten przewodnik!

Drogi kliencie,

Dziękujemy za wybór produktu Grundig. Chcemy, abyś osiągnął optymalną wydajność dzięki temu wysokiej jakości produktowi, który został wyprodukowany przy użyciu najnowocześniejszej technologii. Przed użyciem należy dokładnie przeczytać i zrozumieć ten przewodnik oraz dokumentację uzupełniającą oraz zachować go do wykorzystania w przyszłości. Dołącz ten przewodnik do urządzenia, jeśli przekażesz go komuś innemu. Przestrzegaj wszystkich ostrzeżeń i informacji zawartych w tym dokumencie i postępuj zgodnie z instrukcjami.

## Symbole i ich znaczenie

Poniższe symbole są używane w tym przewodniku:



Ważne informacje i przydatne wskazówki dotyczące użytkowania.



**OSTRZEŻENIE:** Ostrzeżenia dotyczące sytuacji zagrażających bezpieczeństwu, życiu i mieniu.



Stopień ochrony przed porażeniem elektrycznym



PAPEL RECICLADO e  
RECICLÁVEL

# 1 Ważne instrukcje dotyczące bezpieczeństwa i ochrony środowiska

Ta sekcja zawiera instrukcje bezpieczeństwa, aby zapobiec zagrożeniom, które mogą spowodować obrażenia ciała lub uszkodzenie mienia.

Wszelkie gwarancje są nie będą ważne, jeśli instrukcje nie będą przestrzegane.

## 1.1 Ogólne zasady bezpieczeństwa

- Urządzenie jest zgodne z międzynarodowymi normami bezpieczeństwa.
- Z urządzenia mogą korzystać dzieci powyżej 8 roku życia i osoby o ograniczonej sprawności fizycznej, sensorycznej lub umysłowej, bądź o niedostatecznym doświadczeniu i wiedzy jedynie pod nadzorem lub po przeszkoleniu w zakresie bezpiecznej obsługi i zagrożeń. Dzieciom nie wolno używać urządzenia do zabawy. Czyszczenie i konserwacja nie powinny być wykonywane przez dzieci bez nadzoru.
- Nie używaj urządzenia, jeśli kabel zasilania lub wtyczka są uszkodzone. Skontaktuj się z autoryzowanym serwisem.
- Zasilanie sieciowe powinno być zgodne z informacjami podanymi na tabliczce znamionowej.
- Z urządzeniem nie należy używać przedłużaczy.
- Aby zapobiec uszkodzeniu przewodu zasilającego, nie należy go przyciskać, zaciskać ani ocierać o ostre krawędzie.
- Nie wolno dotykać urządzenia i jego wtyczki mokrymi ani wilgotnymi dłońmi, jeśli jest ono podłączone do zasilania.
- Nie należy wyjmować wtyczki z gniazdka, ciągnąc za przewód zasilający.
- Nie odkurzać materiałów łatwopalnych. Należy upewnić się, że popiół z papierosów ostygł przed odkurzaniem.
- Nie odkurzać wody i innych cieczy.
- Chronić urządzenie przed opadami atmosferycznymi, wilgocią i źródłami ciepła.
- Urządzenia nie należy używać w otoczeniu lub w pobliżu

# 1 Ważne instrukcje dotyczące bezpieczeństwa i ochrony środowiska

materiałów wybuchowych lub łatwopalnych.

- Przed przystąpieniem do czyszczenia i konserwacji urządzenia należy odłączyć je od zasilania.
- Podczas czyszczenia nie wolno zanurzać urządzenia ani przewodu zasilającego w wodzie.
- Nie demontuj urządzenia.
- Należy stosować wyłącznie oryginalne lub zalecane przez producenta części zamienne.
- Aby zapobiec zatkaniu filtra lub uszkodzeniu silnika, nie należy odkurzać cementu, tynku ani fragmentów prasowanego papieru.
- Urządzenia należy używać wyłącznie z dołączonym zasilaczem.
- Nie używać urządzenia bez filtrów. Może to spowodować jego uszkodzenie.
- Opakowanie urządzenia należy przechowywać poza zasięgiem dzieci.
- Niniejsze urządzenie nie jest przeznaczone dla osób, w tym dzieci, niepełnosprawnych fizycznie, zmysłowo lub umysłowo lub tych, które nie posiadają odpowiedniego doświadczenia i wiedzy na temat jego użytkowania, chyba że znajdują się pod nadzorem osoby odpowiedzialnej za bezpieczeństwo urządzenia lub zostały przeszkolone.
- Nie wolno dopuścić, by dzieci bawiły się urządzeniem.
- Przed przystąpieniem do czyszczenia lub konserwacji, należy odłączyć i wyjąć adapter sieciowy.
- Aby uniknąć ryzyka obrażeń, uszkodzony adapter powinien zostać wymieniony przez producenta, autoryzowanego przedstawiciela lub wykwalifikowanego technika.
- Trzymaj palce, włosy i luźne części ubrania z dala od otworów oraz ruchomych części urządzenia.
- Przed wyrzuceniem urządzenia należy wyjąć akumulator.
- Przed wyjęciem akumulatora należy odłączyć urządzenie od

# 1 Ważne instrukcje dotyczące bezpieczeństwa i ochrony środowiska

źródła zasilania.

- Zużyte akumulatory należy utylizować zgodnie z lokalnymi przepisami i regulacjami.
- Akumulatory mogą być usunięte tylko przez wykwalifikowane osoby
- Urządzenie nie jest przeznaczone do użytku komercyjnego. Ten produkt nie jest przeznaczony do użytku komercyjnego, jest przeznaczony do użytku domowego i do następujących zastosowań:
  - w kuchniach pracowniczych w sklepach, biurach i innych środowiskach
  - na farmach;
  - dla klientów w hotelach, motelach lub innych miejscach
  - hostelach i podobnych miejscach
- **OSTRZEŻENIE:** Aby naładować akumulator, użyj wyjmowanego zasilacza HCX1501-2700500E (VCP 3130 L) dostarczonego z urządzeniem.
- Niniejsze urządzenie nie jest przeznaczone dla dzieci i osób

niepełnosprawnych fizycznie, zmysłowo lub umysłowo lub tych, które nie posiadają odpowiedniego doświadczenia i wiedzy na temat jego użytkowania, chyba że znajdują się pod nadzorem lub zostały przeszkolone.

- Nie wolno dopuścić, by dzieci bawiły się urządzeniem.

## 1.2 Zgodność z dyrektywą WEEE i usuwanie odpadów



Niniejszy wyrób jest zgodny z dyrektywą Parlamentu Europejskiego i Rady (2012/19/WE). Wyrób ten oznaczony jest symbolem klasyfikacji zużytych urządzeń elektrycznych i elektronicznych (WEEE).

Ten symbol oznacza, że sprzęt nie może być umieszczany łącznie z innymi odpadami gospodarstwa domowego po okresie jego użytkowania. Zużyte urządzenie należy oddać do specjalnego punktu zbiórki zużytego sprzętu elektrycznego i elektronicznego w celu utylizacji. Aby uzyskać informacje o punktach zbiórki w swojej okolicy należy skontaktować się z lokalnymi władzami lub punktem sprzedaży tego produktu. Gospodarstwo domowe spełnia ważną rolę w przyczynianiu się do ponownego użycia i odzysku zużytego sprzętu. Odpowiednie postępowanie ze zużytym sprzętem zapobiega potencjalnym negatywnym konsekwencjom dla środowiska naturalnego i ludzkiego zdrowia.

# 1 Ważne instrukcje dotyczące bezpieczeństwa i ochrony środowiska

## 1.3 Opakowanie urządzenia



Opakowanie urządzenia jest wykonane z materiałów nadających się do recyklingu zgodnie z przepisami krajowymi.

Nie należy wyrzucać odpadów opakowaniowych wraz z odpadami pochodzącymi z gospodarstw domowych lub innymi odpadami. Należy oddawać je do punktów zbiórki opakowań wyznaczonych przez władze lokalne.

## 1.4 Zużyte akumulatory



Zużyte akumulatory należy utylizować zgodnie z lokalnymi przepisami. Symbol na akumulatorze lub opakowaniu oznacza, że akumulatory nie mogą być traktowane jako odpady komunalne. Na niektórych akumulatorach symbol ten może być używany razem z symbolem chemicznym. Symbole chemiczne rtęci (Hg) lub ołowiu (Pb) dodaje się, gdy bateria/akumulator zawiera więcej niż 0,0005% rtęci lub 0,004% ołowiu. Odpowiednio gospodarując zużytymi produktami i akumulatorami, można zapobiec ich potencjalnemu negatywnemu wpływowi na środowisko oraz zdrowie ludzi, jaki mógłby wystąpić w przypadku niewłaściwego obchodzenia się z tymi odpadami.

## 1.5. Co robić, aby zaoszczędzić energię.

- Podczas korzystania z okapu dostosuj ustawienia prędkości do powierzchni, aby oszczędzać energię.
- Zwykle niższe prędkości są używane do czyszczenia twardych powierzchni, zastół i sof, podczas gdy wysokie do czyszczenia dywanów.

## 1.6 Zgodność z dyrektywą RoHS:

Niniejszy wyrób jest zgodny z dyrektywą Parlamentu Europejskiego i Rady RoHS (Ograniczenie użycia substancji niebezpiecznych) (2011/65/WE). Nie zawiera szkodliwych i zakazanych materiałów, podanych w tej dyrektywie.

## 2 Instalacja

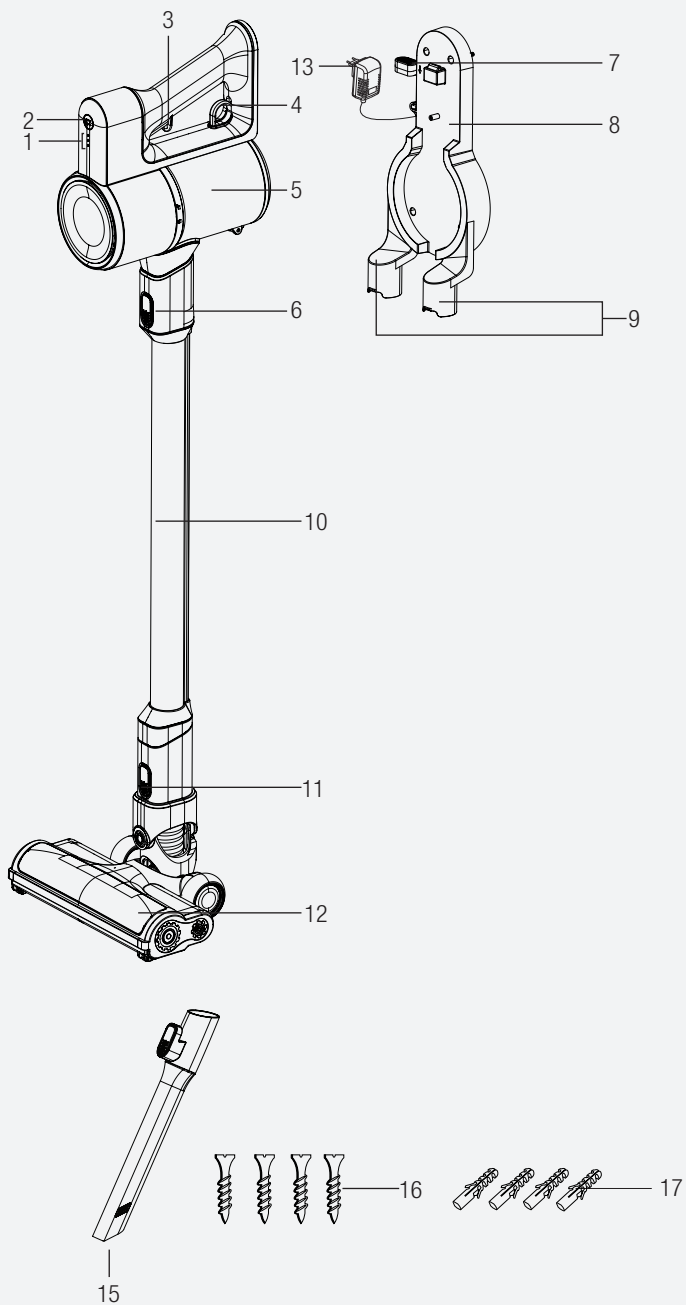

## 2 Instalacja

### 2.1 Elementy sterujące i komponenty

1. Diody wskaźnika naładowania
2. Przycisk regulacji prędkości
3. Włącznik/Wyłącznik
4. Przycisk otwierania pojemnika na kurz
5. Pojemnik na kurz
6. Przycisk zwalniania rury
7. Przycisk zwalniania urządzenia
8. Stacja ładująca
9. Akcesoria do mocowania części
10. Rura
11. Przycisk zwalniania szczotki
12. Elektryczna turboszczotka
13. Adapter do ładowania
14. Mini turboszczotka (VRT 51225 VB)
15. Szczotka do kurzu
16. Wąska dysza szczelinowa
17. Śruba (4 szt.)
18. Kołek (4 szt.)

### 2.2 Dane techniczne

	<b>VCP 3130 L</b>
<b>Nominalna moc wejściowa</b>	110 W
<b>Wejście</b>	100 - 240 V~ 50-60 Hz 0,5 A
<b>Wyjście</b>	22 V $\overline{\text{---}}$ 0.5 A
<b>Czas ładowania</b>	3-5 godzin
<b>Czas pracy przy maksymalnej mocy</b>	17 min
<b>Czas pracy przy minimalnej mocy</b>	45 mins

Wartości podane wraz z urządzeniem lub w dołączonych dokumentach są odczytami laboratoryjnymi, zgodnie z odpowiednimi normami. Wartości te mogą się różnić w zależności od warunków użytkowania i otoczenia.

## 2 Instalacja

### Parametr zewnętrznego źródła zasilania

	<b>VCP 3130 L</b>
<b>Producent</b>	Guangdong Huachuangxing Power Supply Co.,Ltd
<b>Model</b>	HCX1501-2700500E
<b>Napięcie wejściowe</b>	100-240V~
<b>Częstotliwość wejściowa</b>	50-60Hz
<b>Prąd wejściowy</b>	0.5A
<b>Napięcie wyjściowe</b>	22.0V
<b>Prąd wyjściowy</b>	0.5A
<b>Moc wyjściowa</b>	13.5W
<b>Średnia sprawność podczas pracy:</b>	84.39%
<b>Wydajność przy niskim obciążeniu (10%)</b>	70.65%
<b>Pobór mocy bez obciążenia:</b>	0.071W



## 3 Instalacja

### 3.1 Przeznaczenie

Niniejsze urządzenie jest przeznaczone do użytku domowego i nie nadaje się do użytku przemysłowego.

### 3.2 Instalacja stacji ładującej

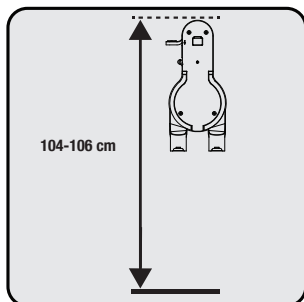

Ustaw stację ładującą (8) na wysokości 104-106 cm od podłogi.

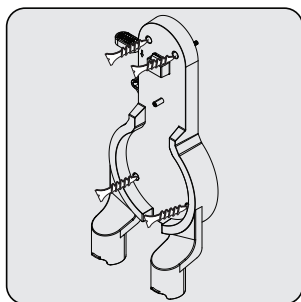

1- Zamocuj cztery kołki (18) do ściany  
2- Umieść cztery śruby (17) w odpowiednich miejscach w stacji ładującej (8) i zamontuj na kołkach na ścianie.

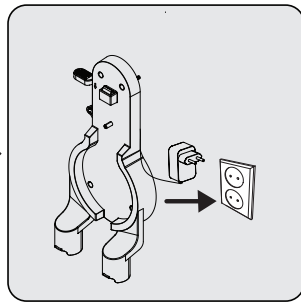

Podłącz adapter do ładowania (13) do gniazdka.

### 3.3 Instalacja korpusu i szczotki

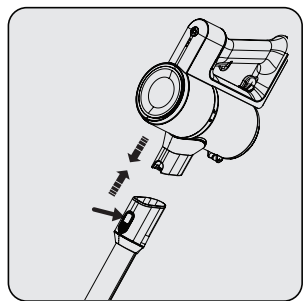

Popchnąć rurę (10) zgodnie ze strzałką a korpusie, naciskając przycisk zwalniający rurę (6).

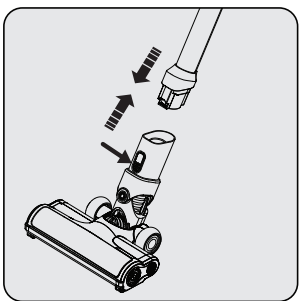

Naciśnij przycisk zwalniania elektrycznej turboszczotki (11) znajdujący się na elektrycznej turboszczotce (12) i popchnij go zgodnie z kierunkiem strzałki w stronę rury.

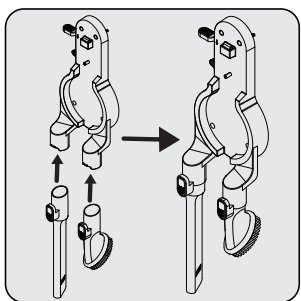

Przymocuj wąską dyszę szczelinową (16) i szczotkę do kurzu (15) do stacji ładującej (8).

## 4 Obsługa

### 4.1 Ładowanie urządzenia

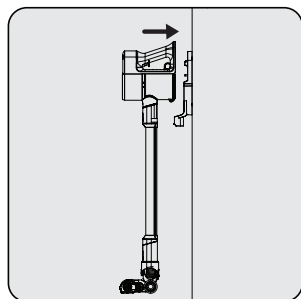

Umieść urządzenie na stacji ładującej (8).

Po umieszczeniu pojemnika na kurz (5) w stacji ładującej (8), popchnij urządzenie w kierunku stacji ładującej.

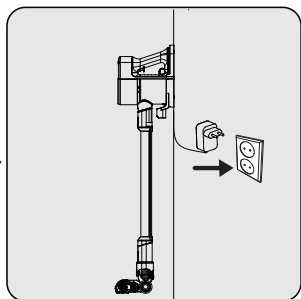

Podłącz adapter do ładowania (13) do gniazdka.

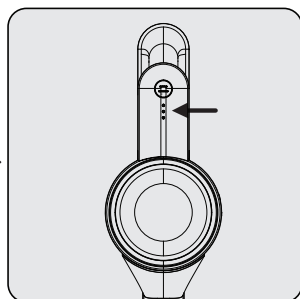

Podczas ładowania diody LED (1) migają na biało.

– Jeśli wszystkie diody LED (1) się świecą, oznacza to, że urządzenie jest naładowane.



Naładowanie urządzenia do pełna zajmuje od 4 do 6 godzin. Nie należy obsługiwać urządzenia w trakcie jego ładowania.



Jeżeli urządzenie zostanie umieszczone w stacji ładującej (8) podczas pracy wówczas zostanie automatycznie zatrzymane.

### 4.2 Uruchamianie urządzenia

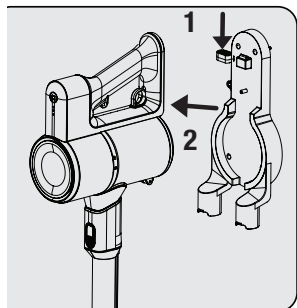

1- Wciśnij przełącznik zwalniający urządzenie (7) na stacji ładującej (8) w dół i jednocześnie pociągnij urządzenie do siebie.

2- Wyjmij urządzenie ze stacji ładującej (8).

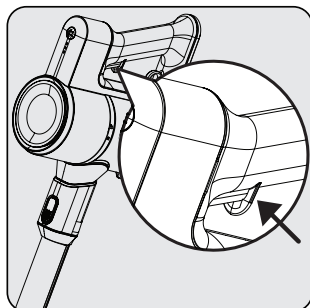

Naciśnij włącznik (3), aby uruchomić urządzenie. Urządzenie uruchamia się z minimalną prędkością.

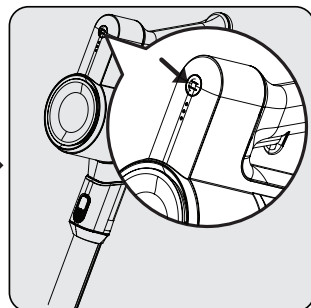

Aby przełączyć się na prędkość maksymalną podczas pracy z prędkością minimalną, naciśnij przycisk regulacji prędkości (2).

Aby przełączyć się na prędkość minimalną podczas pracy z prędkością maksymalną, naciśnij przycisk regulacji prędkości (2).

## 4 Obsługa



Urządzenie można podłączyć do ładowania przed całkowitym rozładowaniem akumulatora. Urządzenie można nieprzerwanie ładować w stacji ładującej (8) do następnego użycia.

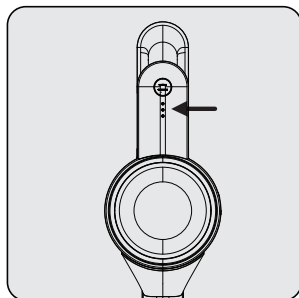

Należy zwrócić uwagę na diody LED (1) wskaźnika zasilania podczas pracy urządzenia. Wskaźniki te stopniowo wyłączają się, gdy poziom naładowania baterii spada, a gdy wszystkie wskaźniki są wyłączone i tylko jeden świeci na czerwono, oznacza to, że urządzenie wkrótce się rozładuje. Urządzenie wyłącza się automatycznie po krótkiej chwili, gdy zapali się czerwona dioda LED.

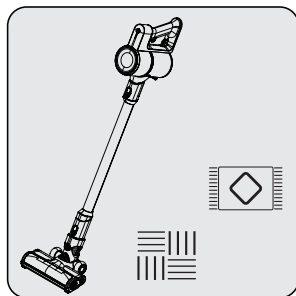

Urządzenie nadaje się do czyszczenia dywanów i twardych podłóg.

### 4.3 Akcesoria

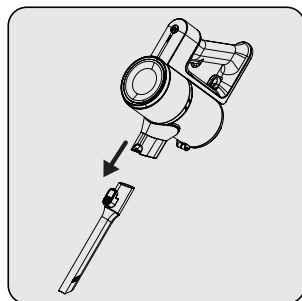

**Wąska dysza szczelinowa (16):** Nadaje się do odkurzania tylnej części mebli, trudno dostępnych miejsc i wąskich obszarów.

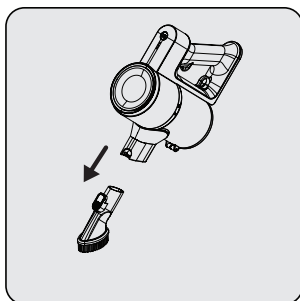

**Szczotka do kurzu (15):** Nadaje się do odkurzania zasłon, mebli oraz delikatnych i kruchych przedmiotów.

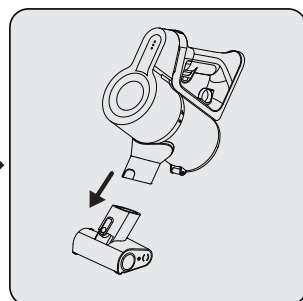

**Mini turboszczotka (14):** Nadaje się do odkurzania podłóg, stopni schodów, wnętrz samochodów, sof i siedzisk itp. Nadaje się również do odkurzania sierści zwierząt.

## 5 Czyszczenie i konserwacja

Przed czyszczeniem należy wyłączyć urządzenie i wyciągnąć wtyczkę z gniazdka.



**OSTRZEŻENIE:** Do czyszczenia urządzenia nie wolno używać benzyny, rozpuszczalników, szorstkich środków czyszczących, przedmiotów metalowych ani twardych szczotek.



**OSTRZEŻENIE:** W wyniku użytkowania po pewnym czasie na filtrach mogą pojawić się odkształcenia. Aby zapobiec utracie wydajności należy go wymienić na nowy. Skontaktuj się z obsługą klienta w celu zakupu nowego filtra.

### 5.1 Czyszczenie pojemnika na kurz i filtrów



**OSTRZEŻENIE:** Nie myć filtrów.



Zalecamy czyszczenie pojemnika na kurz (5) po każdym cyklu sprzątaniu.

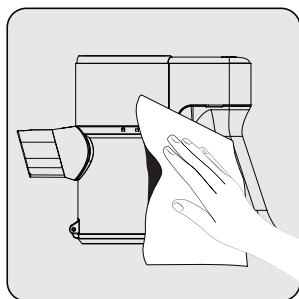

Powierznię korpusu przetrzyj wilgotną szmatką.

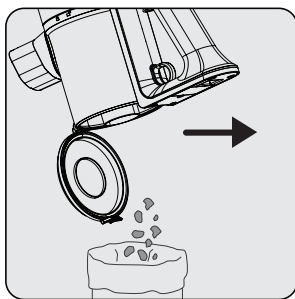

Naciśnij przycisk otwierania pokrywy pojemnika na kurz (4) do ostatniego punktu. Pokrywa pojemnika na kurz otworzy się. Usuń znajdujący się w nim kurz.

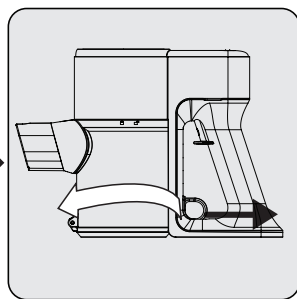

Aby dokładnie wyczyścić filtry, zdejmij korpus pojemnika na kurz, obracając go w kierunku zgodnie ze wskazówkami zegara, jednocześnie lekko pociągając przycisk pojemnika na kurz (4).

## 5 Czyszczenie i konserwacja

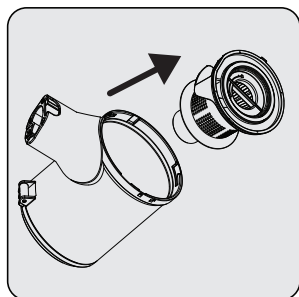

Wyciągnij EPA E10 i plastikowy uchwyt filtra z uchwytu EPA E10.

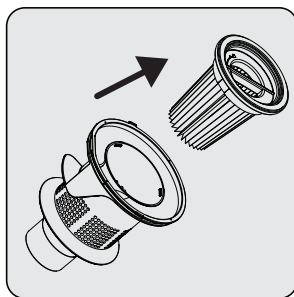

Oddziel EPA E10 i filtr plastikowy od siebie.

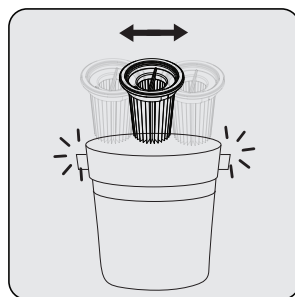

Usuń kurz z filtra EPA E10, stukając nim o twardą powierzchnię, taką jak kosz na śmieci, lub za pomocą szczotki.

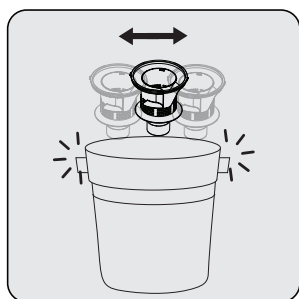

Usuń kurz z filtra plastikowego, stukając nim o twardą powierzchnię, taką jak kosz na śmieci, lub za pomocą szczotki.

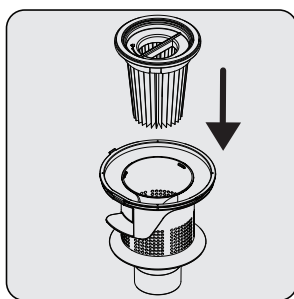

Zamocuj filtr EPA E10 z powrotem do filtra plastikowego.

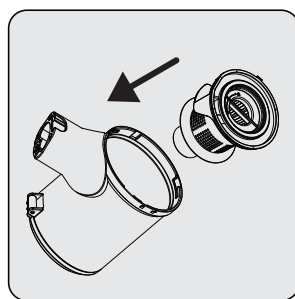

Zamocuj filtr plastikowy w pojemniku na kurz (5).

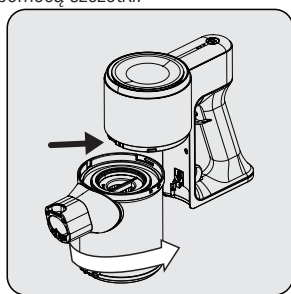

Przełóż ząbki pojemnika na kurz do otworów w korpusie, a następnie zamocuj pojemnik, przeciwnie do ruchu wskazówek zegara, aż usłyszysz kliknięcie.

## 5 Czyszczenie i konserwacja

### 5.2 Czyszczenie szczotki



**OSTRZEŻENIE:** Nie myć turboszczotki (8) ani głównej szczotki walcowej.

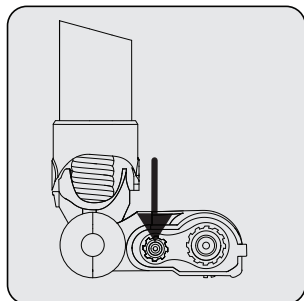

Naciśnij przycisk zwalniania szczotki walcowej.

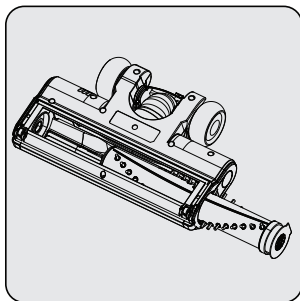

Usuń kurz, stukając lekko o twardą powierzchnię lub używając szczotki. Jeśli jakiegokolwiek włosy itp. są splątane, usuń je, odcinając.

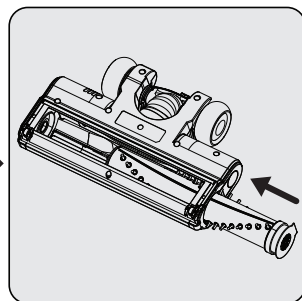

Przymocuj rolkę z powrotem przez naciśnięcie.

### 5.3 Przechowywanie

- Jeśli urządzenie nie będzie używane przez dłuższy czas, należy je starannie przechowywać.
- Odłącz urządzenie od prądu.
- Urządzenie należy trzymać poza zasięgiem dzieci.
- Gdy nie używasz akumulatora przez dłuższy czas, przechowuj go w chłodnym i suchym miejscu w stanie naładowania do połowy. Nie ładuj ani nie rozładuj go całkowicie.
- Akumulator należy przechowywać na materiale nieprzewodzącym i nie dopuszczać do bezpośredniego kontaktu akumulatora z metalem. Może to spowodować uszkodzenie akumulatora.

### 5.4 Transport i wysyłka

- Urządzenie należy przenosić i wysyłać w oryginalnym opakowaniu. Zabezpiecza ono urządzenie przed fizycznymi uszkodzeniami.
- Nie wolno umieszczać ciężkich ładunków na urządzeniu lub opakowaniu. W przeciwnym razie urządzenie może zostać uszkodzone.
- Jeśli urządzenie zostanie upuszczone, może nie działać lub może dojść do trwałego uszkodzenia.

# Nejprve si prosím přečtěte tuto příručku!

Vážení zákazníci,

Děkujeme vám, že jste si zvolili výrobek Grundig. Chtěli bychom, abyste dosáhli optimální účinnosti tohoto vysoce kvalitního výrobku, který byl vyroben pomocí nejmodernějších technologií. Před použitím výrobku si prosím přečtěte celou tuto příručku a doplňkovou dokumentaci a uschovejte si je pro pozdější nahlédnutí. Pokud budete výrobek předávat někomu jinému, přiložte k němu i tuto příručku. Dodržujte všechna zde uvedená varování a informace a řiďte se pokyny.

## Symbyly a jejich významy

V této příručce jsou použity tyto symbyly:



Důležité informace a užitečné rady k použití.



**UPOZORNĚNÍ:** Upozornění na nebezpečné situace týkající se ochrany života a majetku.



Hodnocení ochrany před úrazem elektrickým proudem



RECYKLOVANÝ &  
RECYKLOVATELNÝ  
PAPÍR

# 1 Důležité bezpečnostní a ekologické pokyny

Tato část obsahuje bezpečnostní pokyny, pro zabránění nebezpečím, které mohou vést ke zranění nebo poškození majetku.

Pokud nejsou tyto pokyny dodrženy, stává se záruka neplatnou.

## 1.1 Všeobecné bezpečnostní pokyny

- Toto zařízení je v souladu s mezinárodními bezpečnostními normami.
- Toto zařízení mohou používat děti nad 8 let života, lidé s tělesným, smyslovým nebo mentálním postižením, nebo osoby s nedostatkem zkušeností a znalostí, pokud je zajištěna jejich kontrola nebo byly poskytnuty informace o nebezpečí. Děti si se spotřebičem nesmějí hrát. Čištění a údržbu prováděnou uživatelem nesmějí provádět děti bez dozoru.
- Nepoužívejte spotřebič, pokud je poškozen jeho

napájecí kabel nebo je spotřebič jinak poškozen. Kontaktujte autorizovaný servis.

- Síťové napájení musí odpovídat údajům uvedeným na štítku se jmenovitými parametry spotřebiče.
- Nepoužívejte spotřebič s prodlužovacím kabelem.
- Chcete-li zabránit poškození napájecího kabelu, zabraňte jeho přiskřípnutí, zkroucení nebo odírání o ostré hrany.
- Pokud je přístroj zapojen do zásuvky, nedotýkejte se zástrčky přístroje mokřýma rukama.
- Při odpojování přístroje ze zásuvky netahejte za kabel.
- Nevysávejte hořlavé materiály a před vysáváním se ujistěte, že jsou popel z cigaret ochlazené.
- Nevysávejte vodu a jiné tekutiny.
- Chraňte přístroj před deštěm, vlhkostí a zdroji tepla.
- Nepoužívejte přístroj v blízkosti výbušných nebo hořlavých prostředí a látek nebo v jejich blízkosti.
- Před čištěním a údržbou spotřebič



# 1 Důležité bezpečnostní a ekologické pokyny

- odpojte od elektrické sítě.
- Při čištění neponořujte přístroj ani jeho napájecí kabel do vody.
- Přístroj nerozebírejte.
- Používejte pouze originální díly nebo části doporučené výrobcem.
- Abyste zabránili ucpání filtru nebo poškození motoru, nevysávejte cement, sádku nebo úlomky stlačeného papíru.
- Spotřebič používejte pouze s adaptérem dodaným se spotřebičem.
- Nepoužívejte přístroj bez filtrů, může se poškodit.
- Pokud uskladňujete obalový materiál, držte jej mimo dosah dětí.
- Toto zařízení není určeno k použití osobami, včetně dětí s tělesným, smyslovým a mentálním postižením nebo osobami, které nemají dostatečné zkušenosti a znalosti o jeho používání, pokud nejsou pod dohledem osoby odpovědné za jejich bezpečnost nebo nejsou informováni o provozu spotřebiče.
- Na děti je třeba dohlížet, aby se jim zabránilo hrát se spotřebičem.
- Před jakýmkoli čištěním nebo údržbou odpojte adaptér a vyjměte baterii.
- Poškozený adaptér z důvodu zabránění rizika musí být vyměněn výrobcem, autorizovaným zástupcem výrobce nebo podobně kvalifikovaným technikem.
- Během vysávání nedávejte prsty, vlasy a volné oblečení do blízkosti pohyblivých částí nebo mezer.
- Před likvidací přístroje musí být ze zařízení vybrány baterie.
- Před vyjmutím baterie odpojte přístroj od zdroje napájení.
- Použité baterie zlikvidujte v souladu s místními zákony a předpisy.
- Baterie obsažené v tomto přístroji mohou vyměňovat pouze kvalifikované osoby.
- Zařízení není určeno k provozování pro komerční účely. Tento spotřebič není určen pro komerční použití, je určen pro domácí použití a pro následující aplikace:
  - v zaměstnaneckých kuchyních v obchodech, kancelářích a jiných pracovních prostředích,

# 1 Důležité bezpečnostní a ekologické pokyny

- ve farmových domech,
- v hotelech, motelech nebo jiných ubytovacích zařízeních pro použití zákazníky,
- v hostelech nebo v podobných prostředích.

- **UPOZORNĚNÍ:** K nabíjení baterie použijte vyměnitelnou napájecí jednotku HCX1501-2700500E (VCP 3130 L) dodanou se spotřebičem.
- Toto zařízení nesmí obsluhovat děti a osoby s omezenými fyzickými, smyslovými a kognitivními schopnostmi nebo osoby s nedostatkem zkušeností a znalostí, pokud nejsou pod dohledem nebo pokud jim nejsou poskytnuty příslušné pokyny.
- Na děti je třeba dohlížet, aby se jim zabránilo hrát se spotřebičem.

## 1.2 Dodržování směrnic o WEEE a likvidaci odpadu



Tento výrobek splňuje požadavky směrnice EU WEEE (2012/19/EU). Tento výrobek je označen klasifikačním symbolem pro odpad z elektrických a elektronických zařízení (WEEE). Tento symbol označuje, že tento výrobek se po skončení své životnosti nesmí likvidovat spolu s jiným komunálním odpadem. Použité zařízení se musí odnést na oficiální sběrné místo za účelem recyklace elektrických a elektronických zařízení. Chcete-li najít tato sběrná místa, obraťte se na místní úřady nebo na prodejce, u kterého byl produkt zakoupen. Každá domácnost plní důležitou úlohu při zhodnocování a recyklaci starých zařízení. Správná likvidace použitého spotřebiče pomáhá předcházet možným negativním následkům pro životní prostředí a lidské zdraví.

## 1.3 Informace o balení



Obal tohoto výrobku je vyroben z recyklovatelných materiálů, v souladu s Národní legislativou pro životní prostředí.

Nevyhazujte obalový odpad spolu s domovním či jiným odpadem, odložte ho na sběrných místech určených místními úřady.

## Informace o odpadních bateriích



Tento symbol na dobíjecích bateriích nebo bateriích nebo na obalu označuje, že dobíjecí baterie / baterie se nesmí vyhazovat spolu s běžným domovním odpadem. V případě určitých dobíjecích baterií / baterií se tento symbol může doplnit chemickým symbolem. Symboly pro rtuť (Hg) nebo olovo (Pb) jsou uvedeny, pokud dobíjecí baterie / baterie obsahují více než 0,0005% rtuti nebo více než 0,004% olova.

Dobíjecí baterie / baterie, včetně těch, které neobsahují těžké kovy, se nesmí likvidovat spolu s domovním odpadem. Použité baterie vždy likvidujte v souladu s místními předpisy o ochraně životního prostředí. Informujte se o platných předpisech o likvidaci v místě bydliště.

## 1.5 Co udělat pro úsporu energie

- Při používání spotřebiče upravte nastavení rychlosti podle povrchu, abyste ušetřili energii.
- Normálně se při čištění tvrdých povrchů, záclon a pohovek používají nižší rychlosti, zatímco při čištění koberců se používají vysoké rychlosti.

## 2 Přehled

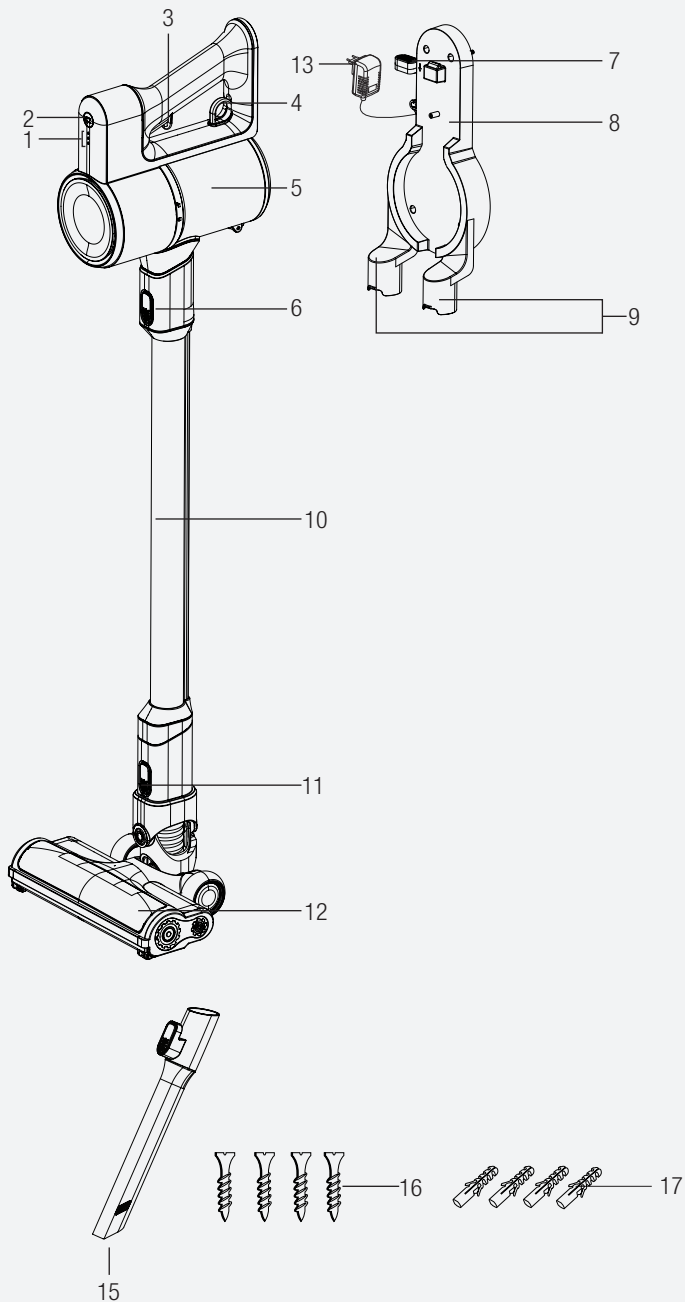

## 2 Přehled

### 2.1 Ovládací prvky a komponenty

1. LED indikátor nabíjení
2. Tlačítko pro nastavení výkonu
3. Tlačítko Zapnutí / Vypnutí
4. Vyprázdnění kroužku nádoby na prach
5. Nádoba na prach
6. Tlačítko uvolnění tuby
7. Tlačítko uvolnění spotřebiče
8. Nabíjecí dok
9. Díly příslušenství
10. Trubka
11. Tlačítko uvolnění kartáče
12. Elektrický turbo kartáč
13. Nabíjecí adaptér
14. Prachový kartáč
15. Štěrbinový nástavec
16. Šroub (4 ks)
17. Hmoždinka (4 ks)

### 2.2 Technické údaje

	<b>VCP 3130 L</b>
<b>Jmenovitý příkon</b>	110 W
<b>Vstup</b>	100 - 240 V~ 50-60 Hz 0,5 A
<b>Výkon</b>	22 V  0.5 A
<b>Doba nabíjení</b>	3-5 hodin
<b>Doba provozu při maximálním výkonu</b>	17 minut
<b>Doba provozu při minimálním výkonu</b>	45 minut

Práva na technické a designové změny jsou vyhrazena.

Hodnoty dodané se zařízením nebo v jeho průvodních dokladech jsou laboratorní údaje v souladu s příslušnými normami. Tyto hodnoty se mohou lišit v závislosti na použití a od okolních podmínek.

## 2 Přehled

### Parametr externího napájecího zdroje

	<b>VCP 3130 L</b>
<b>Výrobce:</b>	Guangdong Huachuangxing Power Supply Co.,Ltd
<b>ID modelu:</b>	HCX1501-2700500E
<b>Vstupní napětí:</b>	100 - 240 V~
<b>Vstupní frekvence:</b>	50-60Hz
<b>Vstupní proud:</b>	0,5A
<b>Výstupní napětí</b>	22,0V
<b>Výstupní proud</b>	0,5A
<b>Výstupní výkon:</b>	13,5W
<b>Průměrná aktivní účinnost:</b>	84,39%
<b>Účinnost při nízkém zatížení (10 %):</b>	70,65%
<b>Spotřeba energie bez zatížení:</b>	0,071W

## 3 Instalace

### 3.1- Běžný účel použití

Tento přístroj je určen pro použití v domácnosti a není vhodný pro průmyslové použití.

### 3.2 Instalace nabíjecího doku

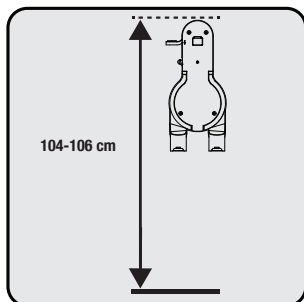

Umístěte nabíjecí základnu (8) do výšky 104 - 106 cm od země.

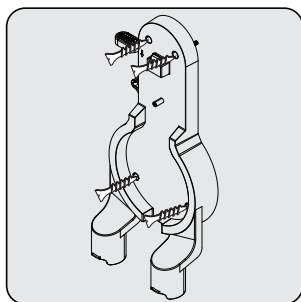

1- Upevněte čtyři hmoždinky (17) na zeď  
2- Umístěte čtyři šrouby (16) do příslušných míst na nabíjecí dok (8) a namontujte je na hmoždinky na zeď.

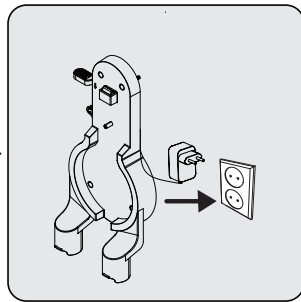

Zastrčte nabíjecí adaptér (13) do zásuvky.

### 3.3 Instalace těla a kartáče

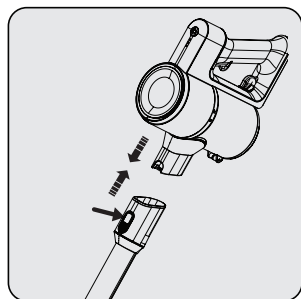

Zatlačte na trubici(10) ve směru šipky směrem k tělu stisknutím tlačítka na uvolnění trubici (6).

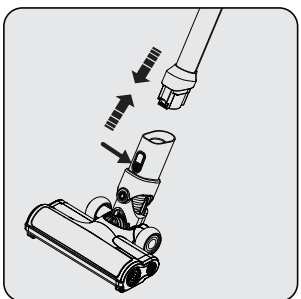

Stiskněte uvolňovací tlačítko elektrické turbo kartáče (11) na elektrické turbo kartáčku (12) a zatlačte jej ve směru šipky směrem k trubici.

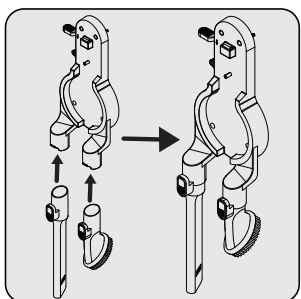

K nabíjecímu doku (8) připojte štěrbinový nástavec (15) a prachový kartáč (15).

## 4 Obsluha

### 4.1 Nabíjení přístroje

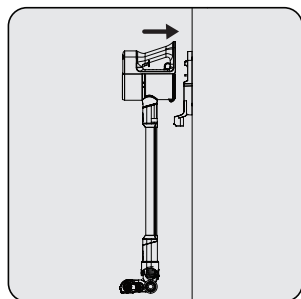

Umístíte spotřebič na nabíjecí dok (8).  
Po umístění nádoby na prach (5) na nabíjecí stanici (8) zatlačte zařízení směrem k nabíjecímu doku.

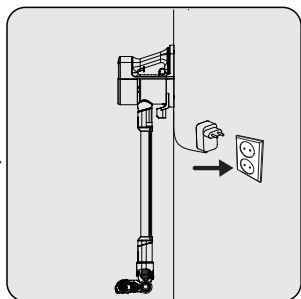

Zastrčte nabíjecí adaptér (13) do zásuvky.

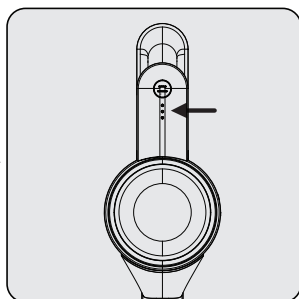

Blikání LED indikátorů (1) nabíjení v bílé barvě znamená, že se přístroj nabíjí.  
- Když svítí všechny úrovně kontrolky LED (1) nabíjení, znamená to, že nabíjení spotřebiče je ukončeno.



Úplné nabíjení spotřebiče trvá až 4 až 6 hodin. Spotřebič se nesmí nabíjet.



Pokud je přístroj během provozu umístěn na nabíjecím doku (8), musí se automaticky zastavit.

### 4.2 Používání

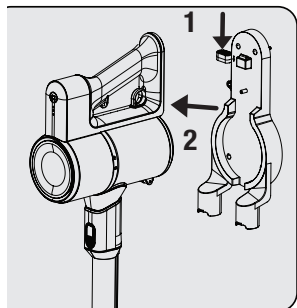

1- Stiskněte uvolňovací tlačítko zařízení (7) na nabíjecím doku (8) dolů a současně přitáhněte zařízení k sobě.

2- Vyměňte spotřebič z nabíjecího doku (8).

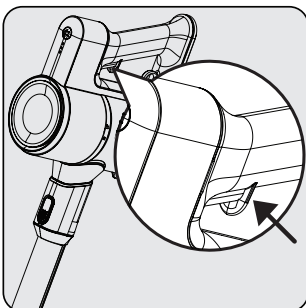

Stisknutím vypínače (3) spotřebič zapnete. Po stisknutí tlačítka zapnutí / vypnutí začne přístroj pracovat s minimálním výkonem.

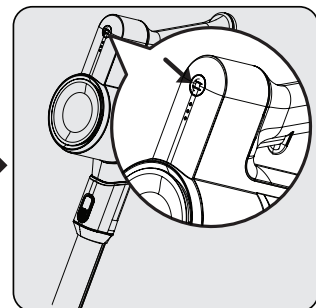

Chcete-li přepnout na maximální výkon při provozu na minimální výkon, stiskněte tlačítko nastavení výkonu (2). Chcete-li přepnout na minimální výkon při provozu na maximální výkon, stiskněte znovu tlačítko pro nastavení výkonu (2).

## 4 Obsluha



Spotřebič před úplným vybitím baterie umístěte z důvodu nabíjení. Spotřebič lze nepřetržitě nabíjet na nabíjecím doku (8) až do další operace.

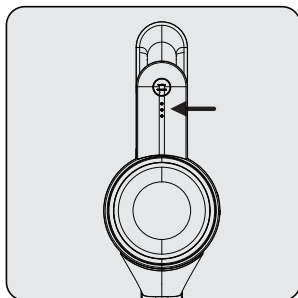

Během provozu dávejte pozor na LED (1) kontrolky napájení. Tyto kontrolky se postupně vypínají při snižování úrovně nabití, a když zhasnou všechny kontrolky a pouze jedna kontrolka svítí červeně, pak dojde k vybití spotřebiče. Když se rozsvítí červená LED kontrolka, přístroj po krátké chvíli automaticky přestane pracovat.

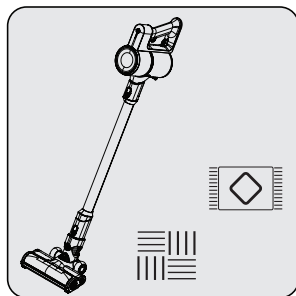

Tento přístroj je vhodný pro použití na kobercích a tvrdých podlahách.

### 4.3 Příslušenství

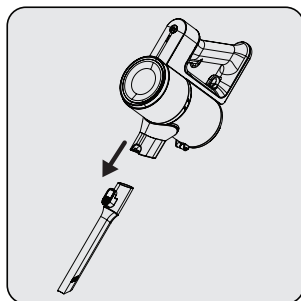

**Štěrbínový nástroj (15):** Vhodná pro vysávání zadní části nábytku, těžko přístupných oblastí a úzkých oblastí.

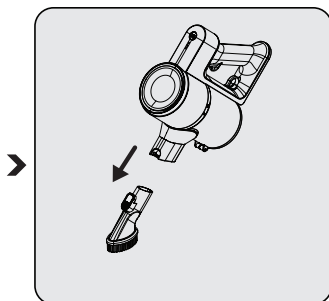

**Prachový kartáč (14):** Vhodný pro vysávání záclon, voskovaného nábytku a jemných a křehkých předmětů.



## 5 Čištění a údržba

Před čištěním přístroj vypněte a odpojte od elektrické sítě.



**UPOZORNĚNÍ:** K čištění spotřebiče nikdy nepoužívejte benzín, rozpouštědlo, abrazivní čisticí prostředky, kovové předměty ani tvrdé kartáče.



**UPOZORNĚNÍ:** V důsledku používání se mohou na filtrech v průběhu času vyskytnout deformace. Nahradte ho novým, abyste zabránili ztrátě výkonu. Chcete-li koupit nový, obraťte se na zákaznický servis.

### 5.1 Čištění nádoby na prach a filtrů



**UPOZORNĚNÍ:** Neumývejte filtry.



Doporučujeme vám, abyste po každé operaci vyčistili odpadkovou nádobu (5).

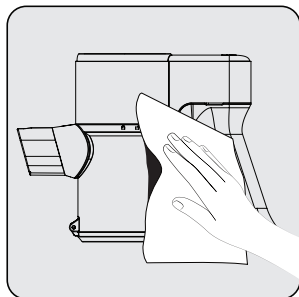

Povrch těla otřete vlhkým hadříkem.

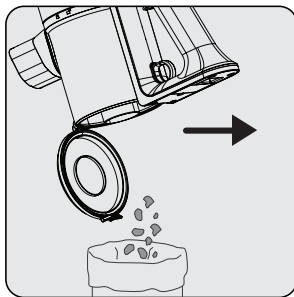

Vytáhněte kroužek vyprázdňování nádoby na prach (4) do posledního bodu. Víko nádoby na prach se otevře. Vyprázdňete veškerý prach, který obsahuje.

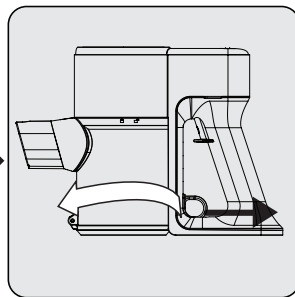

Pro podrobné vyčištění filtrů vyjměte nádobu na prach otáčením v směru hodinových ručiček a lehkým tahem za kroužek nádoby na prach (4).

## 5 Čištění a údržba

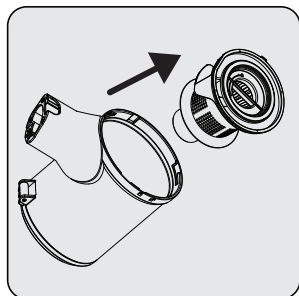

Vytáhněte držák EPA E10 a plastového filtru z rukojeti EPA E10.

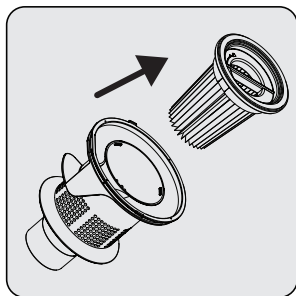

Odděte od sebe EPA E10 a plastový filtr.

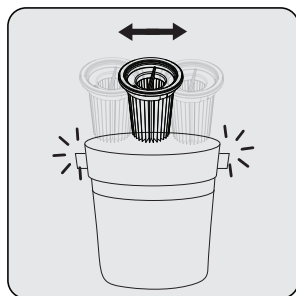

Odstraňte prach z filtru EPA E10 poklepáním na tvrdý povrch, jako je odpadkový koš, nebo pomocí kartáče.

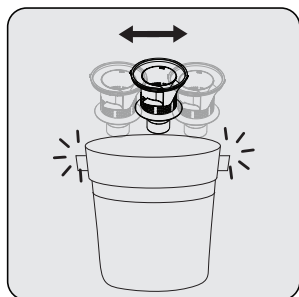

Odstraňte prach z plastového filtru poklepáním na tvrdý povrch, jako je odpadkový koš, nebo pomocí kartáče.

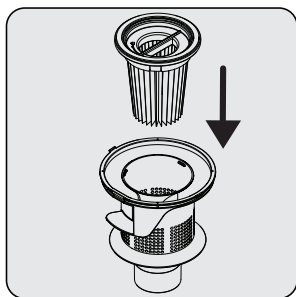

Připojte filtr EPA E10 zpět k plastovému filtru.

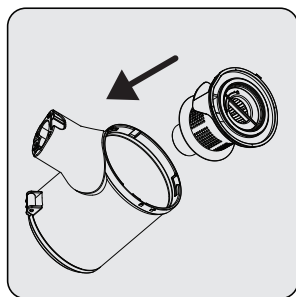

Připevněte plastový filtr na kroužek odpadkového koše (5).

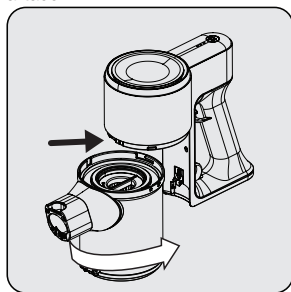

Připevněte konektor nádoby na prach do otvorů na tělese a poté upevněte nádobu na prach.

## 5 Čištění a údržba

### 5.2 Čištění kartáče



**UPOZORNĚNÍ:** Nemyjte turbo kartáč (8) a hlavní kotouč.

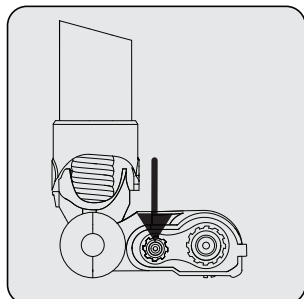

Stiskněte tlačítko pro uvolnění válečku.

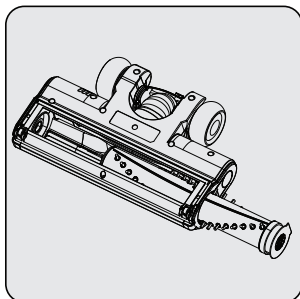

Prach z něho odstraňte mírným poklepáním na tvrdý povrch nebo prach odstraňte štětcem. Pokud jsou zamotané vlasy atd., odstraňte je odstřížením.

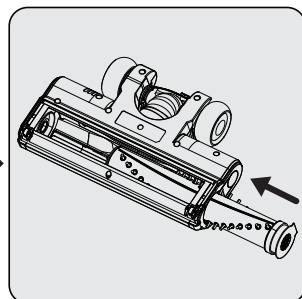

Upevněte roli zpět na své místo zatlačením.

### 5.3 Skladování

- Pokud nechcete přístroj používat delší dobu, patrně ho uložte.
- Odpojte spotřebič od elektrického napětí.
- Zajistěte, aby byl spotřebič mimo dosah dětí.
- Pokud baterii nebudete delší dobu používat, uložte ji na chladném a suchém místě s polovičním nabitím. Nenabíjejte ani nevybíjejte úplně.
- Baterii skladujte na nevodivém materiálu a zabraňte její přímému kontaktu s kovem. Může to způsobit poškození baterie.

### 5.3 Přeprava

- Během transportu a přepravy noste přístroj v originálním balení. Obal přístroje chrání přístroj před fyzickým poškozením.
- Na spotřebič nebo jeho obal nepokládejte těžké předměty. V opačném případě by mohlo dojít k poškození spotřebiče.
- Pokud přístroj spadne, nemusí být funkční nebo může dojít k trvalému poškození.

# Si prega di leggere questa guida prima dell'uso!

Gentile Cliente,

Grazie per aver scelto un prodotto Grundig. Vorremmo che da questo prodotto di alta qualità, fabbricato con una tecnologia all'avanguardia, ottenessi l'efficienza ottimale. Prima dell'uso assicurati di aver letto e compreso a fondo questa guida e la documentazione supplementare e conservale come riferimento. Fornisci questa guida con l'unità se la consegni a qualcun altro. Osserva tutte le avvertenze e le informazioni qui contenute e segui le istruzioni.

## Simboli e loro significati

In tutta questa guida sono utilizzati i seguenti simboli:

	Informazioni importanti e suggerimenti utili sull'uso.
--	--

	<b>AVVERTENZA:</b> Avvertenze relative a situazioni pericolose riguardanti la sicurezza della vita e delle cose.
--	--

	Grado di protezione contro le scosse elettriche
--	---

# 1 Importanti istruzioni di sicurezza e ambientali

Questa sezione contiene istruzioni di sicurezza per prevenire pericoli che possono provocare lesioni o danni materiali.

Qualsiasi garanzia è nulla se queste istruzioni non vengono seguite.

## 1.1 Norme di sicurezza generali

- Questo elettrodomestico è conforme alle norme di sicurezza internazionali.
- Questo dispositivo può essere utilizzato da bambini di età superiore a 8 anni, persone con problemi fisici, uditivi o mentali o persone con mancanza di esperienza o conoscenza; purché ne sia garantito il controllo o vengano fornite informazioni sui pericoli. I bambini non devono giocare con l'apparecchiatura. La pulizia e gli interventi di manutenzione non dovranno essere eseguiti dai bambini non sorvegliati.
- Non utilizzare l'elettrodomestico se il cavo di alimentazione o l'elettrodomestico stesso sono danneggiati. Contattare il servizio autorizzato.
- L'alimentazione di rete dovrà essere in linea con le informazioni specificate sulla targhetta di identificazione.
- Non usare l'elettrodomestico con una prolunga.
- Per evitare di danneggiare il cavo di alimentazione, evitare che venga pizzicato, piegato o sfregato contro bordi taglienti.
- Non toccare la spina dell'elettrodomestico se le mani sono bagnate o umide, quando l'elettrodomestico è collegato.
- Non tirare il cavo mentre si scollega l'elettrodomestico.
- Non aspirare materiali infiammabili e assicurarsi che la cenere delle sigarette sia raffreddata prima di aspirarla.
- Non aspirare acqua e altri liquidi.
- Proteggere l'elettrodomestico da pioggia, umidità e fonti di calore.
- Non utilizzare l'elettrodomestico in ambienti e sostanze esplosive o infiammabili o nelle loro vicinanze.
- Scollegare l'elettrodomestico

# 1 Importanti istruzioni di sicurezza e ambientali

prima della pulizia e della manutenzione.

- Non immergere l'elettrodomestico o il suo cavo di alimentazione in acqua per la pulizia.
- Non smontare l'elettrodomestico.
- Servirsi unicamente di ricambi originali o consigliati dal produttore.
- Per evitare il blocco del filtro o danni al motore, non aspirare cemento, gesso o frammenti di carta compressa.
- Utilizzare l'elettrodomestico solo con l'adattatore in dotazione.
- Non utilizzare l'elettrodomestico senza filtri, altrimenti potrebbe danneggiarsi.
- Se si conserva il materiale d'imballaggio, tenerlo fuori dal portata dei bambini.
- Questo elettrodomestico non è destinato ad essere utilizzato da persone, compresi i bambini, con disabilità fisiche, sensoriali e mentali o da coloro che non hanno un'adeguata esperienza e conoscenza del suo utilizzo, a meno che non siano sotto la sorveglianza di una persona responsabile della loro sicurezza o siano informati sul funzionamento dell'elettrodomestico stesso.
- I bambini dovranno essere sorvegliati per evitare che giochino con l'elettrodomestico.
- Scollegare l'adattatore e rimuovere il pacco batterie prima di qualsiasi procedura di pulizia o manutenzione.
- Per evitare qualsiasi rischio e pericolo, un eventuale adattatore danneggiato dovrà essere sostituito dal produttore, dal rappresentante autorizzato del produttore o da un tecnico altrettanto qualificato.
- Durante l'aspirazione, tenere le dita, i capelli e i vestiti larghi lontano dalle parti in movimento.
- Prima di eliminare l'elettrodomestico le batterie dovranno essere rimosse.
- Prima di rimuovere la batteria, scollegare l'elettrodomestico dalla fonte di alimentazione.

# 1 Importanti istruzioni di sicurezza e ambientali

- Smaltire le batterie usate in conformità con le leggi e i regolamenti locali.
- Le batterie incluse in questo elettrodomestico potranno essere sostituite solo da persone qualificate.
- Questa apparecchiatura non è stata pensata per essere usata a fini commerciali. Questa apparecchiatura non è stata progettata per un uso commerciale, è destinata all'uso domestico e nelle seguenti applicazioni:
  - Nelle cucine del personale dei negozi, negli uffici e in altri ambienti di lavoro
  - Nelle aziende agricole;
  - Negli hotel, da clienti, all'interno di motel e altri ambienti residenziali
  - In ostelli o ambienti simili.
- **AVVERTENZA:** Per caricare la batteria, utilizzare l'unità di alimentazione rimovibile HCX1501-3200450E (VRT 51225 VB-VRT50225 VB), HCX1501-2700500E (VRT 50121 VR-VRT 50121 VP) fornita in dotazione con l'elettrodomestico.
- Questo elettrodomestico non dovrà essere azionato da bambini e da persone con capacità fisiche, sensoriali e cognitive limitate o da persone con mancanza di esperienza e conoscenza, a meno che non siano sorvegliate o abbiano ricevuto le relative istruzioni.
- I bambini dovranno essere sorvegliati per evitare che giochino con l'elettrodomestico.

# 1 Importanti istruzioni di sicurezza e ambientali

## 1.2 Conformità con il regolamento WEEE e smaltimento dei rifiuti

Questo apparecchio è conforme alla Direttiva UE WEEE (2012/19/EU). Questo apparecchio riporta il simbolo di classificazione per i rifiuti delle apparecchiature elettriche ed elettroniche (WEEE).



Questo simbolo indica che questo prodotto non deve essere smaltito con altri rifiuti domestici al termine della sua vita utile. Il dispositivo usato deve essere portato a un punto di raccolta ufficiale per il riciclaggio di dispositivi elettrici ed elettronici. Per individuare questi punti di raccolta, contattare le proprie autorità locali oppure il rivenditore presso cui è stato acquistato il prodotto. Ciascuna famiglia ha un ruolo importante nel recupero e riciclaggio di vecchi apparecchi. Lo smaltimento appropriato degli apparecchi usati aiuta a prevenire potenziali conseguenze negative per l'ambiente e la salute umana.

## 1.3 Informazioni sull'imballaggio



L'imballaggio del prodotto è realizzato con materiali riciclabili, in conformità con la legislazione nazionale.

Non smaltire i rifiuti di imballaggio con i rifiuti domestici o altri rifiuti, smaltirli nelle aree di raccolta degli imballaggi specificate dalle autorità locali.

## 1.4 Batterie esauste



Assicurarsi che le batterie esauste vengano smaltite in conformità alle leggi e ai regolamenti locali. Il simbolo sulla batteria e sull'imballaggio indica che la batteria consegnata con il prodotto non deve essere considerata un rifiuto domestico. In alcune regioni, questo simbolo potrebbe essere usato in combinazione con un simbolo chimico. Se le batterie contengono più di 0,0005% di mercurio e più di 0,004% di piombo, sotto il simbolo viene aggiunto il simbolo chimico Hg per il mercurio e il simbolo chimico Pb per il piombo. Assicurandosi che le batterie siano smaltite correttamente, si contribuisce alla prevenzione di potenziali danni all'ambiente e alla salute umana dovuti allo smaltimento improprio delle batterie.

## 1.5 Cosa fare per risparmiare energia

- Quando si utilizza l'apparecchiatura, regolare le impostazioni della velocità in base alla superficie, al fine di risparmiare energia.
- Si usano di norma velocità più basse per la pulizia di superfici rigide, tende e divani. Le velocità più alte, invece, si usano per la pulizia dei tappeti.

## 1.6 Conformità alla Direttiva RoHS:

L'apparecchio acquistato è conforme alla Direttiva UE RoHS (2011/65/EU). Non contiene materiali pericolosi o proibiti specificati nella Direttiva.



## 2 Panoramica

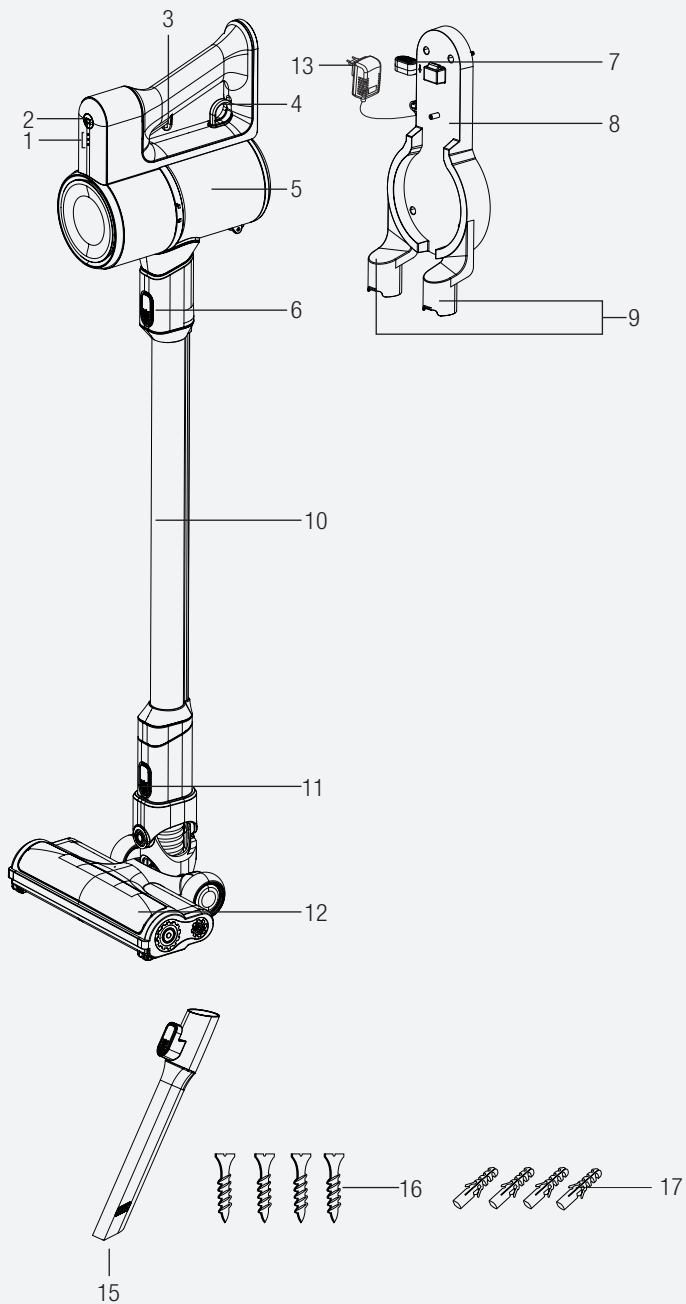

## 2 Panoramica

### 2.1 Comandi e componenti

1. LED indicatori di ricarica
2. Pulsante di regolazione della velocità
3. Interruttore On/Off
4. Anello di apertura del contenitore della polvere
5. Contenitore della polvere
6. Pulsante di rilasciodel tubo di aspirazione
7. Interruttore di rimozione del dispositivo
8. Stazione di ricarica
9. Componenti di fissaggio degli accessori
10. Tubo
11. Pulsante di rilascio delle setole
12. Turbo spazzola elettrica
13. Adattatore di ricarica
14. Mini turbo-spazzola (VRT 51225 VB)
15. Spazzola anti-polvere
16. Bocchetta a lancia
17. Vite (4 pezzi)
18. Tassello (4 pezzi)

### 2.2 Dati tecnici

	<b>VCP 3130 L</b>
<b>Potenza nominale in ingresso</b>	110 W
<b>Ingresso</b>	100 - 240 V~ 50-60 Hz 0,5 A
<b>Uscita</b>	22 V  0.5 A
<b>Periodo di ricarica</b>	3-5 hours
<b>Periodo di funzionamento alla massima potenza</b>	17 mins
<b>Periodo di funzionamento alla minima potenza</b>	45 mins

I diritti di apportare modifiche tecniche e di design sono riservati.

I valori forniti con l'elettrodomestico o i documenti di accompagnamento sono letture di laboratorio in conformità con le rispettive norme. Questi valori possono differire a seconda dell'uso e delle condizioni ambientali.

## 2 Panoramica

### Parametro di alimentazione esterna

	<b>VCP 3130 L</b>
<b>Produttore</b>	Guangdong Huachuangxing Power Supply Co.,Ltd
<b>ID modello:</b>	HCX1501-2700500E
<b>Tensione in ingresso</b>	100-240V~
<b>Frequenza in ingresso</b>	50-60Hz
<b>Corrente in ingresso</b>	0.5A
<b>Tensione in uscita</b>	22.0V
<b>Corrente di uscita</b>	0.5A
<b>Potenza in uscita</b>	13.5W
<b>Efficienza attiva media</b>	84.39%
<b>Efficienza a basso carico (10%)</b>	70.65%
<b>Consumo di energia a vuoto</b>	0.071W

## 3 Installazione

### 3.1 Uso previsto

Questo elettrodomestico è destinato all'uso domestico, non è adatto all'uso industriale.

### 3.2 Installazione della stazione di ricarica

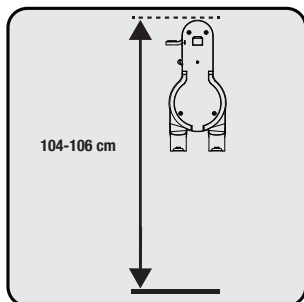

Posizionare la stazione di ricarica (8) ad un'altezza di 104-106 cm da terra.

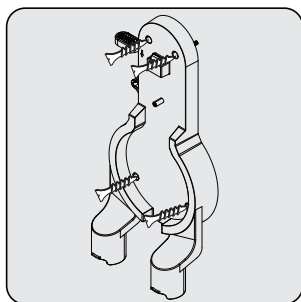

1- Fissare quattro tasselli (18) a parete  
2- Mettere quattro viti (17) nella stazione di ricarica (8) e montare i tasselli a parete.

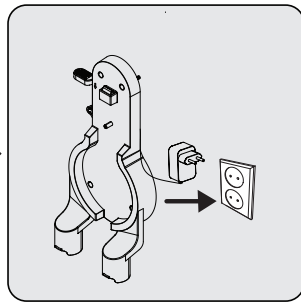

Collegare l'adattatore di ricarica (13) alla presa di corrente.

### 3.3 Installazione del corpo e della spazzola

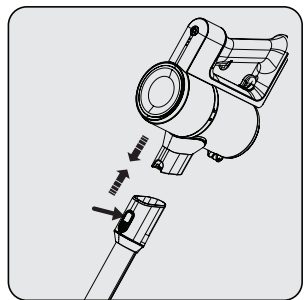

Spingere il tubo di aspirazione (10) nella direzione della freccia verso il corpo, spingendo sul pulsante di rilascio del tubo di aspirazione (6).

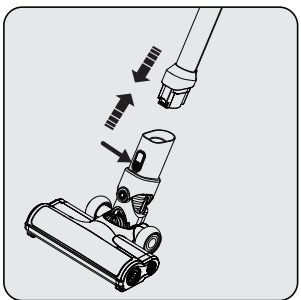

Premere il pulsante di rilascio della turbo-spazzola elettrica (11) sulla turbo-spazzola elettrica (12) e spingerla nella direzione della freccia verso il tubo di aspirazione.

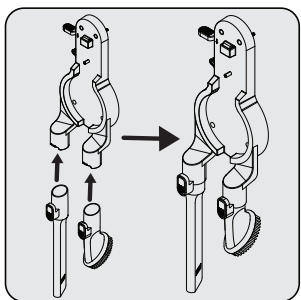

Fissare la Bocchetta a lancia (16) e la spazzola a pennello (15) alla stazione di ricarica (8).

## 4 Funzionamento

### 4.1 Ricarica dell'elettrodomestico

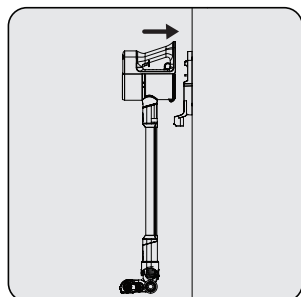

Mettere l'apparecchiatura sulla stazione di ricarica (8).  
Dopo aver posizionato il contenitore della polvere (5) sulla stazione di ricarica (8), spingere l'apparecchio verso la stazione di ricarica.

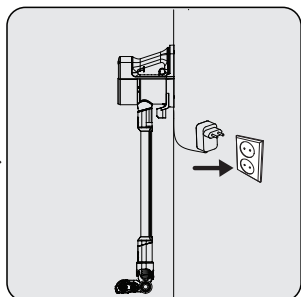

Collegare l'adattatore di ricarica (13) alla presa di corrente.

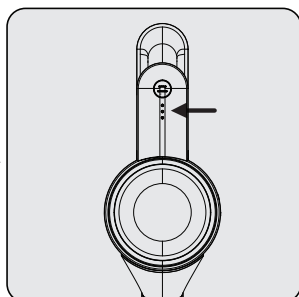

Il lampeggiamento dei LED dell'indicatore di ricarica (1) in colore bianco indica che l'elettrodomestico è in ricarica.  
- Quando tutti i livelli dei LED indicatori di ricarica (1) sono illuminati, significa che la ricarica dell'elettrodomestico è completata.



Ci vogliono dalle 4 alle 6 ore per una ricarica completa dell'elettrodomestico. L'elettrodomestico non deve essere messo in funzione durante la ricarica.



Se l'elettrodomestico viene posto sulla stazione di caricamento (8) mentre è in funzione, si arresterà automaticamente.

### 4.2 Avvio

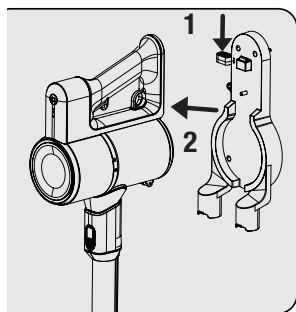

1- Spingere l'interruttore di rilascio dell'apparecchiatura (7) sulla stazione di ricarica (8) verso il basso e spingere l'apparecchiatura verso di sé contemporaneamente.

2- Togliere l'apparecchiatura sulla stazione di ricarica (8).

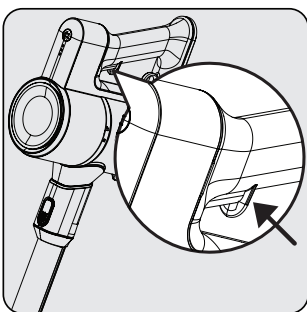

Premere il pulsante on/off (3) per mettere in funzione l'elettrodomestico. Alla pressione dell'interruttore on/off, l'elettrodomestico inizia a funzionare alla velocità minima.

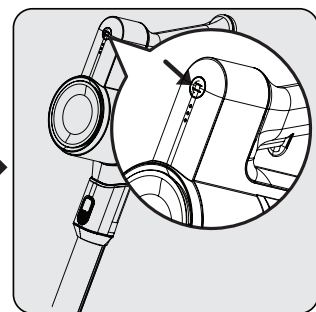

Per passare alla velocità massima quando l'apparecchiatura è in uso alla velocità minima, spingere il pulsante di regolazione della velocità (2).  
Per passare alla velocità minima quando l'apparecchiatura è in uso alla velocità massima, spingere nuovamente il pulsante di regolazione della velocità (2).

## 4 Funzionamento



Potrà essere collegato per la ricarica prima dello scaricamento completo della batteria. L'elettrodomestico potrà essere tenuto continuamente in carica sulla stazione di ricarica (8) fino all'operazione successiva.

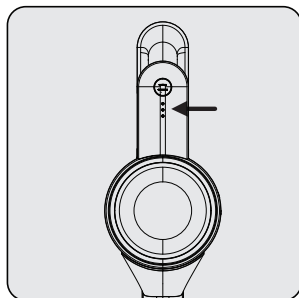

Prestare attenzione ai LED dell'indicatore di alimentazione (1) durante il funzionamento. Questi indicatori si spengono gradualmente man mano che il livello di carica si riduce, e quando tutti gli indicatori sono spenti e solo uno si accende in rosso, allora la carica dell'elettrodomestico sta per esaurirsi. In caso di accensione del LED rosso, l'elettrodomestico smette di funzionare automaticamente dopo poco tempo.

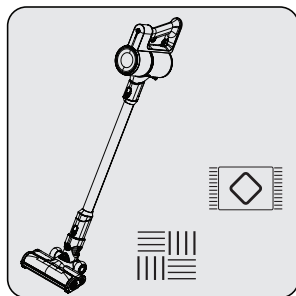

Questo elettrodomestico è adatto per essere usato su tappeti e pavimenti duri.

### 4.3 Accessori

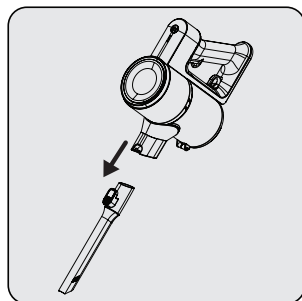

**Bocchetta a lancia (16):** adatto per aspirare la parte posteriore dei mobili, aree difficili da raggiungere e aree strette.

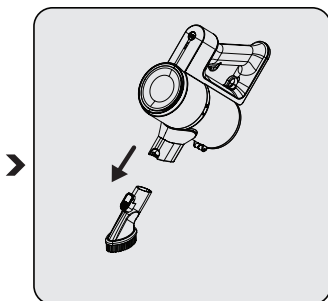

**Spazzola anti-polvere (15):** adatta per aspirare tende, mobili incerati e oggetti delicati e fragili.

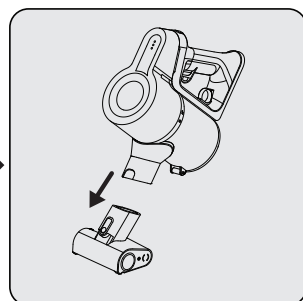

**Mini turbo-spazzola (14):** adatta per aspirare pavimenti, gradini di scale, interni di automobili, divani e sedili, ecc. Si usa anche per aspirare i peli degli animali domestici su tali superfici.

## 5 Pulizia e manutenzione

Spegner e scollegare l'elettrodomestico prima di pulirlo.



**AVVERTENZA:** Non utilizzare benzina, solventi, detergenti abrasivi, oggetti metallici o spazzole dure per pulire l'elettrodomestico.



**AVVERTENZA:** I filtri potrebbero subire deformazioni nel tempo a causa dell'uso. Per evitare la perdita di prestazioni dovranno essere sostituiti con filtri nuovi. Contattare il servizio clienti per comprare dei filtri nuovi.

### 5.1 Pulizia del contenitore della polvere e dei filtri



**AVVERTENZA:** Non lavare i filtri.



Si raccomanda di pulire il serbatoio della polvere (5) dopo ogni operazione.

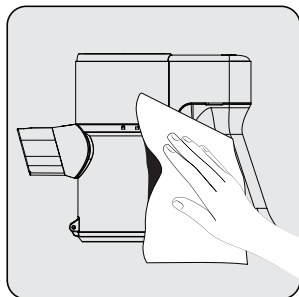

Pulire la superficie del corpo con un panno umido.

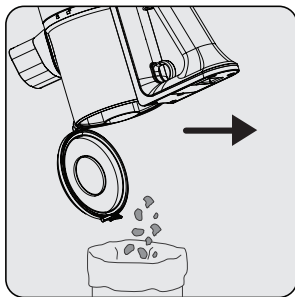

Estrarre l'anello di apertura del coperchio del contenitore della polvere (4) fino all'ultimo punto. Il coperchio del contenitore della polvere verrà aperto. Svuotare tutta la polvere contenuta al suo interno.

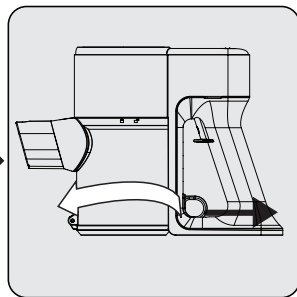

Per una pulizia dettagliata dei filtri, togliere il corpo del contenitore della polvere ruotandolo in senso orario tirando leggermente l'anello del contenitore della polvere (4).

## 5 Pulizia e manutenzione

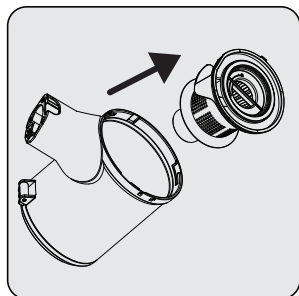

Tirare l'EPA E10 e il filtro in plastica dall'impugnatura EPA E10.

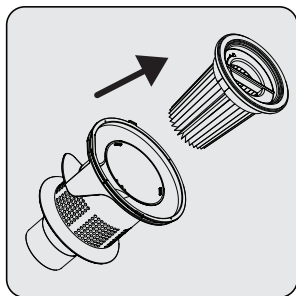

Separare l'EPA E10 e il filtro in plastica.

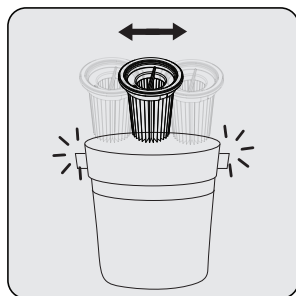

Rimuovere la polvere dal filtro EPA E10 battendolo su una superficie rigida come un cestino dei rifiuti o usando una spazzola.

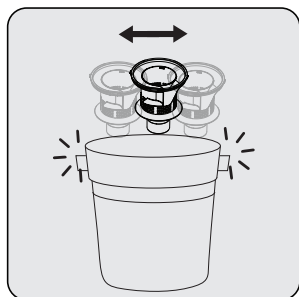

Rimuovere la polvere sul filtro in plastica battendolo su una superficie rigida come un cestino dei rifiuti o usando una spazzola.

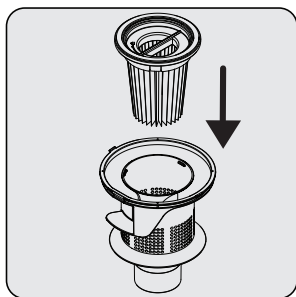

Fissare il filtro EPA E10 alla parte posteriore in plastica del filtro.

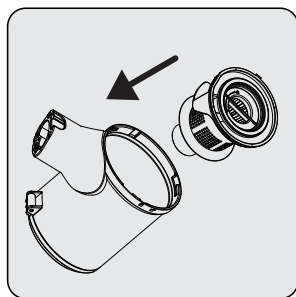

Fissare il filtro in plastica sul contenitore del filtro (5).

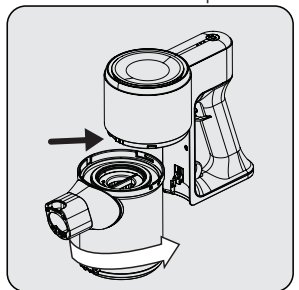

Passare sui denti del contenitore della polvere sui fori del corpo, quindi fissare il contenitore ruotandolo in senso anti-orario fino a che non ci sente un clic.



## 5 Pulizia e manutenzione

### 5.2 Pulizia della spazzola



**AVVERTENZA:** Non lavare la turbo-spazzola (8) e la spazzola del rullo principale.

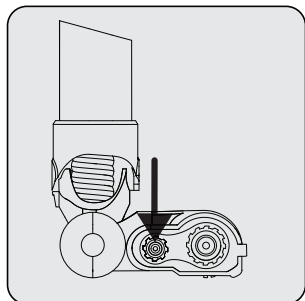

Premere il pulsante di rilascio della spazzola del rullo.

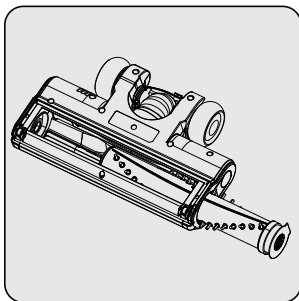

Rimuovere la polvere su di essa battendo leggermente su una superficie dura o rimuovere la polvere con una spazzola. Se qualche pelo, ecc. è aggrovigliato, rimuoverlo tagliandolo.

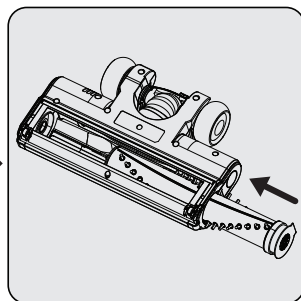

Fissare la parte posteriore del rullo in posizione spingendo.

### 5.3 Conservazione

- Se non si intende utilizzare l'elettrodomestico per un lungo periodo di tempo, conservarlo con cura.
- Scollegare l'elettrodomestico.
- Assicurarsi che l'elettrodomestico sia tenuto fuori dalla portata dei bambini.
- Se la batteria non sarà usata per un lungo periodo di tempo, conservarla in un luogo fresco e asciutto a metà carica. Non ricaricare o scaricare completamente.
- Conservare la batteria su un materiale non conduttivo e non permettere che la batteria venga a contatto diretto con il metallo. Questo danneggerà la batteria.

### 5.4 Trasporto e spedizione

- Durante il trasporto e la spedizione, trasportare l'elettrodomestico nel suo imballaggio originale. L'imballaggio dell'elettrodomestico lo proteggerà da danni fisici.
- Non appoggiare carichi pesanti sull'elettrodomestico o sull'imballaggio. In caso contrario, l'elettrodomestico si potrebbe danneggiare.
- In caso di caduta, l'elettrodomestico potrebbe non funzionare o potrebbe subire danni permanenti.



**GRUNDIG**  
It starts at home

## CERTIFICATO DI GARANZIA

La presente garanzia commerciale si intende aggiuntiva e non sostitutiva di ogni altro diritto di cui gode il consumatore, intendendo per consumatore esclusivamente colui che utilizza il bene per scopi estranei all'attività imprenditoriale o professionale eventualmente svolta e pertanto per uso domestico/privato, e in particolare non pregiudica in alcun modo i diritti del consumatore stabiliti dal D.Lgs. 206/05. BEKO Italy S.r.l. in conformità alla facoltà prevista dalla legge, offre al consumatore una garanzia commerciale aggiuntiva, nei termini e nei modi di seguito indicati.

Questo certificato non deve essere spedito per la convalida. E' valido e operante solo se conservato assieme alla ricevuta fiscale o altro documento reso fiscalmente obbligatorio.

### Condizioni di Garanzia

1. BEKO Italy S.r.l. garantisce il funzionamento dell'apparecchio per un periodo di 2 anni dalla data di acquisto in caso l'utente sia un consumatore, mentre negli altri casi per un periodo di 12 mesi (ad esempio, se l'apparecchio è stato acquistato con fattura di vendita e non con scontrino fiscale).
2. Questa garanzia è valida esclusivamente sul territorio italiano compresa la Repubblica di San Marino e la Città del Vaticano.
3. Questa garanzia opera solo a beneficio dell'utente che compri per iscritto l'acquisto dell'apparecchio, tassativamente esibendo lo scontrino fiscale o la fattura d'acquisto, che riporti il nominativo del rivenditore, la data di acquisto dell'apparecchio nonché gli estremi identificativi dello stesso (tipo, modello, etc.).
4. L'utente decade dai diritti di questa garanzia se non denuncia il malfunzionamento entro 2 mesi dalla scoperta dello stesso (e, comunque, entro il periodo di efficacia della garanzia sopra indicato al punto 1).
5. Questa garanzia dà diritto esclusivamente alla riparazione o sostituzione gratuita delle parti componenti l'apparecchio che risultano difettose all'origine per vizi di fabbricazione (dunque, ad esempio, non sono coperte da questa garanzia le problematiche dovute a mera usura, quelle conseguenti, anche solo in parte, al mancato rispetto delle istruzioni incluse nel Manuale per l'installazione, l'uso e la manutenzione dell'apparecchio, oltre che nei casi di cui al punto 11 che segue). In ogni caso, tutte le componenti asportarli e tutte le parti estetiche non sono coperte da garanzia.
6. In particolare, a seconda della natura dell'apparecchio, questa garanzia opera come segue:
  - a. per i grandi elettrodomestici e per i TV/monitor maggiori o uguali a 40": il tecnico esegue la riparazione o il ritiro del prodotto presso il domicilio dell'utente;
  - b. per i piccoli elettrodomestici e per gli apparecchi audio/TV (ad eccezione di quelli rientranti nella lett. a di questo punto 6): l'utente consegna a propria cura e spese l'apparecchio presso il centro di assistenza autorizzato, reperito sul sito [internet www.beko.it](http://internet.www.beko.it) oppure [www.grundig.it](http://www.grundig.it) oppure tramite il *call-center*.
7. Se emerge, durante il sopralluogo (nei casi in cui è previsto) o presso il centro autorizzato che il malfunzionamento dell'apparecchio non è dovuto a vizi di fabbricazione, la riparazione/sostituzione non è coperta da questa garanzia ed è eseguita soltanto a pagamento, previa autorizzazione dell'utente.
8. Nel caso di riparazione dell'apparecchio, le parti di ricambio sono garantite soltanto nei limiti della durata residua di questa garanzia. Nel caso di sostituzione dell'apparecchio, l'apparecchio sostituito è garantito ai sensi di questa garanzia e nei limiti della sua durata residua. In nessun caso si avrà, unque, un'estensione della durata di questa garanzia.
9. Questa garanzia non dà diritto all'utente a qualsivoglia diritto al risarcimento degli eventuali danni, per i quali BEKO Italy S.r.l. declina correlativamente ogni responsabilità, che possano derivare, direttamente od indirettamente, dall'apparecchio. Questa previsione non pregiudica gli eventuali diritti dell'utente legati alla cosiddetta responsabilità del produttore.
10. A titolo esemplificativo e non esaustivo e senza pregiudizio di quanto precede, questa garanzia non opera nei seguenti casi.
  - a. Malfunzionamenti dovuti al trasporto o alla movimentazione dell'apparecchio.
  - b. Interventi di installazione e montaggio, così come l'errata connessione o errata erogazione dalle reti di alimentazione, mancanza di allacciamento alla presa di terra, e tutte le eventuali regolazioni (come registrazione porte nei frigoriferi e/o inversione apertura, livellamento prodotti, eliminazione staffe fissaggio vasca, sostituzione ugelli e regolazione minimo cucine e piani cottura, etc.).
  - c. Installazione errata, imperfetta o incompleta, per incapacità d'uso da parte dell'utente, se mancano gli spazi necessari ad operare attorno alle apparecchiature, per eccessiva o scarsa temperatura dell'ambiente.
  - d. Interventi nei quali non è stato riscontrato il difetto lamentato, o per generici problemi di funzionamento causati da errata impressione dell'utente (problemi di asciugatura, rumorosità, difetti di lavaggio, eccessiva formazione di schiuma, di centrifuga, di raffreddamento, di riscaldamento, etc.).
  - e. Interventi su prodotti installati ad oltre mt. 2,50 da un piano di lavoro stabile, o in posizioni disagiate e pericolose (tetti, etc.) che non possano quindi garantire l'incolumità dell'operatore come stabilito dalla l. 626/1994 relativa alla sicurezza sul lavoro.
  - f. Malfunzionamenti causati da agenti atmosferici (fulmini, terremoti, incendi, alluvioni, etc.).
  - g. Se il numero di matricola risulta asportato, cancellato o manomesso.
  - h. Riparazioni, modifiche o manomissioni effettuate da persone non autorizzate dal produttore o comunque per cause non dipendenti dall'apparecchio. Guasti dovuti a mancanza di regolare manutenzione (pulizia batterie condensanti, fori di drenaggio acqua di condensa, filtri scarico ed entrata acqua, eliminazione corpi estranei, etc.).
  - i. Mancanza dei documenti fiscali o se gli stessi risultano contraffatti o non inerenti all'apparecchio.
  - j. L'uso improprio dell'apparecchio, non di tipo domestico o diverso da quanto stabilito dal produttore, fa decadere il diritto alla presente garanzia.
  - k. Per tutte le circostanze esterne che non siano riconducibili a difetti di fabbricazione dell'apparecchio.
  - l. Si intendono a pagamento anche tutti gli eventuali trasporti necessari per lo svolgimento degli interventi legati ai casi citati.
11. Il Servizio Assistenza di BEKO Italy S.r.l. è l'unico autorizzato a riparare i prodotti a marchio BEKO e GRUNDIG.
12. Per ogni controversia è competente in via esclusiva il foro di Milano, salva la competenza del foro del consumatore se prevista da norme inderogabili di legge.
13. Durante e dopo il periodo di garanzia, vi consigliamo di rivolgervi sempre ai nostri centri di assistenza autorizzati.
14. Per contattare il Centro di Assistenza Tecnica Autorizzato operante nella sua zona chiami il numero unico per l'Italia o scriva al seguente indirizzo e-mail:
  - a. Apparecchiature a marchio "Beko": N. verde: **02.03.03**. E-mail: [info@beko.it](mailto:info@beko.it).
  - b. Apparecchiature a marchio "Grundig": N. verde: **02.06.06**. E-mail: [info-grundig@grundig.it](mailto:info-grundig@grundig.it).

Prima di contattare l'assistenza tecnica, al fine di agevolare la gestione della chiamata, è necessario avere a portata di mano il modello dell'apparecchio e il documento fiscale di acquisto.

# ¡Por favor, lea esta guía primero!

Estimado cliente,

Gracias por elegir un producto Grundig. Nos gustaría que sacara el máximo provecho de este producto de alta calidad que ha sido fabricado con tecnología punta. Por favor, asegúrese de leer y entender completamente esta guía y la documentación complementaria antes de usarla y guárdela como referencia. Entregue esta guía junto al aparato si se entrega o vende a otra persona. Observe todas las advertencias e información aquí contenidas y siga las instrucciones.

## Símbolos y sus significados

Estos símbolos se utilizan a lo largo de esta guía:

	Información importante y consejos útiles sobre uso.
--	---

	<b>ADVERTENCIA:</b> Advertencias para situaciones peligrosas concernientes a la seguridad de la vida y de los bienes.
--	---

	Índice de protección contra descargas eléctricas
--	--

# 1 Instrucciones importantes de seguridad y medio ambiente

Esta sección contiene instrucciones de seguridad para evitar peligros que puedan provocar lesiones o daños materiales.

Cualquier garantía se anula si no se siguen estas instrucciones.

## 1.1 Seguridad general

- Este aparato cumple con las normas de seguridad internacionales.
- Los niños de más de 8 años, así como personas con discapacidades físicas, auditivas y mentales, o con falta de conocimientos o experiencia, podrán utilizar el dispositivo siempre y cuando se asegure que los mismos estén debidamente informados sobre los Peligro y vigilados adecuadamente. Los niños no deben jugar con el aparato. Los niños no deberán realizar la limpieza y el mantenimiento y el uso sin estar vigilados por parte de un adulto.
- No utilice el aparato si el cable de corriente o el aparato están dañados. Póngase en contacto con el servicio autorizado.
- Su fuente de alimentación debe ser conforme a la información que se muestra en la etiqueta de placa de datos del aparato.
- No utilice este aparato con un cable alargador.
- Para evitar que se dañe el cable de corriente, evite que se pellizque, raje o roce contra bordes afilados.
- No toque el enchufe si sus manos están mojadas o húmedas cuando el aparato está enchufado.
- No tire directamente del cable de corriente al desenchufar el aparato.
- No aspire materiales inflamables y asegúrese de que las cenizas de los cigarrillos se enfríen antes de aspirarlas.
- No aspire agua u otros líquidos.
- Proteja el aparato de la lluvia, la humedad y las fuentes de calor.
- No utilice el aparato en o cerca de ambientes y sustancias explosivas o inflamables.
- Desenchufe el aparato antes de realizar tareas de limpieza y mantenimiento.
- No sumerja el aparato ni el cable

# 1 Instrucciones importantes de seguridad y medio ambiente

de corriente en agua para su limpieza.

- No desmonte el aparato.
- Utilice únicamente las piezas originales o las recomendadas por el fabricante.
- Para evitar el bloqueo del filtro o daños en el motor, no aspire cemento, yeso o fragmentos de papel comprimido.
- Utilice el aparato solamente con el adaptador suministrado.
- No utilice el aparato sin filtros; de lo contrario, podría dañarlo.
- Si guarda el material de empaque, manténgalo fuera del alcance de los niños.
- Este aparato no está diseñado para ser utilizado por personas con discapacidades físicas, sensoriales y mentales incluyendo o para aquellos que tienen experiencia y conocimientos no adecuados en cuanto al uso, a menos que estén bajo la supervisión de una persona responsable de la Funcionamiento del aparato.
- Los niños deben ser supervisados para evitar que jueguen con el aparato.
- Desenchufe el adaptador y retire el paquete de baterías antes de cualquier procedimiento de limpieza o mantenimiento.
- Para evitar cualquier peligro, cualquier adaptador dañado deberá ser sustituido por el fabricante, el representante autorizado del fabricante o un técnico igualmente cualificado.
- Mantenga los dedos, el pelo y la ropa suelta alejados de las piezas móviles o de los espacios libres mientras aspira.
- Las baterías deben ser retiradas del aparato antes de desechar el aparato.
- Desconecte el aparato de la fuente de corriente mientras retira la batería.
- Por favor, deseche las baterías usadas de acuerdo con las leyes y regulaciones locales.
- Las baterías incluidas en este aparato sólo pueden ser sustituidas por personas cualificadas.
- Este aparato no está diseñado para

# 1 Instrucciones importantes de seguridad y medio ambiente

su uso a efectos comerciales. Este producto no está diseñado para su uso comercial, sino para su uso en el hogar y en situaciones como las siguientes:

- En las cocinas del personal de las tiendas, oficinas y otros ambientes de trabajo
  - En las casas de campo;
  - por los clientes en hoteles, moteles u otras instalaciones de alojamiento
  - En albergues o entornos similares.
- **ADVERTENCIA:** Utilice la unidad de corriente extraíble HCX1501-2700500E (VCP 3130 L) que se entrega con el aparato para cargar la batería.
  - Este aparato no debe ser manejado por niños ni por personas con capacidades físicas, sensoriales y cognitivas limitadas o por personas con falta de experiencia y conocimientos, a menos que estén bajo supervisión o se les proporcionen las instrucciones pertinentes.
  - Los niños deben ser supervisados para evitar que jueguen con el aparato.

## 1.2 Cumplimiento de la Directiva WEEE y eliminación de residuos



Este aparato cumple con la Directiva WEEE (WEEE) de la EU (2012/19/EU). El presente producto lleva el símbolo de clasificación de residuos de aparatos eléctricos y electrónicos (WEEE, en sus siglas en Inglés), que indica que este producto no debe ser eliminado con otros residuos domésticos al concluir su vida útil. El dispositivo usado debe devolverse a un punto de recolección oficial para el reciclaje de dispositivos eléctricos y electrónicos. Para encontrar estos sistemas de recogida, por favor, póngase en contacto con las autoridades locales o con el distribuidor donde se compró el producto. Cada hogar desempeña un papel importante en la recuperación y reciclaje de electrodomésticos viejos. La eliminación adecuada de los electrodomésticos usados ayuda a prevenir posibles consecuencias negativas para el medio ambiente y la salud humana.

## 1.3 Información sobre el paquete



El embalaje del producto está hecho de materiales reciclables, de acuerdo con la legislación nacional.

No deseche los residuos del embalaje junto con la basura doméstica o con otros residuos, deséchelos en las zonas de recogida para embalajes especificadas por las autoridades locales.

# 1 Instrucciones importantes de seguridad y medio ambiente

## Información sobre Desecho de Baterías



Este símbolo que aparece en las baterías recargables/baterías o en el embalaje indica que las baterías recargables/baterías no pueden eliminarse con los residuos domésticos habituales. Para ciertas pilas/baterías recargables, este símbolo puede ir acompañado de un símbolo químico. Los símbolos del mercurio (Hg) o del plomo (Pb) aparecen si las pilas/baterías recargables contienen más del 0,0005% de mercurio o más del 0,004% de plomo.

Las pilas/baterías recargables, incluyendo las que no contienen metales pesados, no pueden eliminarse con la basura doméstica. Elimine siempre las pilas usadas de acuerdo con la regulación medioambiental local. Consulte la normativa aplicable a la eliminación de residuos en su lugar de residencia.

### 1.5 ¿Qué hacer para ahorrar energía?

- Al utilizar el aparato, ajuste la velocidad de acuerdo a la superficie, para así ahorrar energía.
- Normalmente, las velocidades más bajas se utilizan para la limpieza de superficies duras, cortinas y sofás, mientras que las velocidades altas se utilizan para la limpieza de alfombras.

## 2 Descripción general

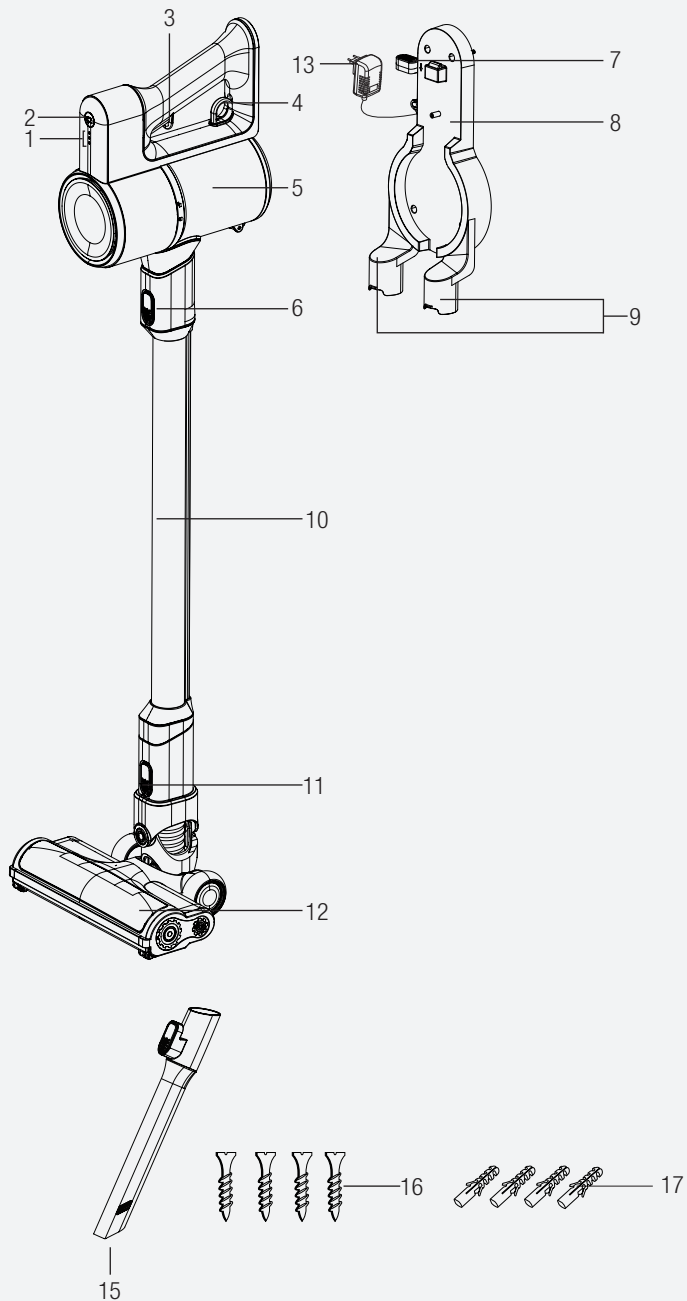



## 2 Descripción general

### 2.1 Controles y componentes

1. Luces LED del indicador de carga
2. Botón de Ajuste de Potencia
3. Botón de Encendido/Apagado
4. Vaciado del anillo del contenedor de polvo
5. Depósito de polvo
6. Botón de liberación de la manguera
7. Botón de liberación de aparato
8. Base de carga
9. Piezas de fijación de accesorios
10. Tubo
11. Botón de liberación del cepillo
12. Cepillo eléctrico turbo
13. Adaptador de carga
14. Cepillo para el polvo
15. Accesorio de hendidura
16. Tornillos (4 pz)
17. Tacos (4 pz)

### 2.2 Datos técnicos

	<b>VCP 3130 L</b>
<b>Potencia nominal de entrada</b>	110 W
<b>Entrada</b>	100 - 240 V~ 50-60 Hz 0.5 A
<b>Salida</b>	22 V  0.5 A
<b>Tiempo de carga</b>	3-5 horas
<b>Tiempo de servicio a potencia máx.</b>	17 minutos
<b>Tiempo de servicio a potencia mín.</b>	45 minutos

Se reservan los derechos para realizar cambios técnicos y de diseño.

Los valores indicados en el aparato o en la documentación que lo acompaña, son lecturas de laboratorio de acuerdo con la correspondiente normativa. Estos valores pueden variar según el uso y las condiciones ambientales.

## 2 Descripción general

### Parámetro de corriente externa

	<b>VCP 3130 L</b>
<b>Fabricante:</b>	Guangdong Huachuangxing Power Supply Co.,Ltd
<b>ID del modelo:</b>	HCX1501-2700500E
<b>Tensión de entrada:</b>	100-240V~
<b>Frecuencia de entrada:</b>	50-60Hz
<b>Corriente de entrada:</b>	0,5A
<b>Tensión de salida</b>	22,0V
<b>Corriente de salida</b>	0,5A
<b>Potencia de salida:</b>	13,5W
<b>Eficiencia activa media:</b>	84,39%
<b>Eficiencia a baja carga (10%):</b>	70,65%
<b>Consumo de energía en vacío:</b>	0,071W

## 3 Instalación

### 3.1 Uso previsto

Este aparato está destinado al uso doméstico y no es adecuado para el uso industrial.

### 3.2 Instalación de la base de carga

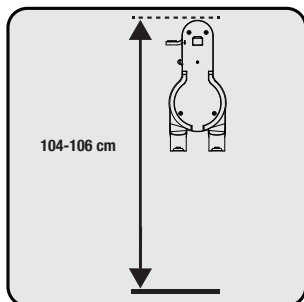

Coloque la base de carga (8) a una altura de 104-106 cm del suelo.

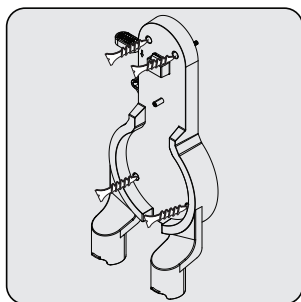

1- Fijar cuatro tacos (17) en la pared  
2- Coloque cuatro tornillos (16) en sus ubicaciones en la base de carga (8) y móntela en los tacos de la pared.

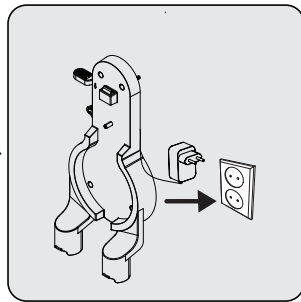

Conecte el adaptador de carga (13) a zócalo.

### 3.3 Instalación del cuerpo y del cepillo

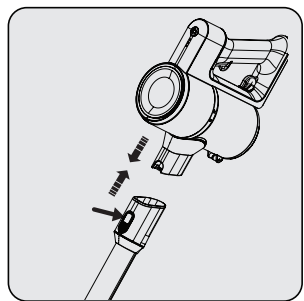

Empuje el tubo (10) en la dirección de la flecha hacia el cuerpo presionando el botón de liberación del tubo (6).

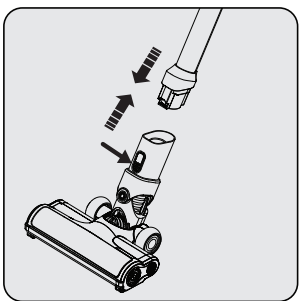

Pulse el botón de liberación del cepillo eléctrico turbo (11) en el cepillo eléctrico turbo (12) y empujelo en la dirección de la flecha hacia el tubo.

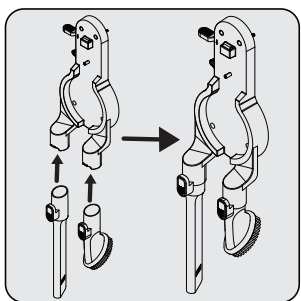

Coloque el accesorio de hendidura (15) y el cepillo de polvo (15) en la base de carga (8).

## 4 Uso

### 4.1 Carga del aparato

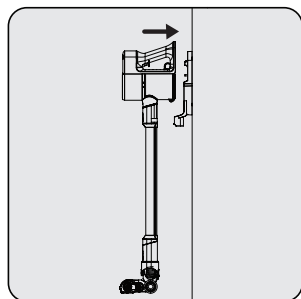

Coloque el aparato en la base de carga (8).  
Después de colocar el depósito de polvo (5) en la base de carga (8), empuje el aparato hacia la base de carga.

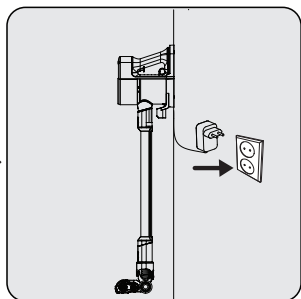

Conecte el adaptador de carga (13) a zócalo.

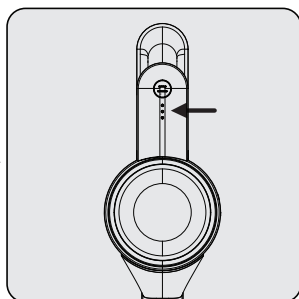

El parpadeo de los LEDs indicadores de carga (1) en color blanco indica que el aparato se está cargando.  
- Cuando todos los niveles de los LEDs indicadores de carga (1) se iluminan, esto indica que la carga del aparato ha finalizado.



El aparato tarda de 4 a 6 horas en cargarse por completo. El aparato no debe ser usado mientras se carga.



Si el aparato se coloca sobre la unidad de carga (8) mientras está en funcionamiento, se detendrá automáticamente.

### 4.2 Usa

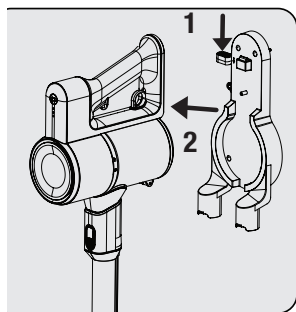

1- Empuje el botón de liberación del aparato (7) en la base de carga (8) hacia abajo y tire del aparato hacia usted al mismo tiempo.  
2- Saque el aparato de la base de carga (8).

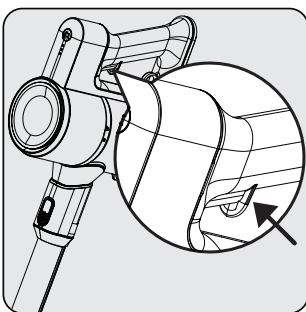

Pulse el botón de encendido/apagado (3) para hacer funcionar el aparato. El aparato comienza a funcionar con la potencia mínima cuando se pulsa el botón de encendido/apagado.

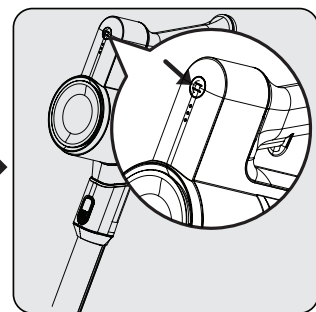

Para pasar a la potencia máxima cuando se trabaja en la potencia mínima, pulse el botón de ajuste de la potencia (2). Para pasar a la potencia mínima cuando se trabaja en la potencia máxima, pulse el botón de ajuste de la potencia (2).

## 4 Uso



Es posible poner el aparato en la carga antes de la descarga completa de la batería. El aparato puede mantenerse continuamente en carga en la base de carga (8) hasta la siguiente operación.

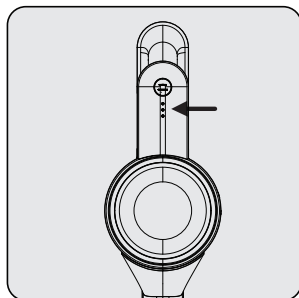

Preste atención a los LEDs indicadores de potencia (1) durante el funcionamiento. Estos indicadores se apagan gradualmente a medida que se reduce el nivel de carga, y cuando todos los indicadores se apagan y sólo uno se ilumina en rojo, entonces la carga del aparato está a punto de agotarse. El aparato deja de funcionar automáticamente después de un corto período de tiempo cuando el LED rojo se ilumina.

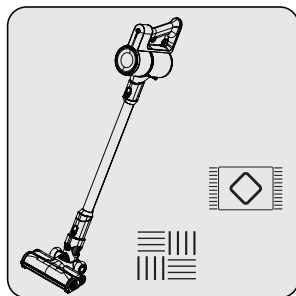

Este aparato es adecuado para su uso en alfombras y suelos duros.

### 4.3 Accesorios

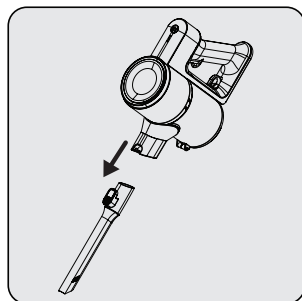

**Hendidura (15):** Adecuado para aspirar la parte trasera de los muebles, zonas de difícil acceso y áreas estrechas.

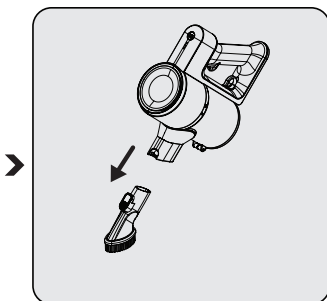

**Cepillo para el polvo (14):** Adecuado para aspirar cortinas, muebles encerados y objetos delicados y frágiles.

## 5 Limpieza y mantenimiento

Apague y desenchufe el aparato antes de limpiarlo.



**ADVERTENCIA:** No utilice nunca gasolina, disolvente, limpiadores abrasivos, objetos metálicos o cepillos duros para limpiar el aparato.



**ADVERTENCIA:** Los filtros pueden deformarse con el tiempo como consecuencia del uso. Deberá ser sustituida por una nueva para evitar la pérdida de rendimiento. Póngase en contacto con el servicio de atención al cliente para comprar una nueva.

### 5.1 Limpieza del depósito de polvo y de los filtros



**ADVERTENCIA:** No lave los filtros.



Le recomendamos que limpie el depósito de polvo (5) después de cada operación.

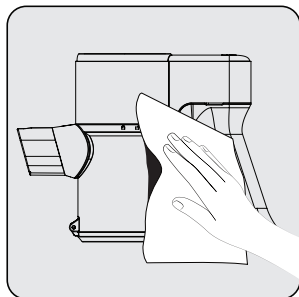

Limpie la superficie del aparato con un paño húmedo .

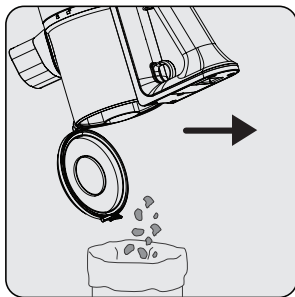

Tire del anillo de vaciado del depósito de polvo (4) hasta el último punto. Se abrirá la tapa del depósito de polvo. Vacíe todo el polvo que contenga.

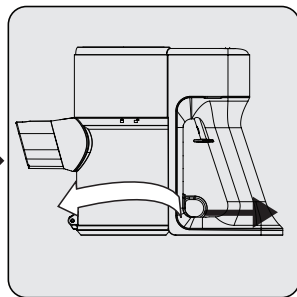

Para una limpieza detallada de los filtros, retire el depósito de polvo girándolo en sentido horario mientras tira ligeramente del anillo del depósito de polvo (4).

## 5 Limpieza y mantenimiento

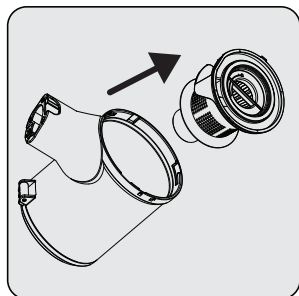

Tire del EPA E10 y de la sujeción del filtro de plástico del asa del EPA E10.

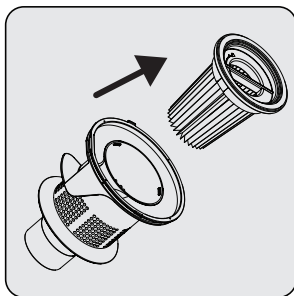

Separe el EPA E10 y el filtro de plástico.

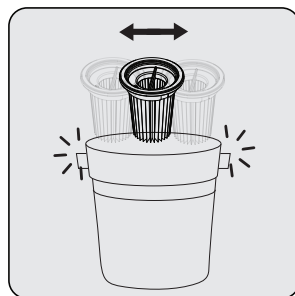

Elimine el polvo del filtro EPA E10 golpeándolo sobre una superficie dura, como una papelera, o utilizando un cepillo.

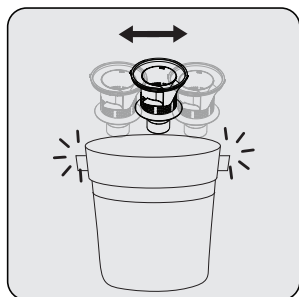

Elimine el polvo del filtro de plástico golpeándolo sobre una superficie dura, como una papelera, o utilizando un cepillo.

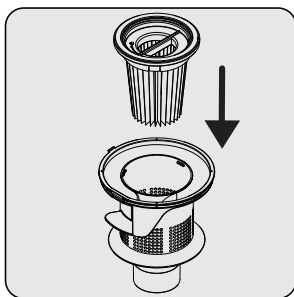

Coloque el filtro EPA E10 en la parte posterior del filtro de plástico.

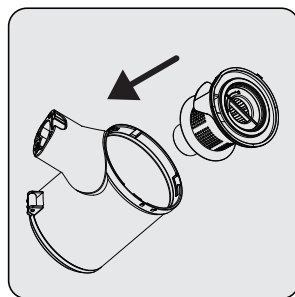

Coloque el filtro de plástico en el anillo de depósito de polvo (5).

## 5 Limpieza y mantenimiento

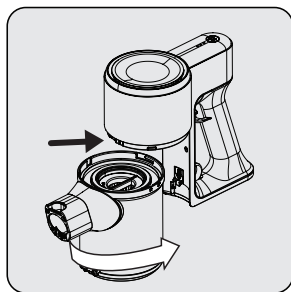

Fije el conector del depósito de polvo a los agujeros del cuerpo, luego fije el depósito girando en el sentido antihorario hasta que escuche el sonido de clic.

### 5.2 Limpieza del cepillo



**ADVERTENCIA:** No lave el cepillo turbo (8) ni el rodillo principal.

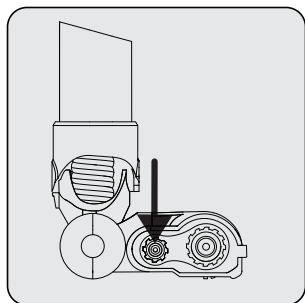

Pulse el botón de liberación del rodillo.

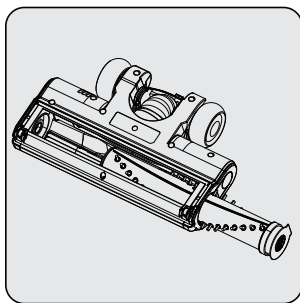

Elimine el polvo de la batería golpeándola ligeramente contra una superficie dura o elimine el polvo con un cepillo. Si se han enredado pelos, etc., retírelos cortándolos.

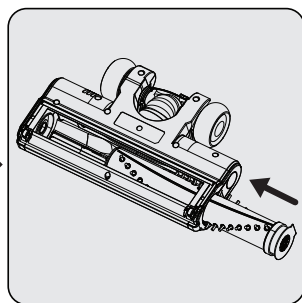

Fije el rodillo en su lugar empujando.



## 5 Limpieza y mantenimiento

---

### 5.3 Almacenamiento

- Si no va a utilizar el aparato durante un periodo prolongado de tiempo, guárdelo cuidadosamente.
- Desconecte el aparato.
- Asegúrese de mantener el aparato fuera del alcance de los niños.
- Si no va a utilizar la batería durante un largo periodo de tiempo, guárdela en un lugar fresco y seco a media carga. No cargue ni descargue completamente el aparato.
- Guarde la batería sobre un material no conductor y no permita que la batería entre en contacto directo con el metal. Esto puede dañar la batería.

### 5.3 Transporte y envío

- Durante el transporte y el envío, lleve el aparato con su embalaje original. El embalaje del aparato protegerá el aparato contra daños físicos.
- No coloque objetos pesados sobre el aparato o su embalaje. De lo contrario, el aparato puede resultar dañado.
- Si el aparato se cae, es posible que no funcione o que se produzcan daños permanentes.

## CONDICIONES DE GARANTIA - ESPAÑA

El presente certificado cubre la garantía de reparación de su electrodoméstico de gama blanca y PAE (\*) de la marca GRUNDIG durante el periodo de garantía legal previsto en la ley, a partir de la fecha de venta, contra todo defecto de funcionamiento proveniente de fabricación o materiales; o de sustitución del aparato, salvo que una de estas opciones resulte imposible o desproporcionada respecto de la otra. Cuando usted detecte un defecto o anomalía en el aparato contacte de forma inmediata con nosotros para informarnos de la falta de conformidad. Los pequeños electrodomésticos (PAE) deberán ser entregados en el taller del servicio oficial de la marca para su revisión.

La presente garantía sólo será válida si se presenta factura, ticket de compra o el albarán de entrega correspondiente a la adquisición del producto. La presente garantía es válida en el territorio español y portugués para los aparatos distribuidos por Beko Electronics España S.L.. La garantía sólo tendrá validez sobre el primer comprador o adquirente del producto. La garantía será válida para aquellos aparatos cuya instalación sea correcta y estén ubicados en condiciones climáticas y medioambientales adecuadas para su correcto funcionamiento.

## EXCLUSIONES DE LA GARANTIA

El coste de la reparación será a cargo del usuario en los siguientes casos:

- Los aparatos utilizados para uso profesional o no exclusivamente doméstico.
- Los aparatos desmontados o manipulados por personas ajenas a los servicios técnicos expresamente autorizados.
- Las instalaciones, transporte, sustitución de aparatos, puestas en marcha, cambio de sentido de puertas.
- Intervenciones de mantenimiento o de información sobre el uso de los aparatos.
- Cambio de inyectores en aparatos de gas.
- Las averías provocadas por falta de mantenimiento o limpieza o aquellas provocadas por un uso indebido, sobrecarga, abandono o de manera no conforme a las instrucciones de uso o de instalación de los aparatos.
- Las averías producidas por causas fortuitas, siniestros de fuerza mayor o derivados de instalación incorrecta y en general, averías por causas ajenas al propio aparato.
- Las averías provocadas por conexiones que puedan presentar fluctuaciones, irregularidades o falta de uniformidad en el suministro, por ejemplo: suministro de agua impulsado por grupos de presión, energía solar, energía eólica, generadores eléctricos, u otro tipo de suministro no normalizado.
- La sustitución de materiales rotos o deteriorados por desgaste o uso no normal del aparato, o materiales consumibles tales como: juntas, plásticos, gomas, correas, cristales, escobillas, bombillas, asas, tiradores, tapas de quemadores, filtros, rejillas, ánodos de sacrificio (magnesio o similares) de calentadores o calderas, etc.
- Los aparatos que presenten oxidación, o daños por corrosión en esmaltes o pinturas, que puedan ser provocados por efectos químicos o electroquímicos del agua o cualquier otra sustancia, o aceleradas por circunstancias ambientales o climáticas no propicias.
- Defectos estéticos en serigrafía o pintura.
- Los daños de transporte o manipulación, golpes, etc.
- Los aparatos deben instalarse de forma accesible para su reparación, debiendo asumir el usuario los costes necesarios para el acceso al aparato para su reparación y sustitución.

La presente garantía no afecta a los derechos de que dispone el consumidor conforme a lo previsto en la legislación vigente. El Servicio Oficial de Asistencia Técnica resolverá cualquier incidencia que pudiera precisar su electrodoméstico siempre que el aparato esté instalado de forma accesible.

Para asegurarse que su electrodoméstico va a ser intervenido por un técnico oficial autorizado, rogamos solicite el carnet avalado por ANFEL (Asociación Nacional de Fabricantes de Electrodomésticos) a nuestros técnicos.

Las marcas BEKO y GRUNDIG se distribuyen por Beko Electronics España S.L.

## DATOS APARATO (a rellenar por el Distribuidor):

Titular:		Sello Establecimiento:
Modelo:	Núm. serie:	
Establecimiento:	Fecha de compra:	

**El garante e importador de su electrodoméstico es: BEKO ELECTRONICS ESPAÑA S.L. Calle Provenza nº 388 3º Barcelona 08025, España.**

**Conózcanos mejor en nuestra página: [www.grundig.com](http://www.grundig.com) Conserve este documento, es importante para usted.**

(\*) Se consideran electrodomésticos de gama blanca, los aparatos de gran tamaño de cocina, limpieza, refrigeración y ventilación y el pequeño aparato electrodoméstico (PAE) aquellos aparatos de higiene personal, mantenimiento del hogar y preparación de alimentos.

## CONDIÇÕES DE GARANTIA - PORTUGAL

Este certificado cobre a garantia de reparação do seu eletrodoméstico da linha branca e pequeno eletrodoméstico (\*) da marca GRUNDIG durante o período de garantia legal determinado pela legislação em vigor a contar da data de compra, contra defeitos de funcionamento provenientes do fabrico ou dos materiais; ou de substituição do aparelho, a menos que uma dessas opções seja impossível ou desproporcionada em relação à outra. Quando detetar um defeito ou anomalia no aparelho entre imediatamente em contacto conosco para nos informar da não conformidade. Os pequenos eletrodomésticos devem ser entregues na oficina de serviço oficial da marca para a sua revisão.

Esta garantia só será válida se for apresentada a fatura, o recibo de compra, ou a nota de entrega correspondente a aquisição do produto. Esta garantia é válida em território espanhol e português para aparelhos distribuído pela Beko Home Appliances Portugal, Unipessoal, Lda. A garantia só é válida para o primeiro comprador ou adquirente do produto. A garantia será válida para os aparelhos cuja instalação esteja correta e que estejam localizados em condições climáticas e ambientais adequadas para o seu correto funcionamento.

## EXCLUSÕES DA GARANTIA

O custo da reparação será pago pelo utilizador nos seguintes casos:

- Aparelhos utilizados para uso profissional ou não exclusivamente doméstico.
- Os equipamentos desmontados ou manuseados por outras pessoas que não os serviços técnicos expressamente autorizados.
- Instalações, transporte, substituição de equipamento, colocação em funcionamento, alteração do sentido das portas.
- Intervenções de manutenção ou informações sobre a utilização dos aparelhos.
- Alteração de injetores em aparelhos a gás.
- As avarias causadas pela falta de manutenção ou limpeza, ou aquelas causadas por um uso inadequado, sobrecarga, abandono ou de uma forma a não respeitar as instruções de uso ou instalação dos aparelhos.
- As avarias provocadas por causas acidentais, sinistros de força maior ou resultantes de instalação inadequada e em geral, avarias por razões não relacionadas com o produto.
- As avarias causadas por ligações que podem apresentar flutuações, irregularidades ou falta de uniformidade no fornecimento, por exemplo: abastecimento de água impulsionado por grupos de pressão, energia solar, energia eólica, geradores de energia elétrica ou outro tipo de fornecimento não-padrão.
- A substituição de materiais quebrados ou danificados por desgaste ou uso não normal do aparelho, ou consumíveis tais como: juntas, plásticos, borracha, correias, vidros, pincéis, lâmpadas, asas, puxadores, tampas de queimadores, filtros, grelhas, ânodos de sacrifício (magnésio ou similares) de aquecedores ou caldeiras, etc.
- Os aparelhos que apresentem oxidação, ou danos por corrosão nos esmaltes ou na pintura, que possam ter sido causados por efeitos químicos ou eletroquímicos da água ou de qualquer outra substância, ou acelerados por circunstâncias ambientais ou climáticas desfavoráveis.
- Defeitos estéticos em serigrafia ou pintura.
- Os danos causados por transporte ou manuseio, colisões, etc.
- Os aparelhos devem ser instalados de forma acessível em caso de reparação, devendo o utilizador assumir os custos necessários para aceder ao aparelho para reparação e substituição.

A presente garantia não afeta os direitos de que o consumidor dispõe conforme o previsto na legislação em vigor. O Serviço Oficial de Assistência Técnica resolverá qualquer incidente que o seu aparelho possa necessitar, desde que o aparelho seja instalado de forma acessível.

As marcas BEKO e GRUNDIG são distribuídas por Beko Home Appliances Portugal, Unipessoal, Lda

## DADOS DO APARELHO (a ser preenchido pelo Distribuidor):

Detentor:		Carimbo do estabelecimento:
Modelo:	N.º série:	
Estabelecimento:	Data de compra:	

**O fiador e o importador do seu eletrodoméstico é: Beko Home Appliances Portugal, Unipessoal, Lda; Edifício Amoreiras Square; Rua Carlos Alberto da Mota Pinto, nº 17, 3ºA, Amoreiras 1070-313, Lisboa, Portugal.**

Conheça-nos melhor na nossa página: [www.grundig.com](http://www.grundig.com) Conserve este documento, é importante para si.

(\*) São considerados eletrodomésticos da linha branca, os aparelhos de cozinha, limpeza, refrigeração e ventilação de tamanho grande e pequenos eletrodomésticos, os de higiene pessoal, manutenção do lar e preparação de alimentos.

# Lūdzu, vispirms izlasiet šo instrukciju!

Cienījamais klient!

Paldies, ka izvēlējāties Grundig izstrādājumu. Mēs vēlētos, lai jūs sasniegtu optimālu efektivitāti, ko nodrošina šis augstas kvalitātes izstrādājums, kas ražots ar vismodernāko tehnoloģiju. Pirms lietošanas pārliecinieties, ka esat pilnībā izlasījis un izpratis šo rokasgrāmatu un papildu dokumentāciju, un saglabāji to uzziņai. Iekļaujiet šo rokasgrāmatu kopā ar ierīci, ja to nododat kādam citam. Ievērojiet visus šeit norādītos brīdinājumus un informāciju un ievērojiet norādījumus.

## Simboli un to nozīme

Šie simboli tiek izmantoti šajā rokasgrāmatā:



Svarīga informācija un noderīgi padomi par lietošanu.



**BRĪDINĀJUMS:** Brīdinājumi par bīstamām situācijām attiecībā uz dzīvības un īpašuma drošību.



Elektrošoka aizsardzības pakāpe



**PĀRSTRĀDĀTS &  
PĀRSTRĀDĀJAMS  
PAPĪRS**

# 1 Svarīgas drošības un vides aizsardzības norādes

Šajā sadaļā iekļautas drošības norādes, lai novērstu apdraudējumus, kuru rezultātā var tikt nodarīts savainojums vai īpašuma bojājums.

Neviena garantija nav spēkā, ja netiek ievēroti šie norādījumi.

## 1.1. Vispārējā drošība

- Šī ierīce atbilst starptautiskiem drošības standartiem.
- Šo ierīci drīkst lietot bērni, kuri ir vecāki par 8 gadiem, personas ar fiziskiem, maņu vai garīgiem traucējumiem vai cilvēki, kuriem nav pieredzes vai zināšanu, ja vien pār viņiem tiek nodrošināta kontrole vai sniegta informācija par apdraudējumiem. Bērni nedrīkst rotaļāties ar ierīci. Bērni nedrīkst veikt tās tīrīšanu un lietotāja apkopi bez uzraudzības.
- Nelietojiet ierīci, ja strāvas vads vai ierīce ir bojāta. Sazinieties ar pilnvarotu servisu.
- Jūsu strāvai ir jāatbilst uz ierīces datu plāksnītes norādītajai informācijai.
- Neizmantojiet ierīci ar pagarinātāja vadu.
- Lai nepieļautu strāvas vada bojājumus, novērsiet tā saspiešanu, gofrēšanu vai berzi pret asām malām.
- Kad ierīce pieslēgta strāvas padevei, nepieskarieties ierīces spraudnim ar mitrām vai slapjām rokām.
- Atvienojot ierīci no strāvas padeves, nevelciet to aiz vada.
- Neiesūciet degošus materiālus un pārlicinieties, ka cigarešu pelni pirms to iesūkšanas ir atdzisuši.
- Neiesūciet ūdeni un citus šķidrumus.
- Aizsargājiet ierīci pret nokrišņiem, mitrumu un karstuma avotiem.
- Neizmantojiet ierīci sprādzienbīstamā vai viegli uzliesmojošā vidē un sprādzienbīstamu vai viegli uzliesmojošu vielu tuvumā.
- Pirms tīrīšanas un apkopes atvienojiet ierīci no strāvas padeves.
- Neiegremdējiet ierīci vai tās barošanas vadu ūdenī, lai veiktu tās tīrīšanu.
- Neizjauciet ierīci.
- Izmantojiet tikai oriģinālās vai ražotāja ieteiktās detaļas.

# 1 Svarīgas drošības un vides aizsardzības norādes

- Lai novērstu filtra nosprostošanos vai motora sabojāšanu, neiesūciet cementu, apmetumu vai saspiesta papīra daļiņas.
- Ierīci izmantojiet tikai kopā ar tās komplektā piegādāto adapteri.
- Neizmantojiet ierīci bez filtriem, citādi to var sabojāt.
- Ja saglabājat iepakojuma materiālus, turiet tos bērniem nepieejamā vietā.
- Šī ierīce nav paredzēta izmantošanai personām, tostarp bērniem, ar fiziskiem, maņu un garīgiem veselības traucējumiem vai personām, kurām nav atbilstošas pieredzes un zināšanu par tās izmantošanu, ja vien šādas personas neuzrauga par viņu drošību atbildīgā persona vai arī ja šīs personas ir informētas par ierīces darbību.
- Jāuzrauga, lai bērni nerotaļātos ar ierīci.
- Pirms jebkādu tīrīšanas vai apkopes darbu veikšanas atvienojiet adapteri no strāvas padeves un izņemiet barošanas bloku.
- Lai novērstu jebkādu apdraudējuma risku, bojāts adapteris ražotājam, ražotāja pilnvarotajam pārstāvim vai līdzīgi kvalificētam tehniķim ir jānomaina.
- Sūkšanas laikā turiet pirkstus, matus un vaļīgu apģērbu drošā attālumā no kustīgajām detaļām vai spraugām.
- Pirms ierīces utilizācijas no tās jāizņem akumulatori.
- Pirms akumulatora izņemšanas atvienojiet ierīci no strāvas padeves.
- Lūdzu, utilizējiet izmantotos akumulatorus saskaņā ar vietējiem normatīvajiem aktiem.
- Šajā ierīce iekļautos akumulatorus drīkst nomainīt tikai kvalificētas personas.
- Ierīce nav paredzēta izmantošanai komerciāliem mērķiem. Šī ierīce nav izstrādāta komerciālai lietošanai, tā ir paredzēta lietošanai māj-saimniecībā un šādiem lietošanas veidiem:
  - Veikalu personāla virtuvēs, biros un citā darba vidēs
  - Saimniecības ēkās;
  - Klientiem viesnīcās, moteļos vai citās izmitināšanas vietās

# 1 Svarīgas drošības un vides aizsardzības norādes

- Hosteļos vai tamlīdzīgā vidē.

• **BRĪDINĀJUMS:** Akumulatora uzlādei izmantojiet HCX1501-2700500E (VCP 3130 L) noņemamo barošanas bloku, kas iekļauts ierīces komplektā.

• Šo ierīci nedrīkst izmantot bērni un personas ar ierobežotām fiziskajām, maņu un kognitīvajām prasmēm vai personas bez pieredzes vai zināšanām, ja vien šīs personas netiek uzraudzītas vai ja tām netiek sniegtas attiecīgas norādes.

• Jāuzrauga, lai bērni nerotaļātos ar ierīci.

## 1.2 Atbilst Elektrisko un elektronisko iekārtu atkritumu regulai



Šī ierīce atbilst EU WEEE direktīvai (2012/19/EU). Šim izstrādājumam elektrisko un elektronisko iekārtu atkritumu klasifikācijas simbols (WEEE). Šis simbols norāda, ka šo izstrādājumu tā ekspluatācijas laika beigās nedrīkst utilizēt kopā ar citiem sadzīves atkritumiem. Lietota ierīce jānodod oficiālajā savākšanas vietā, lai pārstrādātu elektriskās un elektroniskās ierīces. Lai atrastu šīs savākšanas sistēmas, lūdzu, sazinieties ar vietējām valsts iestādēm vai mazumtirgotāju, kur izstrādājums tika iegādāts. Katrai mājsaimniecībai ir būtiska nozīme vecās ierīces atjaunošanā un atkārtotā izmantošanā. Lietotas ierīces atbilstoša utilizācija palīdz novērst iespējamās negatīvās sekas videi un cilvēku veselībai.

## 1.3. Informācija par iepakojumu



Ierīces iepakojuma materiāli ir ražoti no pārstrādājamiem materiāliem saskaņā ar mūsu valsts nacionālajiem tiesību aktiem.

Neutilizējiet iepakojuma atkritumus kopā ar sadzīves atkritumiem vai cita veida atkritumiem, utilizējiet tos vietējo iestāžu norādītajās iepakojuma savākšanas zonās.

## Informācija par izlietotajiem akumulatoriem



Šis simbols uz uzlādējamām baterijām/akumulatoriem vai uz iepakojuma norāda, ka atkārtoti uzlādējamo bateriju/akumulatoru nedrīkst utilizēt kopā ar sadzīves atkritumiem. Dažām atkārtoti uzlādējamām baterijām/baterijām šis simbols var tikt papildināts ar ķīmisko simbolu.

Dzīvsudraba (Hg) vai svina (Pb) simboli ir norādīti, ja uzlādējamās baterijas/baterijas satur vairāk nekā 0,0005 % dzīvsudraba vai vairāk nekā 0,004 % svina.

Uzlādējamās baterijas/baterijas, tostarp tās, kas nesatur smagos metālus, nedrīkst izmest kopā ar sadzīves atkritumiem. Vienmēr atbrīvojieties no izlietotajām baterijām saskaņā ar vietējiem vides noteikumiem. Uzziniet par piemērojamajiem utilizācijas noteikumiem jūsu dzīvesvietā.

## 1.5. Kā rīkoties, lai taupītu enerģiju

- Lai taupītu enerģiju, ierīces izmantošanas laikā pieļaujiet ātruma iestatījumus atbilstoši virsmai.
- Parasti cietu virsmu, aizkaru un sofu tīrīšanai izmanto mazāku darbības ātrumu, bet paklāju tīrīšanai – lielāku darbības ātrumu.

## 2 Pārskats

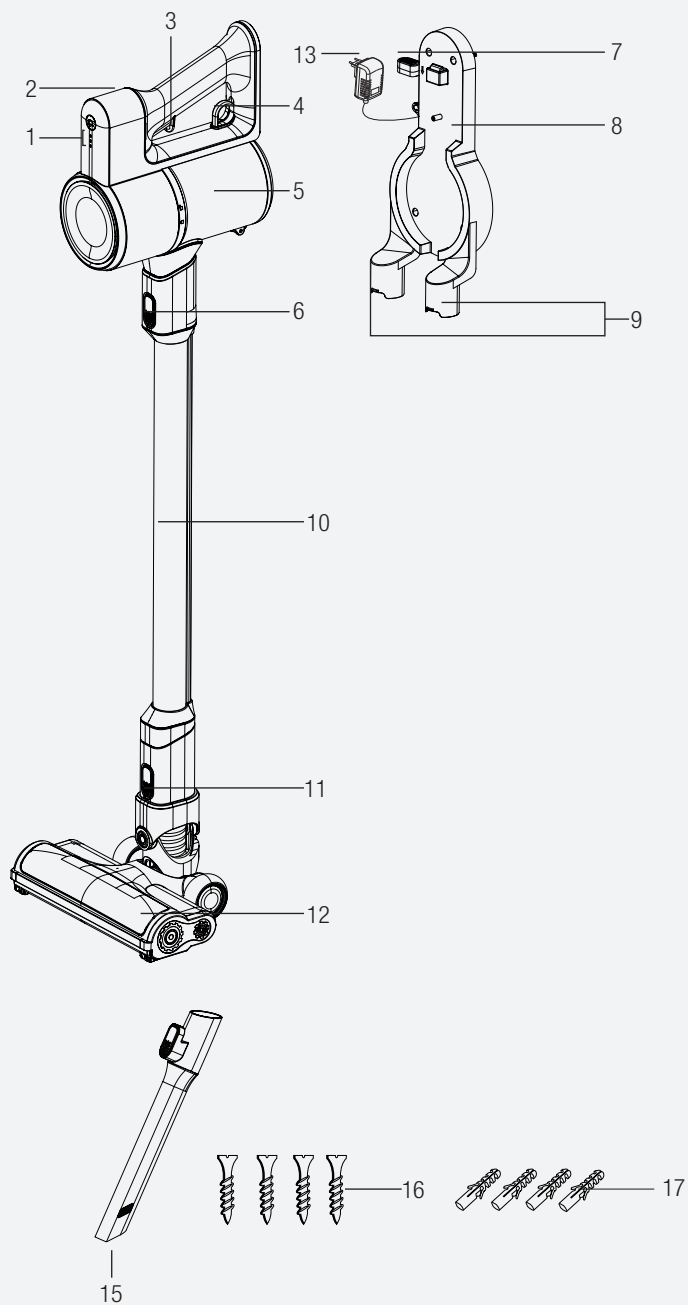



## 2 Pārskats

### 2.1. Vadības ierīces un komponenti

1. Uzlādes indikatora LED lampiņas
2. Jaudas regulēšanas poga
3. Ieslēgšanas/izslēgšanas poga
4. Putekļu tvertnes iztukšošanas gredzens
5. Putekļu tvertne
6. Caurules noņemšanas poga
7. Ierīces noņemšanas poga
8. Uzlādes stacija
9. Piederumu piestiprināšanas detaļas
10. Caurule
11. Sukas noņemšanas poga
12. Elektriskā turbo suka
13. Uzlādes adapteris
14. Putekļu suka
15. Spraugu izsūkšanas uzgalis
16. Skrūve (4 gab.)
17. Dībelis (4 gab.)

### 2.2. Tehniskie dati

	<b>VCP 3130 L</b>
<b>Nominālā ieejas jauda</b>	110 W
<b>Ieeja</b>	100–240 V ~50–60 Hz 0,5 A
<b>Izeja</b>	22 V  0,5 A
<b>Uzlādes laiks</b>	3–5 stundas
<b>Darbības laiks ar maksimālo jaudu</b>	17 min
<b>Darbības laiks ar minimālo jaudu</b>	45 min

Tiesības veikt tehniskās un dizaina izmaiņas ir rezervētas.

Uz ierīces vai tai pievienotajos dokumentos norādītās vērtības ir laboratorijas lasījumi saskaņā ar attiecīgajiem standartiem. Šīs vērtības var atšķirties atkarībā no izmantošanas un apkārtējās vides apstākļiem.

## 2 Pārskats

### Ārējās strāvas padeves parametri

	<b>VCP 3130 L</b>
<b>Ražotājs:</b>	Guangdong Huachuangxing Power Supply Co.,Ltd
<b>Modeļa ID:</b>	HCX1501-2700500E
<b>Ieejas spriegums:</b>	100–240 V~
<b>Ieejas frekvence:</b>	50–60 Hz
<b>Ieejas strāvas stiprums:</b>	0,5A
<b>Izejas spriegums</b>	22,0V
<b>Izejas strāvas stiprums</b>	0,5A
<b>Izejas jauda:</b>	13,5W
<b>Vidējā aktīvā efektivitāte:</b>	84,39%
<b>Efektivitāte pie zemas slodzes (10%):</b>	70,65%
<b>Jaudas patēriņš bez slodzes:</b>	0,071W

## 3 Uzstādīšana

### 3.1. Paredzētais lietojums

Šī ierīce ir paredzēta izmantošanai mājssaimniecībās, un tā nav piemērota rūpnieciskai izmantošanai.

### 3.2. Uzlādes stacijas uzstādīšana

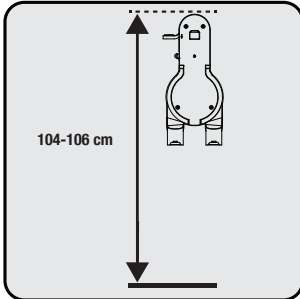

Uzlādes stacijas pozīcija (8) 104–106 cm augstumā no zemes.

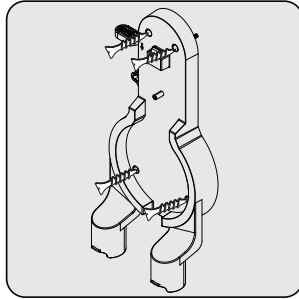

1 – Iestipriniet sienā četrus dībeļus (17)  
2 – Ievietojiet četras skrūves (16) tām paredzētajās uzlādes stacijas (8) vietās un piestipriniet pie sienas dībeļiem.

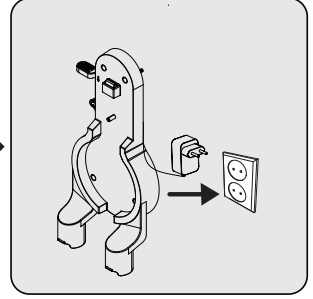

Iespraidiet rozetē uzlādes adapteri (13).

### 3.3. Korpusa un suku uzstādīšana

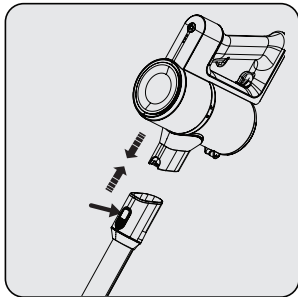

Pabīdiet cauruli (10) bultas norādītajā virzienā, piespiežot caurules noņemšanas pogu (6).

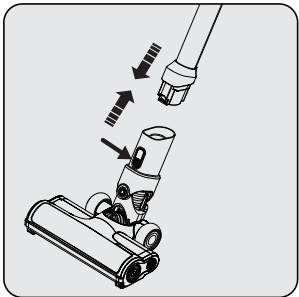

Uz elektriskās turbo suku (12) nospiediet elektriskās turbo suku noņemšanas pogu (11) un nospiediet to bultas norādītajā virzienā uz cauruli.

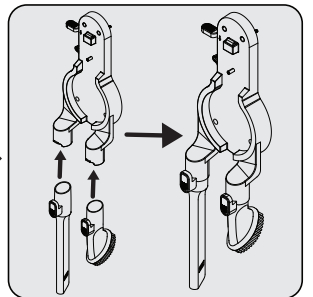

Piestipriniet uzlādes stacijai (8) spraugu izsūkšanas uzgali (15) un putekļu suku (15).

## 4 Eksploatācija

### 4.1. Ierīces uzlāde

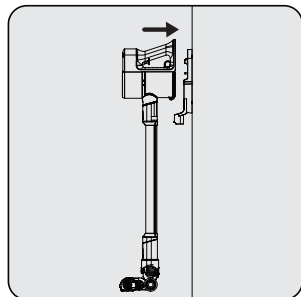

Novietojiet ierīci uz uzlādes stacijas (8).

Pēc putekļu tvertnes (5) novietošanas uz uzlādes stacijas (8) pabīdiet ierīci virzienā uz uzlādes staciju.

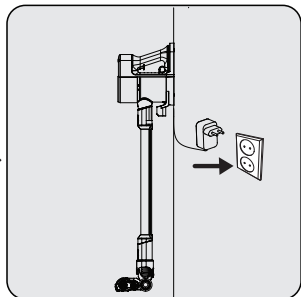

Iespraudiet rozetē uzlādes adapteri (13).

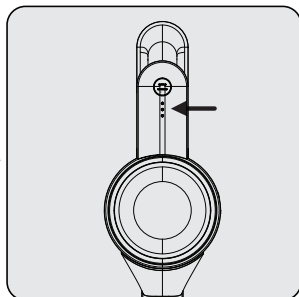

Ja uzlādes indikatora diodes (1) mirgo baltā krāsā, notiek ierīces uzlāde.

– Ja deg visi uzlādes indikatora diodžu (1) līmeņi, ierīces uzlāde ir pabeigta.



Pilnīgai ierīces uzlādei ir nepieciešamas 4 līdz 6 stundas. Ierīci uzlādes laikā nedrīkst izmantot.



Ja ierīce izmantošanas laikā tiek novietota uz uzlādes stacijas (8), tā automātiski izslēdzas.

### 4.2. Izmantošana

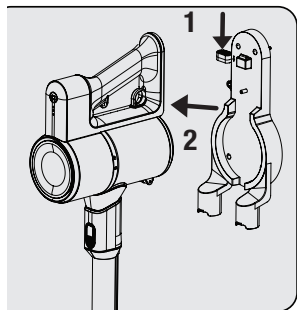

1 – Uz uzlādes stacijas (8) nospiediet uz leju ierīces noņemšanas pogu (7) un vienlaikus pavelciet ierīci virzienā uz sevi.

2 – Noņemiet ierīci no uzlādes stacijas (8).

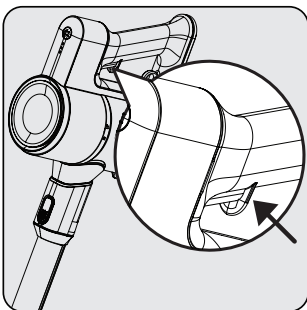

Lai izmantotu ierīci, nospiediet ieslēgšanas/izslēgšanas pogu (3). Kad nospiesta ieslēgšanas/izslēgšanas poga, ierīce sāk darboties ar minimālo jaudu.

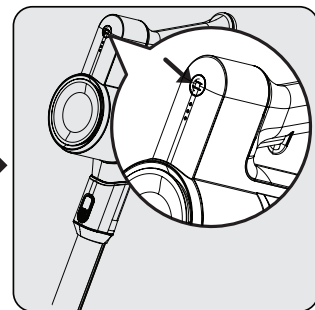

Lai darbības ar minimālo jaudu laikā pārslēgtos uz maksimālo jaudu, nospiediet jaudas regulēšanas pogu (2). Lai darbības ar maksimālo jaudu laikā pārslēgtos uz minimālo jaudu, vēlreiz nospiediet jaudas regulēšanas pogu (2).

## 4 Eksploatācija



Ierīci var uzlikt uzlādei pirms pilnīgas akumulatora izlādes. Ierīci uz uzlādes stacijas (8) var atstāt pastāvīgai uzlādei līdz nākamajai izmantošanas reizei.

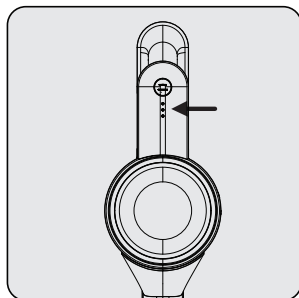

Darbības laikā pievērsiet uzmanību barošanas indikatora diodēm (1). Samazinoties uzlādes līmenim, šie indikatori pakāpeniski izslēdzas, un, kad visi indikatori ir izslēgti un tikai viens indikators deg sarkanā krāsā, ierīces akumulators drīzumā izlādēsies pilnībā. Ierīce automātiski pārstāj darboties pēc īsa brīža, kad deg sarkanā diode.

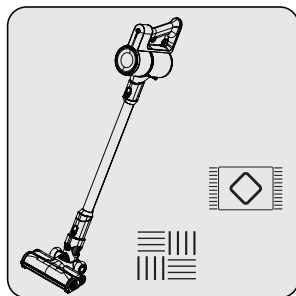

Šī ierīce ir piemērota izmantošanai uz paklājiem un cietām grīdām.

### 4.3. Piederumi

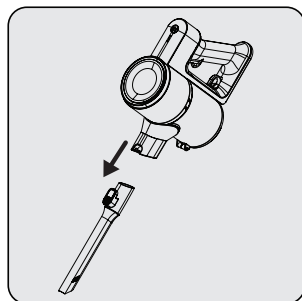

**Spraugu  
uzgalis (15):** Piemērots  
mēbeļu aizmugurējo daļu, grūti  
aizsniedzamu vietu un šauru vietu  
izsūkšanai.

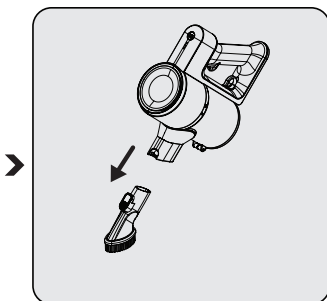

**Putekļu suka (14):** Piemērota  
aizkaru, vaskotu mēbeļu un smalku  
un trauslu priekšmetu sūkšanai.

## 5 Tīršana un apkope

Pirms tīršanas izslēdziet ierīci un atvienojiet to no strāvas padeves.



**BRĪDINĀJUMS:** Ierīces tīršanai nekad neizmantojiet benzīnu, šķīdinātāju, abrazīvus tīršanas līdzekļus, metāla priekšmetus vai cietas suku.



**BRĪDINĀJUMS:** Ar laiku izmantošanas rezultātā var rasties filtru deformācija. Lai nezaudētu darbības efektivitāti, filtrs jānomaina pret jaunu. Lai iegādātos jaunu filtru, sazinieties ar klientu apkalpošanas nodaļu.

### 5.1. Putekļu tvertnes un filtru tīršana



**BRĪDINĀJUMS:** Nemazgājiet filtrus.



Iesakām jums tīrīt putekļu tvertni (5) pēc katras izmantošanas reizes.

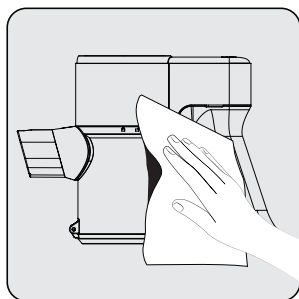

Notīriet korpusa virsmu ar mitru drānu.

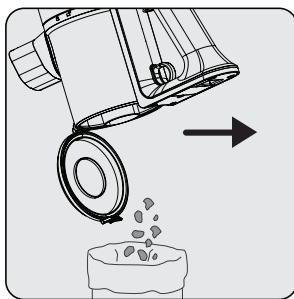

Pavelciet līdz pēdējam punktam putekļu tvertnes iztukšošanas gredzenu (4). Putekļu tvertnes vāks tiks atvērts. Iztukšojiet no tās visus putekļus.

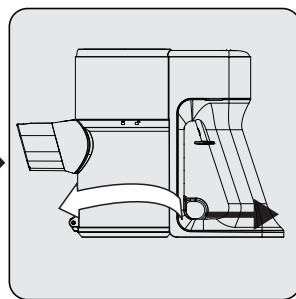

Lai pamatīgi iztīrītu filtrus, noņemiet putekļu tvertni, pagriežot to pulksteņa rādītāja griešanās virzienā, vienlaikus viegli pavelkot putekļu tvertnes gredzenu (4).

## 5 Tīršana un apkope

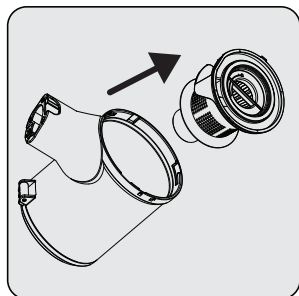

Pavelciat EPA E10 un plastmasas filtru, turot EPA E10 rokturi.

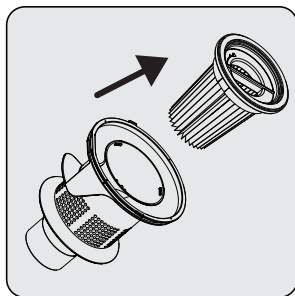

Atdaliet EPA E10 no plastmasas filtra.

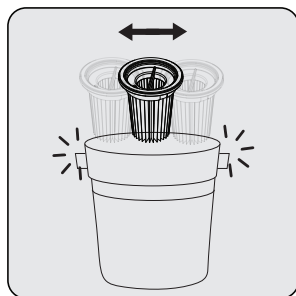

Noņemiet EPA E10 filtra puteklus, to piesitot uz cietas virsmas, piemēram, atkritumu tvertnes, vai izmantojot suku.

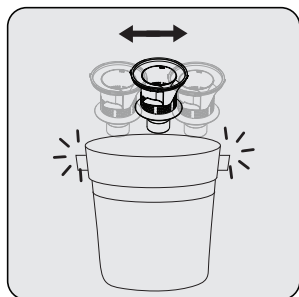

Noņemiet no plastmasas filtra puteklus, to piesitot uz cietas virsmas, piemēram, atkritumu tvertnes, vai izmantojot suku.

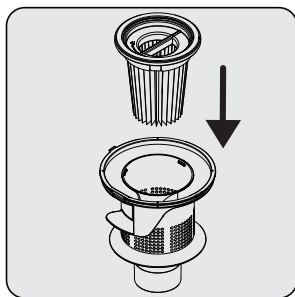

Piestipriniet EPA E10 filtru atpakaļ pie plastmasas filtra.

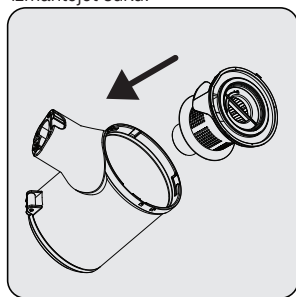

Piestipriniet plastmasas filtru pie putekļu tvertnes gredzena (5).

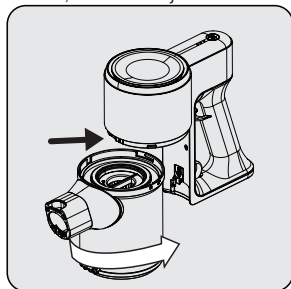

Piestipriniet putekļu tvertnes savienotāju ar korpusa caurumiem, pēc tam piestipriniet putekļu tvertni, pagriežot to pretēji pulksteņa rādītāja griešanās virzienam, līdz būs saudzirdams klikšķis.

## 5 Tīršana un apkope

### 5.2. Sukas tīršana



**BRĪDINĀJUMS:** Nemazgājiet turbo suku (8) un galveno rullīti.

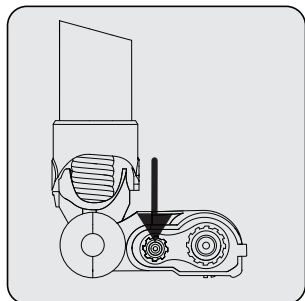

Nospiediet rullīša noņemšanas pogu.

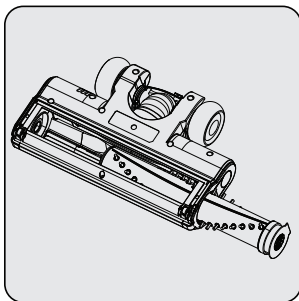

Noņemiet no tās putekļus, to viegli piesitot pie vietas virsmas, vai noņemiet putekļus ar suku. Ja mati u.c. ir sapinušies, noņemiet tos nogriežot.

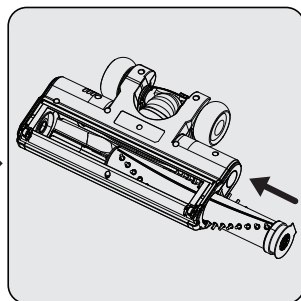

Piestipriniet rullīti atpakaļ vietā, to piespiežot.

### 5.3. Uzglabāšana

- Ja esat iecerējis ierīci ilgāku laiku neizmantot, rūpīgi to noglabājiet.
- Atvienojiet ierīci no strāvas padeves.
- Pārliecinieties, ka ierīce tiek uzglabāta bērniem nepieejamā vietā.
- Ja esat iecerējis akumulatoru ilgāku laiku neizmantot, lūdzu, noglabājiet to vēsā un sausā vietā daļēji uzlādētā stāvoklī. Neuzlādējiet un neizlādējiet to pilnībā.
- Uzglabājiet akumulatoru uz strāvu nevadoša materiāla un novērsiet akumulatora nonākšanu tiešā saskarē ar metālu. Pretējā gadījumā akumulators tiks sabojāts.

### 5.3. Transportēšana un piegāde

- Transportēšanas un piegādes laikā pārvietojiet ierīci tās oriģinālajā iepakojumā. Ierīces iepakojums aizsargās to no fiziskiem bojājumiem.
- Nenovietojiet uz ierīces vai tās iepakojuma smagus priekšmetus. Pretējā gadījumā ierīci var sabojāt.
- Ja ierīce nokrīt zemē, to nedrīkst izmantot, pretējā gadījumā var nodarīt neatgriezeniskus bojājumus.



## Najprej preberite ta vodič.

Spoštovana stranka,

Zahvaljujemo se vam za izbiro izdelka Grundig. Radi bi, da dosežete optimalno učinkovitost tega visokokakovostnega izdelka, ki je bil izdelan z najsodobnejšo tehnologijo. Pred uporabo v celoti preberite ta vodič in dodatno dokumentacijo in se ga potrudite razumeti ter jo shranite za poznejšo uporabo. Če napravo predate komu drugemu, mu predajte tudi ta vodič. Upoštevajte vsa opozorila in informacije ter navodila.

## Simboli in njihov pomen

V vodiču so uporabljeni naslednji simboli:

	Pomembne informacije in koristni nasveti za uporabo.
--	--

	<b>OPOZORILO:</b> Opozorila pred nevarnimi situacijami o varnosti življenja in premoženja.
--	--

	Ocena zaščite pred električnim udarom
--	---------------------------------------

# 1 Pomembna varnostna in okoljska navodila

To poglavje vsebuje varnostna navodila za preprečevanje nevarnosti, ki lahko povzročijo telesne poškodbe ali materialno škodo.

Vsaka garancija je razveljavljena, če se ta navodila ne upoštevajo.

## 1.1 Splošna varnost

- Naprava ustreza mednarodnim varnostnim standardom.
- Otroci, starejši od 8 let, in osebe s fizičnimi, senzoričnimi ali psihičnimi motnjami ali s premalo izkušnjami in znanja lahko uporabljajo ta aparat, če jih kdo nadzira ali jim zagotovi informacije o poškodbah. Otroci se z napravo ne smejo igrati. Otroci ne smejo čistiti in vzdrževati naprave brez nadzora.
- Če je napajalni kabel ali naprava poškodovana, je ne uporabljajte. Obrnite se na pooblaščen servis.
- Vaše omrežno napajanje se mora ujemati s podatki, prikazanimi na nalepki na tipski ploščici naprave.
- Naprave ne uporabljajte s podaljškom.
- Da preprečite poškodbe napajalnega kabla, preprečite, da bi ga preščipnili, pregibali ali podrgnili po ostrih robovih.
- Ne dotikajte se vtiča naprave z vlažnimi ali mokrimi rokami, medtem ko je naprava priključena na električno omrežje.
- Ko izklopite napravo, ne vlecite napajalnega kabla.
- Vnetljivih materialov ne sesajte in prepričajte se, da se cigaretni pepel ohlajen, preden ga posestate.
- Ne sesajte vode in drugih tekočin.
- Napravo zavarujte pred padavinami, vlago in viri toplote.
- Naprave ne uporabljajte v eksplozivnih ali vnetljivih okoljih in snoveh ali v njihovi bližini.
- Pred čiščenjem in vzdrževanjem napravo izklopite.
- Za namen čiščenja naprave ali napajalnega kabla ne potopite v vodo.
- Naprave ne razstavljajte.
- Uporabljajte le originalne dele ali dele, ki jih je priporočil proizvajalec.
- Da preprečite blokado filtra ali poškodbe motorja, ne sesajte ce-

# 1 Pomembna varnostna in okoljska navodila

- menta, mavca ali delcev stisnjenega papirja.
- Napravo uporabljajte samo s priloženim napajalnikom.
  - Naprave ne uporabljajte brez filtrov; se lahko poškoduje.
  - V primeru shranjevanja embalaže, jo shranjujte izven dosega otrok.
  - Ta naprava ni namenjena za uporabo osebam, vključno z otroki, s telesnimi, senzoričnimi in duševnimi motnjami ali tistim, ki nimajo ustreznih izkušenj in znanja v zvezi z njeno uporabo, razen če so pod nadzorom osebe, odgovorne za njihovo varnost ali če so poučeni o delovanju naprave.
  - Otroci naj bodo pod nadzorom, da se z napravo ne bi igrali.
  - Pred čiščenjem ali vzdrževanjem odklopite napajalnik in odstranite baterijo.
  - Da bi se izognili nevarnosti, mora poškodovani adapter zamenjati proizvajalec, pooblaščen zastopnik proizvajalca ali za to usposobljen tehnik.
  - Svoje prste, lase in ohlapna oblačila med sesanjem držite stran od premikajočih se delov ali čiščenja.
  - Preden napravo zavržete, odstranite baterije.
  - Preden odstranite baterijo, aparat izključite iz napajanja.
  - Prosimo izrabljene baterije zavržite v skladu s lokalnimi zakoni in predpisi.
  - Baterije, vključene v to napravo, smejo zamenjati samo strokovno usposobljene osebe.
  - Naprava ni namenjena uporabi v komercialne namene. Ta naprava ni zasnovan za komercialno uporabo, namenjena je uporabi v gospodinjstvu in v naslednjih primerih:
    - kuhinje za osebje v trgovinah, pisarne in druga delovna okolja
    - v turističnih kmetijah;
    - s strani gostov v hotelih, motelih ali drugih nastanitvenih zmožljivostih
    - hostli ali podobna okolja.
  - **OPOZORILO:** Za polnjenje baterij uporabite odstranljivo napajalno enoto HCX1501-2700500E (VCP 3130 L), ki je priložena napravi.

# 1 Pomembna varnostna in okoljska navodila

- Te naprave ne smejo uporabljati otroci in osebe z omejenimi fizičnimi, senzoričnimi in kognitivnimi sposobnostmi ali osebe s pomanjkanjem izkušenj in znanja, razen če so pod nadzorom ali če imajo ustrezna navodila.
- Otroci naj bodo pod nadzorom, da se z napravo ne bi igrali.

## 1.2 Skladnost z uredbo o WEEE in odlaganje odpadkov



Ta izdelek je v skladu z direktivo EU WEEE (2012/19/EU). Na tej napravi je simbol za razvrstitev med električno in elektronsko opremo. Simbol nakazuje, da izdelka ob koncu njegovega življenjskega cikla ne smete odlagati skupaj z drugimi gospodinjstvi odpadki. Uporabljeno napravo je treba vrniti na uradno točko za recikliranje električnih in elektronskih naprav. Če želite poiskati te sisteme zbiranja, se obrnite na lokalne oblasti ali prodajalca, pri katerem je bil izdelek kupljen. Vsako gospodinjstvo ima pomembno vlogo pri obnovi in recikliranju starih naprav. Primerno odlaganje rabljenih naprav pomaga preprečevati potencialne negativne posledice za okolje in človekovo zdravje.

## 1.3 Informacije o embalaži



Ovojnina izdelka je v skladu z nacionalno okoljsko zakonodajo izdelana iz recikliranih materialov.

Ovojnine ne odstranjujte skupaj z gospodinjstvi odpadki in drugimi odpadki, ampak jo predajte na zbirnih mestih, ki jih določajo lokalni predpisi.

## Informacije o odpadnih baterijah



Ta simbol na polnilnih baterijah/baterijah ali na embalaži pomeni, da polnilne baterije/ baterije ne smete zavreči med običajne gospodinjstve smeti. Pri nekaterih polnilnih baterijah/baterijah je ta simbol lahko dopolnjen s kemičnim simbolom. Simboli za živo srebro (Hg) ali svinec (Pb) so na voljo, če polnilne baterije/baterije vsebujejo več kot 0,0005% živega srebra ali več kot 0,004% svina.

Polnilnih baterij/baterij, vključno s tistimi, ki ne vsebujejo težkih kovin, ne smete zavreči med gospodinjstve odpadke. Odslužene baterije vedno zavrzite v skladu z lokalnimi okoljskimi predpisi. Poizvedite o veljavnih predpisih o odstranjevanju, kjer živite.

## 1.5 Kako varčevati z energijo

- Med delovanjem aparata prilagodite nastavitvev hitrosti glede na površino, da zmanjšate porabo energije.
- Običajno se pri čiščenju trdih površin, zaves in sedežnih garnitur uporabljajo nižje hitrosti, medtem, ko se visoke hitrosti uporabljajo za čiščenje preprog.

## 2 Pregled

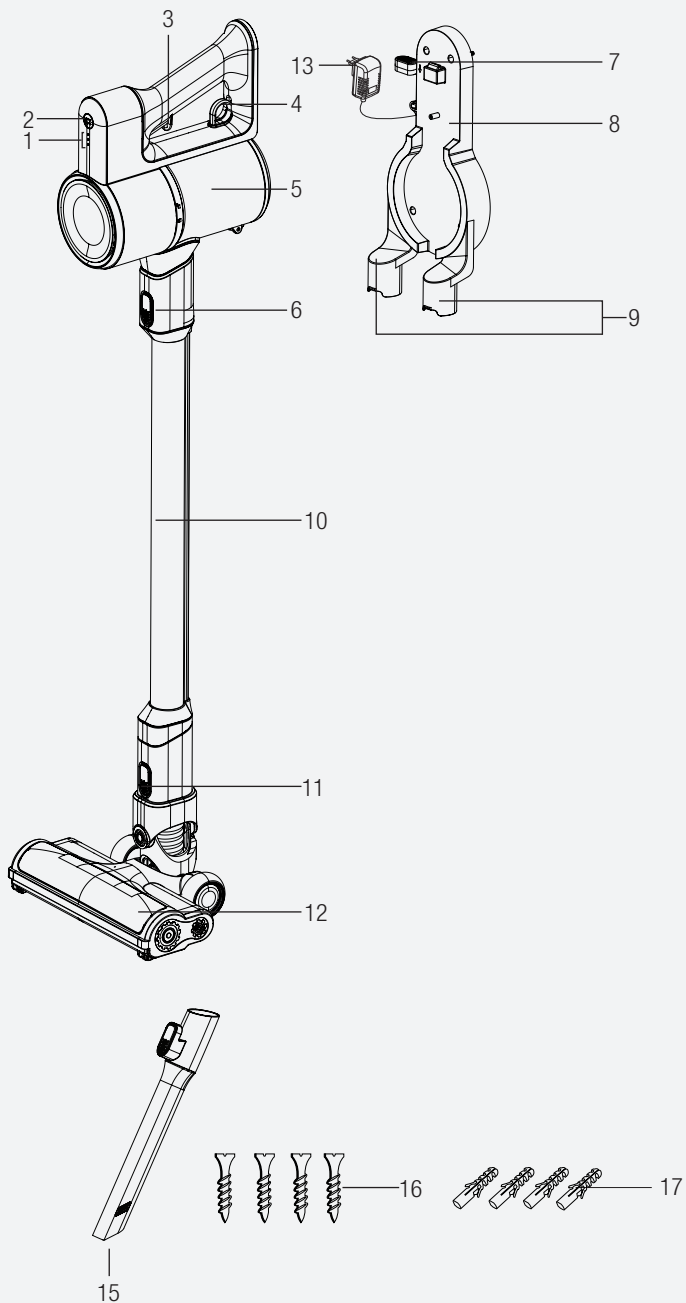

## 2 Pregled

### 2.1 Upravljalni gumbi in sestavni deli

1. LED indikator polnjenja
2. Gumb za nastavitev moči
3. Gumb Vklon/izklop
4. Praznjenje obroča posode za prah
5. Posoda za prah
6. Gumb za sprostitvev cevi
7. Gumb za sprostitvev naprave
8. Polnilna postaja
9. Dodatni deli za pritrditev
10. Cev
11. Gumb za sprostitvev krtače
12. Električna turbo krtača
13. Adapter za polnjenje
14. Krtača za prah
15. Nastavek za špranje
16. Vijaki (4 kos)
17. Moznik (4 kos)

### 2.2 Tehnični podatki

	<b>VCP 3130 L</b>
<b>Nazivna vhodna moč</b>	110 W
<b>Vhod</b>	100 - 240 V~ 50-60 Hz 0,5 A
<b>moči</b>	22 V  0.5 A
<b>Čas polnjenja</b>	3-5 ur
<b>Čas delovanja pri največji moči</b>	17 minut
<b>Čas delovanja pri minimalni moči</b>	45 minut

Pravice do tehničnih in oblikovnih sprememb so pridržane.

Vse vrednosti, navedene v pripadajočih navodilih, so podane na podlagi laboratorijskih analiz, opravljenih po veljavnih standardih. Te vrednosti se lahko razlikujejo glede na uporabo in pogoje okolice.

## 2 Pregled

### Parameter zunanjega napajanja

	<b>VCP 3130 L</b>
<b>Proizvajalec:</b>	Guangdong Huachuangxing Power Supply Co.,Ltd
<b>ID modela:</b>	HCX1501-2700500E
<b>Vhodna napetost:</b>	100–240 V~
<b>Vhodna frekvenca:</b>	50-60Hz
<b>Vhodni tok:</b>	0,5A
<b>Izhodna napetost</b>	22,0V
<b>Izhodni tok</b>	0,5A
<b>Izhodna moč:</b>	13,5W
<b>Povprečni izkoristek v aktivnem stanju:</b>	84,39%
<b>Izkoristek pri nizkih obremenitvah(10%):</b>	70,65%
<b>Poraba energije v prostem teku:</b>	0,071W

## 3 Namestitev

### 3.1 Predvidena uporaba

Aparat je namenjen samo za domačo uporabo in ni primeren za industrijsko uporabo.

### 3.2 Namestitev polnilne postaje

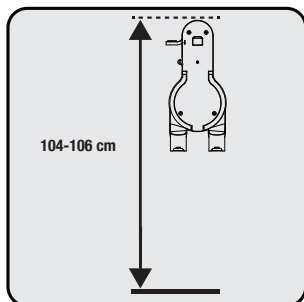

Polnilno postajo (8) postavite na višino 104- 106 cm od tal.

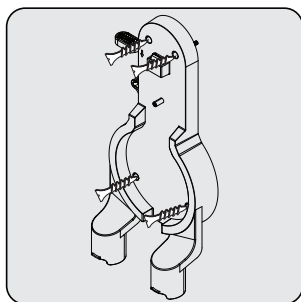

1- Pritrdite noznike (17) na steno  
2- Namestite štiri vijake (16) na njihovo mesto na polnilni postaji (8) in jih pritrdite na noznike na steni.

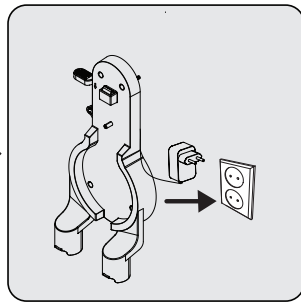

Priključite polnilni adapter (13) v vtičnico.

### 3.3 Namestitev ohišja in krtače

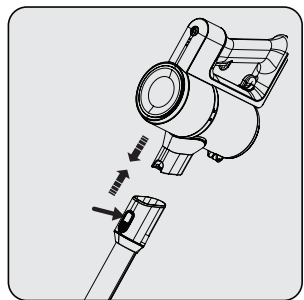

Potisnite cev (10) v smeri puščice na ohišje, tako da pritisnete na gumb za sprostitvev cevi (6).

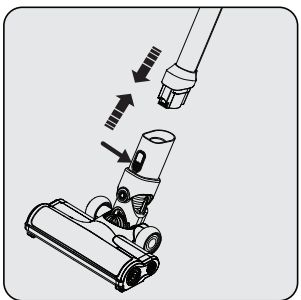

Pritisnite gumb za sprostitvev električne turbo krtače (11) na električni turbo krtači (12) in jo potisnite v smeri puščice proti cevi.

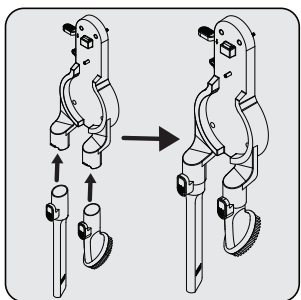

Pritrdite nastavek za reže (15) in krtačo za prah (15) na polnilno postajo (8).



## 4 Delovanje

### 4.1 Polnjenje naprave

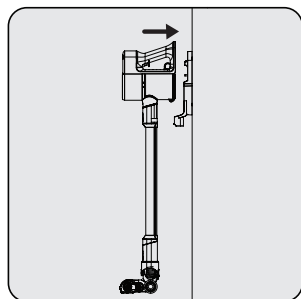

Napravo namestite na polnilno postajo (8).

Po namestitvi posode za prah (5) na polnilno postajo (8), potisnite napravo proti polnilni postaji.

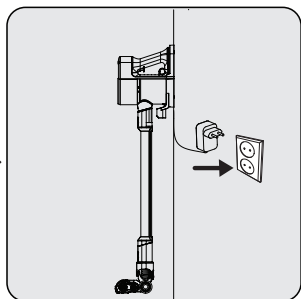

Priključite polnilni adapter (13) v vtičnico.

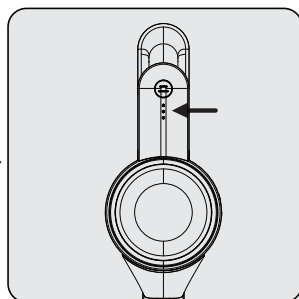

Utripajoč kazalnik LED lučke (1) za polnjenje v beli barvi pomenijo, da se naprava polni.

– Ko svetijo vse stopnje kazalnika LED lučk (1) za polnjenje pomeni, da je polnjenje naprave končano.



Popolno polnjenje naprave traja od 4 do 6 ur. Naprave med polnjenjem ne smete uporabljati.



Če je naprava med delovanjem postavljena na polnilno postajo (8), se bo samodejno ustavila.

### 4.2 Uporaba

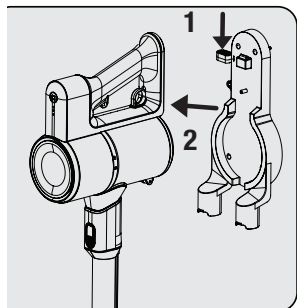

1- Hkrati potisnite gumb za sprostitvev (7) na polnilni postaji (8) navzdol hitro povlecite napravo proti sebi.

2- Napravo odstranite iz polnilne postaje (8).

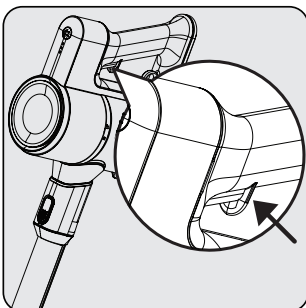

Za delovanje naprave pritisnite gumb za vklop/izklop (3). Ko pritisnete gumb za vklop/izklop, naprava začne delovati z minimalno močjo.

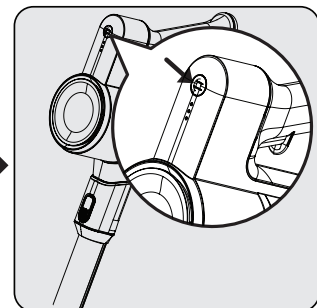

Za preklop na največjo moč pri minimalni moči pritisnite gumb za nastavev moči (2).

Za preklop na minimalno moč pri največji moči ponovno pritisnite gumb za nastavev moči (2).

## 4 Delovanje



Aparat lahko postavite za polnjenje, preden se baterija popolnoma izprazni. Napravo lahko neprekinjeno hranite med polnjenjem na polnilni postaji (8) do naslednje uporabe.

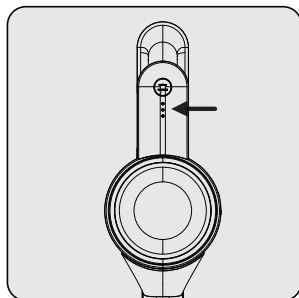

Med delovanjem bodite pozorni na kazalnik LED lučk (1) za kazalnik napajanja. Ti kazalniki se postopoma izklopijo, ko se raven napoljenosti zmanjša, in ko so vsi kazalniki ugasnjeni in samo en kazalnik zasveti rdeče, je baterija naprave skoraj prazna. Naprava po kratkem času samodejno preneha delovati, ko zasveti rdeča LED lučka.

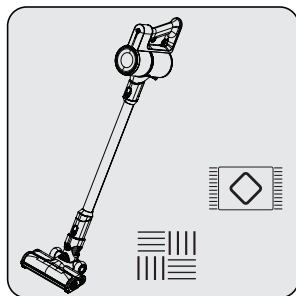

Ta naprava je primerna za uporabo na preprogah in trdih tleh.

### 4.3 Dodatki

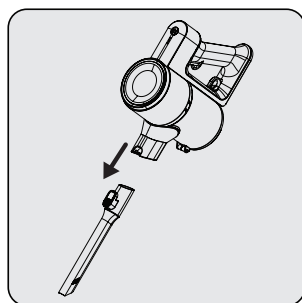

**Razpoka (15):** Primerno za sesanje zadnjega dela pohištva, težko dostopnih in ozkih predelov.

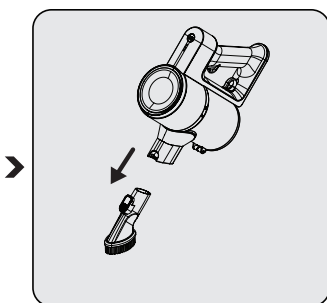

**Krtača za prah (14):** Primerno za sesanje zaves, poveščenega pohištva ter občutljivih in krhkih predmetov.

## 5 Čiščenje in vzdrževanje

Ugasnite in iz napajanja izključite napravo, preden jih čistite.



**OPOZORILO:** Za čiščenje ne uporabljajte bencina, topil, abrazivnih čistil, kovinskih predmetov ali trdih krtač.



**OPOZORILO:** Zaradi uporabe se lahko na filtrih po določenem času pojavijo deformacije. Da se prepreči izguba zmogljivosti, se filter zamenja z novim. Za nakup novega se obrnite na storitve za stranke.

### 5.1 Čiščenje posode za prah in filtrov



**OPOZORILO:** Filtrov ne umivajte.



Priporočamo, da po vsakem posegu očistite koš za smeti (5).

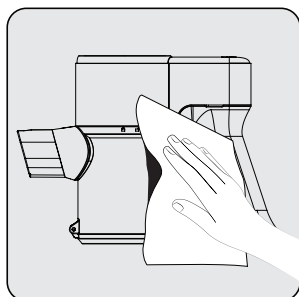

Obrišite površino ohišja z mokro krpo.

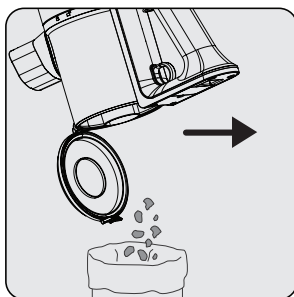

Potegnite obroč posode za prah za praznjenje (4) do zadnje točke. Pokrov posode za prah se bo odprl. Izpraznite ves prah iz posode.

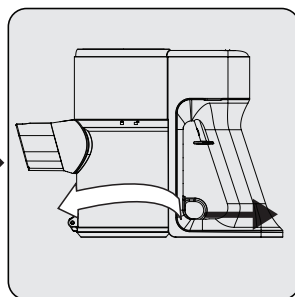

Za natančno čiščenje filtrov odstranite posodo za prah tako, da jo zasukate v smeri urinega kazalca, medtem ko rahlo povlečete obroč za odpiranje posode za prah (4).

## 5 Čiščenje in vzdrževanje

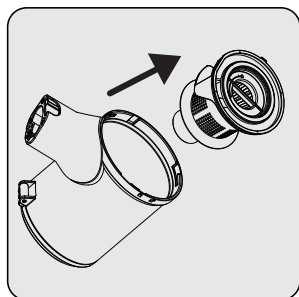

Izvalcite filter EPA E10 in plastični filter iz ročaja EPA E10.

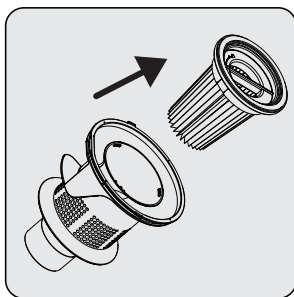

EPA E10 in plastični filter ličite drug od drugega.

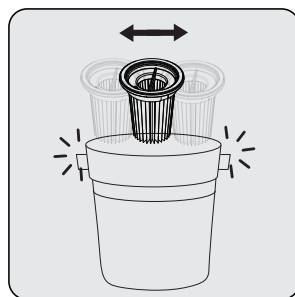

Odstranite prah s filtra EPA E10, tako da ga otresete ob trdo površino, kot je smetnjak, ali očistite s ščetko.

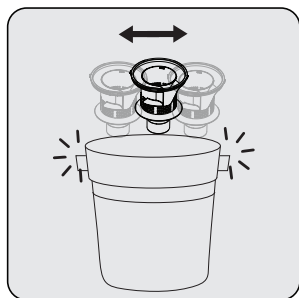

Odstranite prah s plastičnega filtra, tako da ga otresete ob trdo površino, kot je smetnjak, ali očistite s ščetko.

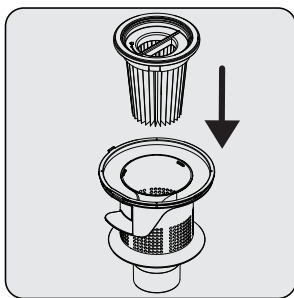

Filter EPA E10 pritrdite nazaj na plastični filter.

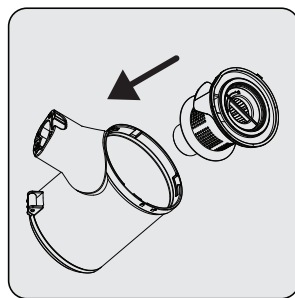

Pritrdite plastični filter na obroč smetnjaka (5).

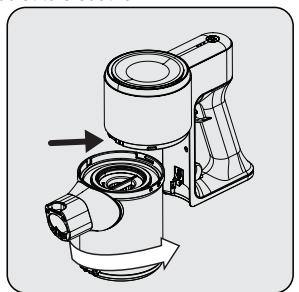

## 5 Čiščenje in vzdrževanje

Konektor smetnjaka pritrдите na luknje na ohišju, nato pa smetnjak pritrдите tako, da obračate v nasprotni smeri urnega kazalca, dokler ne zaslišite klika.

### 5.2 Čiščenje krtače



**OPOZORILO:** Turbo krtače (8) in glavnega valja ne umivajte.

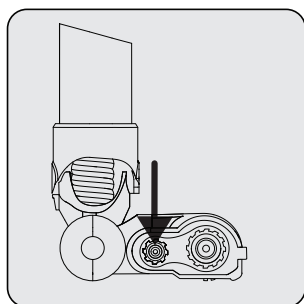

Pritisnite gumb za sprostitev valja.

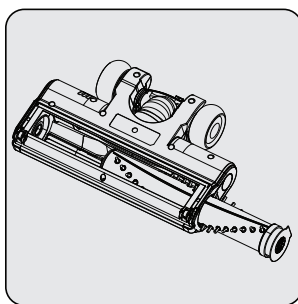

Odstranite prah z nje, tako da ga rahlo otresete ob trdi podlagi ali odstranite prah s ščetko. Če so lasje itd. zapleteni, jih odstranite tako, da jih odrežete.

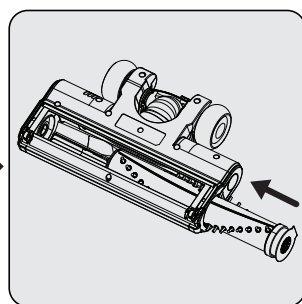

S potiskom pritrđite valj nazaj na svoje mesto.

### 5.3 Shranjevanje

- Če naprave dlje časa ne nameravate uporabljati, jo skrbno shranite.
- Odklopite napravo iz napajalne vtičnice.
- Naprava naj bo izven dosega otrok.
- Če baterije ne boste uporabljali dlje časa, jo hranite v hladnem in suhem prostoru s polovično napolnjeno. Ne napolnite in ne izpraznite je popolnoma.
- Baterijo shranite na neprevodnem materialu in ne dovolite, da se baterija neposredno dotakne kovine. To lahko poškoduje baterijo.

### 5.3 Prevoz in dostava

- Med prevozom in dostavo nosite napravo v originalni embalaži. Embalaža bo napravo varovala pred fizičnimi poškodbami.
- Na napravo ali embalažo ne polagajte težkih bremen. V nasprotnem primeru se naprava lahko poškoduje.
- Če naprava pade, morda ne bo delovala ali pa bo prišlo do trajnih poškodb.

Beko Grundig Deutschland GmbH  
Rahmannstraße 3  
65760 Eschborn

[www.grundig.com](http://www.grundig.com)

# GRUNDIG

## Беспроводной пылесос

Руководство по эксплуатации

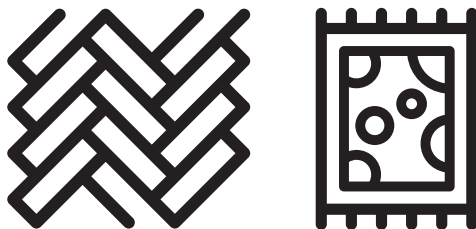

VCP 3130 L

RU

CE EAC

01M-GMS3880-4122-02

# Пожалуйста, сначала внимательно прочитайте данное руководство!

Уважаемый покупатель,

Благодарим Вас за то, что выбрали продукт Grundig. Мы хотели бы, чтобы вы достигли оптимальной эффективности от этого высококачественного продукта, который был изготовлен с использованием новейших технологий. Перед использованием убедитесь, что вы полностью прочитали и поняли это руководство и дополнительную документацию, и сохраните их для справки. Приложите это руководство к устройству, если передадите его кому-то другому. Соблюдайте все приведенные здесь предупреждения и информацию и следуйте инструкциям.

## Символы и их значение

Эти символы используются в этом руководстве:

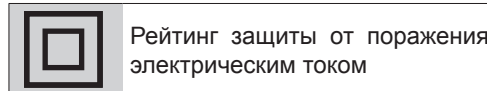
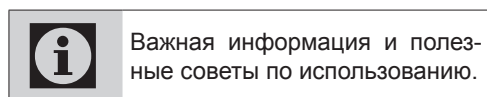



## Использование по назначению

Это устройство предназначено для использования в домашнем хозяйстве или аналогичных условиях. Этот пылесос не подходит для применения на строительных площадках.

Это устройство не предназначено для использования вне помещений. Этот пылесос подходит для ежедневной уборки ковров, ковровых покрытий и нечувствительных к воздействию твердых полов.

Используйте пылесос исключительно для чистки сухих поверхностей. Запрещается использовать пылесос на людях и животных. Другие области применения, изменения конструкции прибора и любые изменения недопустимы.

В этом разделе содержатся инструкции по технике безопасности для предотвращения опасностей, которые могут привести к травмам или повреждению имущества.

При несоблюдении данных инструкций гарантия аннулируется.

## 1.1 Общая безопасность

- Этот прибор соответствует международным стандартам безопасности.
- Это устройство может использоваться детьми старше 8 лет, людьми с физическими, сенсорными или умственными проблемами или людьми с недостатком опыта или знаний, если обеспечивается контроль данным процессом или предоставляется информация об опасностях. Дети не должны играть с устройством. Детям без присмотра запрещается производить чистку и пользовательское обслуживание.
- Не осуществляйте эксплуатацию прибора в случае повреждения шнура питания или вилки. Обратитесь в авторизованную службу.
- Ваш источник питания от сети должен соответствовать информации, указанной на паспортной табличке устройства.
- Не используйте прибор с удлинителем.
- Во избежание повреждения шнура питания не допускайте его защемления, перегиба или трения об острые края.
- Не прикасайтесь к вилке

- прибора влажными или мокрыми руками, когда прибор включен в розетку.
- Не тяните за шнур, отключая прибор от сети.
  - Не пылесосьте легковоспламеняющиеся материалы и убедитесь, что сигаретная зола остыла, прежде чем пылесосить ее.
  - Не пылесосьте воду и другие жидкости.
  - Защищайте прибор от атмосферных осадков, влаги и источников тепла.
  - Не используйте прибор во взрывоопасных или легковоспламеняющихся средах или рядом с ними (а также рядом со взрывоопасными или легковоспламеняющимися веществами).
  - Перед выполнением очистки всегда отключайте прибор.
  - Не окунайте прибор или его провод в воду для очистки.
  - Не разбирайте прибор.
  - Используйте только оригинальные детали или детали, рекомендованные производителем.
  - Чтобы предотвратить засорение фильтра или повреждение двигателя, не пылесосьте цемент, штукатурку или фрагменты сжатой бумаги.
  - Используйте прибор только с адаптером, поставляемым с прибором.
  - Не используйте прибор без фильтров, это может привести к его повреждению.
  - Храните упаковочные материалы в недоступном для детей месте.
  - Это устройство не предназначено для использования лицами, включая детей, с физическими,

сенсорными и умственными проблемами или лицами, не имеющими достаточного опыта и знаний относительно его использования, за исключением случаев, когда они находятся под наблюдением лица, ответственного за их безопасность, или проинформированы о работе прибора.

- Следите за детьми, чтобы они не играли с прибором.
- Перед любой процедурой очистки или обслуживания отключайте адаптер и снимайте аккумулятор.
- Во избежание риска опасности поврежденный адаптер должен быть заменен производителем, уполномоченным представителем производителя

или техническим специалистом с аналогичной квалификацией.

- Во время уборки не приближайте пальцы, волосы и свободную одежду к движущимся частям и зазорам.
- Перед тем, как выбросить прибор, необходимо вынуть из него батареи.
- Перед извлечением аккумулятора отключите прибор от электросети.
- Утилизируйте использованные батареи в соответствии с местными законами и постановлениями.
- Батареи, входящие в комплект этого устройства, могут заменяться только квалифицированным персоналом.
- Данный прибор не предназначен для эксплуатации

в коммерческих целях. Этот прибор не предназначен для коммерческого использования, он предназначен для домашнего использования и для следующих целей:

- в кухнях магазинов, офисов и других рабочих помещений, предназначенных для сотрудников;
- в жилых домах на фермах;
- постояльцами в гостиницах, отелях или других гостиничных хозяйствах;
- в общежитиях или аналогичных условиях.

## • ПРЕДУПРЕЖДЕНИЕ:

- Для зарядки аккумулятора используйте съемный блок питания HCX1501-3200450E (VCP 4230), HCX1501-2700500E (VCP 4130) поставляемый вместе с устройством.
- Данным устройством не должны пользоваться дети и люди с ограниченными физическими, сенсорными и когнитивными способностями или люди с недостатком опыта и знаний, если они не находятся под присмотром или им должны быть предоставлены соответствующие инструкции.
  - Следите за детьми, чтобы они не играли с прибором.

# 1 Важные инструкции по безопасности и охране окружающей среды

## 1.2 Соответствие нормам директивы WEEE (Директива ЕС об отходах электрического и электронного оборудования) и утилизация отходов



Данный продукт соответствует Директиве ЕС WEEE (2012/19/EU). Это изделие имеет классификационный символ для отработанного электрического и электронного оборудования (WEEE). Этот символ указывает на то, что изделие нельзя утилизировать вместе с другими бытовыми отходами по окончании срока службы. Использованное устройство необходимо вернуть в официальный пункт приема утилизируемых электрических и электронных устройств. Чтобы найти такие системы приема утиля, обратитесь в местные уполномоченные органы или к розничным продавцам, у которых был приобретен продукт. Каждое домашнее хозяйство выполняет важную роль в восстановлении и утилизации старого оборудования. Надлежащая утилизация отработанного устройства позволяет предотвратить возможные негативные последствия для окружающей среды и здоровья человека.

## 1.3 Информация об упаковке



Упаковка устройства изготовлена из перерабатываемых материалов в соответствии с национальным законодательством.

Не выбрасывайте отходы упаковки вместе с бытовыми или другими отходами, утилизируйте их в зонах сбора упаковки, указанных местными властями.

## 1.4 Отработанные батареи



Убедитесь, что отработанные батареи утилизируются в соответствии с местными законами и правилами. Символ на аккумуляторе и упаковке указывает на то, что аккумулятор, поставляемый с изделием, не следует рассматривать как бытовые отходы. В некоторых регионах этот символ может использоваться в сочетании с химическим символом. Если в батареях содержится более 0,0005% ртути и более 0,004% свинца, в качестве ртути добавляется химическое вещество Hg, а в качестве свинца добавляется химическое вещество с символом Pb. Обеспечивая правильную утилизацию аккумуляторов, вы вносите свой вклад в предотвращение потенциального ущерба окружающей среде и здоровью людей из-за неправильной утилизации аккумуляторов.

## 1.5 Что делать для экономии электроэнергии

- При использовании для экономии электроэнергии устанавливайте скорость в соответствии с поверхностью.
- Обычно более низкие скорости используются при чистке твердых поверхностей, штор и диванов, а высокие — для чистки ковров.

## 1.6 Соответствие Директиве ЕС об ограничении содержания вредных веществ (RoHS):

Приобретенное вами изделие соответствует Директиве ЕС о правилах ограничения содержания вредных веществ (2011/65/EU). Оно не содержит вредных и запрещенных материалов, указанных в Директиве.

## 2 Обзор

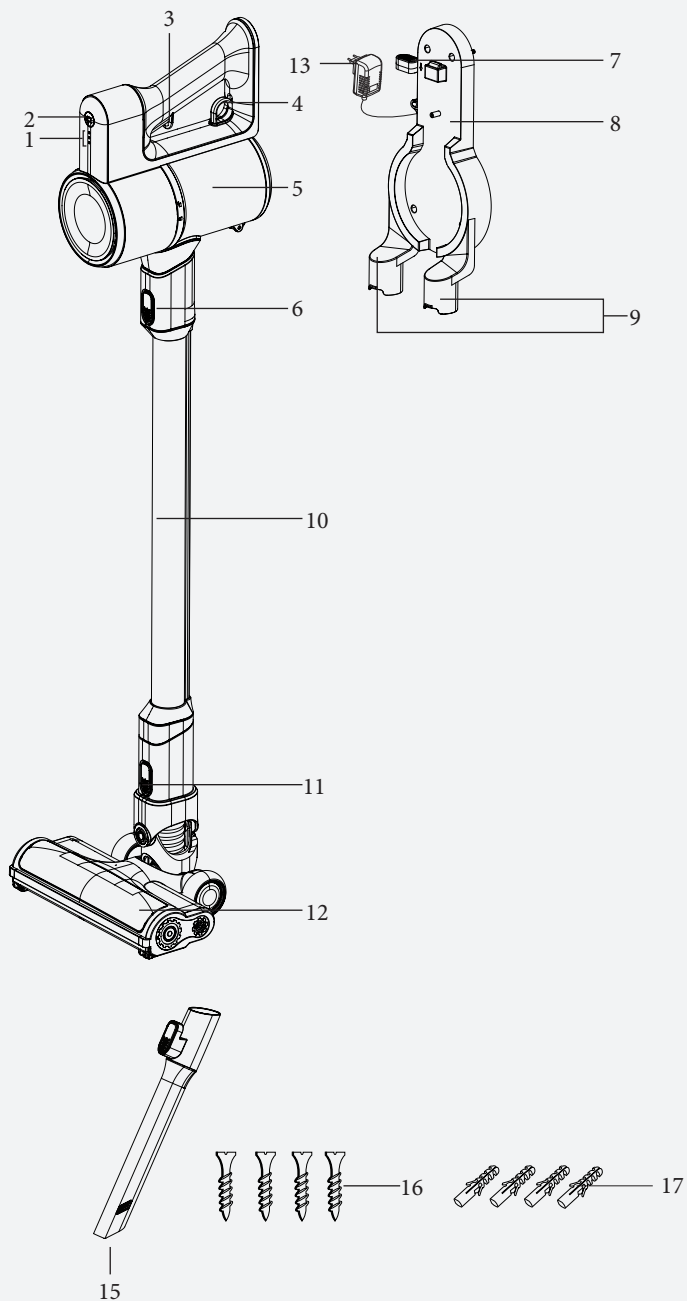

## 2 Обзор

### 2.1 Управление и составляющие части

1. Светодиодные индикаторы зарядки
2. Кнопка настройки мощности
3. Кнопка «вкл./выкл.»
4. Кнопка очистки пылесборника
5. Пылесборник
6. Кнопка отсоединения трубки
7. Кнопка отсоединения прибора
8. Зарядная док-станция
9. Сменные насадки
10. Труба
11. Кнопка отсоединения электрической турбощетки
12. Электрическая турбощетка
13. Зарядное устройство
14. Щетка для сбора пыли
15. Щелевая насадка
16. Винты (4 шт.)
17. Дюбели (4 шт.)

### 2.2 Технические данные

	VCP 3130 L
<b>Номинальная входная мощность</b>	110 Вт
<b>На входе</b>	100 - 240 В~ 50-60 Гц 0,5 А
<b>На выходе</b>	22 В $\overline{\text{---}}$ 0.5 А
<b>Время зарядки</b>	3-5 часов
<b>Время работы при максимальной мощности</b>	17 минут
<b>Время работы при минимальной мощности</b>	45 минут

Компания оставляет за собой право вносить технические изменения и изменения в конструкцию.

Значения, предоставляемые прибором или сопроводительными документами, являются лабораторными показаниями в соответствии со стандартами. Эти значения могут различаться в зависимости от условий использования и окружающей среды.



## 2 Обзор

### Внешнее питание

	VCP 3130 L
<b>Производитель</b>	Guangdong Huachuangxing Power Supply Co.,Ltd
<b>Модель</b>	HCX1501-2700500E
<b>Входное напряжение источника электропитания</b>	100-240В~
<b>Входная частота</b>	50-60Гц
<b>Входной ток</b>	0.5А
<b>Выходное напряжение</b>	22.0В
<b>Сила тока на выходе</b>	0.5А
<b>Выходная мощность</b>	13.5Вт
<b>Средний активный КПД</b>	84.39%
<b>КПД при низкой нагрузке (10%)</b>	70.65%
<b>Энергопотребление без нагрузки</b>	0.071Вт

## 3 Установка

### 3.1 Использование по назначению

Этот прибор предназначен для домашнего использования и не подходит для промышленного использования.

### 3.2 Установка зарядной док-станции

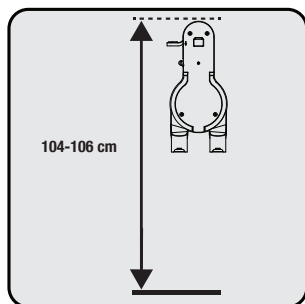

Разместите зарядную док-станцию (8) на высоте 112-114 см от земли.

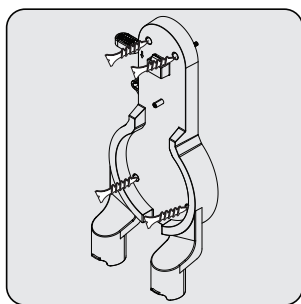

1- Установите в стену четыре дюбеля (18)  
2- Установите четыре винта (17) в соответствующие точки на зарядной станции (8) и вкрутите их в дюбели на стене.

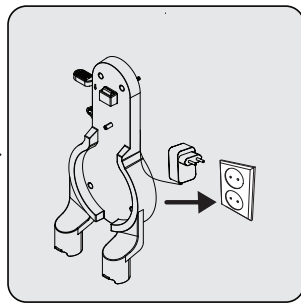

Включите зарядный адаптер (13) в розетку.

### 3.3 Установка корпуса и щетки

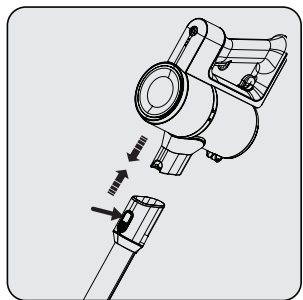

Надавите на трубу (10) в направлении стрелки к корпусу, нажав на кнопку разблокировки трубы (6).

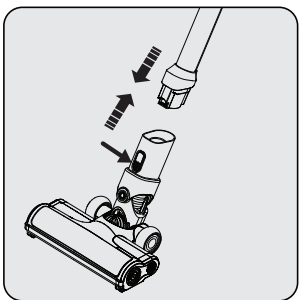

Нажмите кнопку разблокировки электрической турбощеточки (11) на электрической турбощетке (12) и нажмите ее в направлении стрелки к трубе.

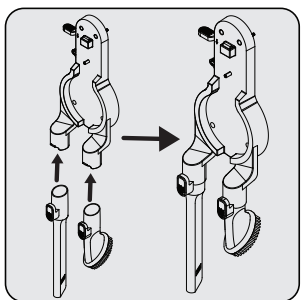

Прикрепите щелевую насадку (16) и пылевую щетку (15) к зарядной док-станции (8).

## 4 Работа

### 4.1 Зарядка устройства

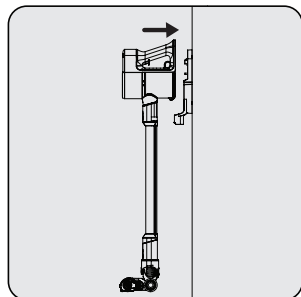

Поместите прибор на зарядную док-станцию (8). Поместив пылесборник (5) на зарядную док-станцию (8), подтолкните устройство к зарядной док-станции.

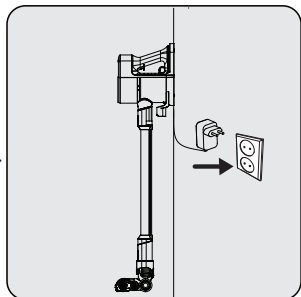

Включите зарядный адаптер (13) в розетку.

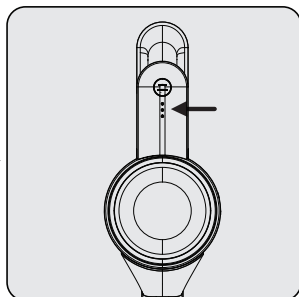

Мигание светодиодных индикаторов заряда (1) белым цветом указывает на то, что прибор заряжается.  
– Когда все светодиоды (1) индикатора заряда горят, это означает, что зарядка устройства завершена.



Для полной зарядки прибора требуется до 4-6 часов. Запрещается использовать прибор во время зарядки.



Если прибор ставится на зарядную док-станцию (8) во время работы, он должен автоматически выключаться.

## 4 Работа

### 4.2 Использование

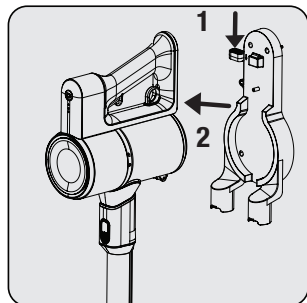

1- Нажмите кнопку отсоединения прибора (7) на зарядной док-станции (8) вниз и одновременно потяните прибор на себя.  
2- Снимите прибор с зарядной док-станции (8).

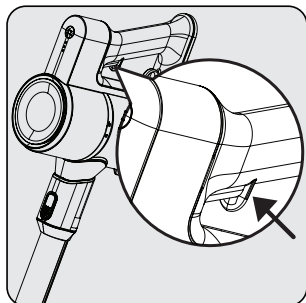

Нажмите кнопку включения / выключения (3), чтобы включить прибор. При нажатии кнопки включения / выключения прибор начинает работать на минимальной мощности.

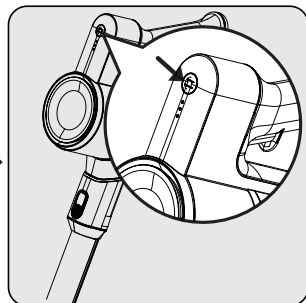

Чтобы переключиться на максимальную мощность при работе на минимальной мощности, нажмите кнопку регулировки мощности (2).  
Чтобы переключиться на минимальную мощность при работе на максимальной мощности, повторно нажмите кнопку регулировки мощности (2).



Прибор можно подключить для зарядки до полного разряда аккумулятора. Устройство может непрерывно заряжаться на зарядной станции (8) до следующего использования.

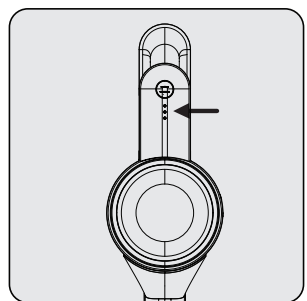

Обращайте внимание на светодиоды индикатора питания (1) во время работы. Эти индикаторы постепенно отключаются по мере снижения уровня заряда, и когда все индикаторы выключены и только один индикатор горит красным, значит, заряд прибора скоро закончится. Прибор прекращает работу автоматически через короткое время, когда загорается красный светодиод.

## 4 Работа

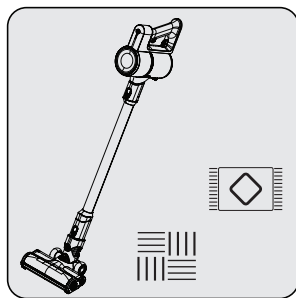

Этот прибор подходит для использования на коврах и твердых полах.

### 4.3 Аксессуары

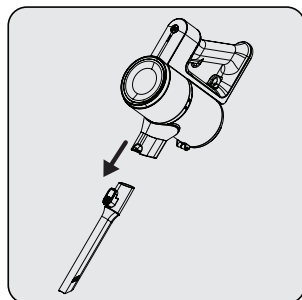

**Щелевая насадка (16):**  
Подходит для уборки задней части мебели, труднодоступных и узких мест.

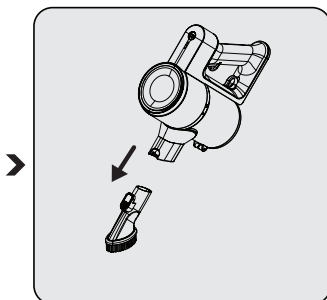

**Щетка для пыли (15):**  
Подходит для чистки штор, вощеной мебели, а также деликатных и хрупких предметов.

## 5 Очистка и обслуживание

Перед выполнением очистки всегда выключайте прибор и отключайте кабель от розетки.



**ПРЕДУПРЕЖДЕНИЕ:** Никогда не используйте бензин, растворители, абразивные чистящие средства, металлические предметы или жесткие щетки для чистки прибора.



**ПРЕДУПРЕЖДЕНИЕ:** Со временем фильтры могут деформироваться в результате использования. Их необходимо заменить новыми, чтобы предотвратить потерю работоспособности. Свяжитесь со службой поддержки покупателей, чтобы приобрести новый фильтр.

### 5.1 Очистка пылесборника и фильтров



**ПРЕДУПРЕЖДЕНИЕ:** Не мойте фильтры.



Рекомендуем очищать резервуар для пыли (5) после каждого использования.

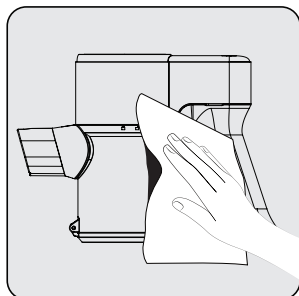

Протрите поверхность корпуса влажной тканью.

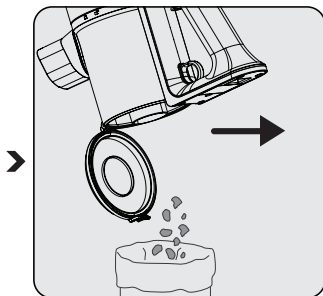

Вытяните кольцо для очистки пылесборника (4) до крайней точки. Крышка пылесборника будет открыта. Удалите всю пыль, которая в нем находится.

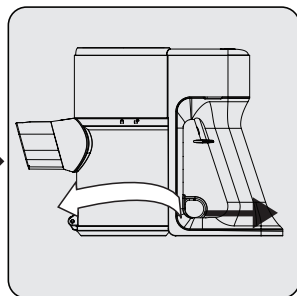

Для тщательной очистки фильтров снимите пылесборник, повернув его по часовой стрелке потянув за кольцо пылесборника (4).

## 5 Очистка и обслуживание

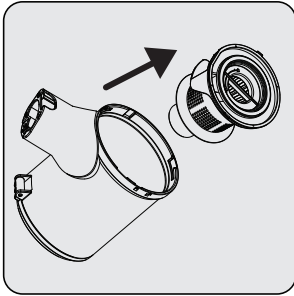

Вытяните EPA E10 и держатель пластикового фильтра из ручки EPA E10.

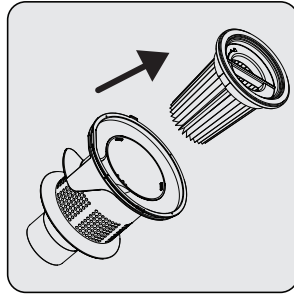

Отделите EPA E10 и пластиковый фильтр друг от друга.

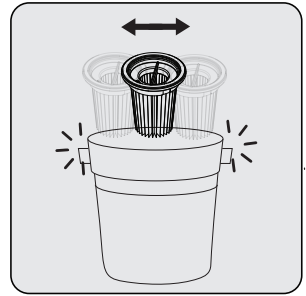

Удалите пыль с фильтра EPA E10, постучав им о твердую поверхность, например мусорный бак, или используя щетку.

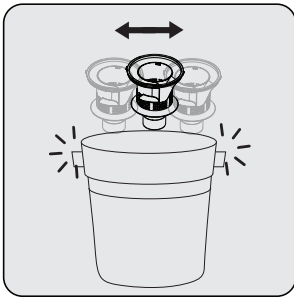

Удалите пыль с пластикового фильтра, постучав им о твердую поверхность, например мусорный бак, или используя щетку.

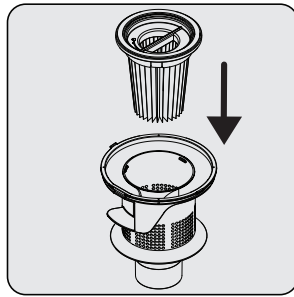

Присоедините фильтр EPA E10 обратно к пластиковому фильтру.

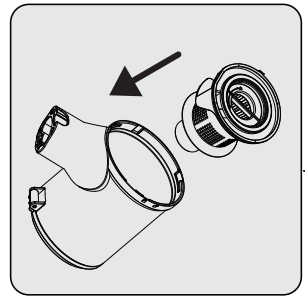

Присоедините пластиковый фильтр к кольцу пылесборника (5).

## 5 Очистка и обслуживание

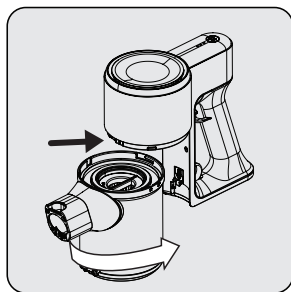

Прикрепите соединитель пылесборника к отверстиям на корпусе, затем закрепите пылесборник, повернув его против часовой стрелки, пока не услышите звук щелчка.

### 5.2 Очистка щетки



**ПРЕДУПРЕЖДЕНИЕ:** Не мойте турбощетку (8) и основную роликовую щетку.

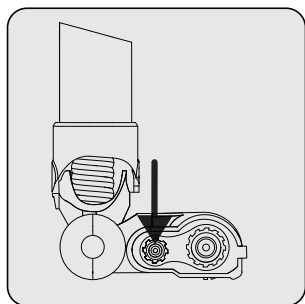

Нажмите на кнопку разблокировки роликовой щетки.

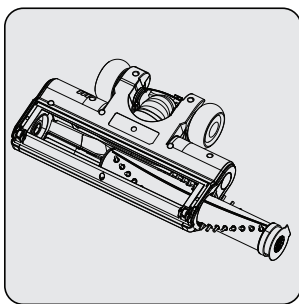

Удалите с нее пыль, слегка постучав о твердую поверхность, или удалите пыль щеткой. Если какие-либо волосы и т. п. запутались, удалите их, отрезав.

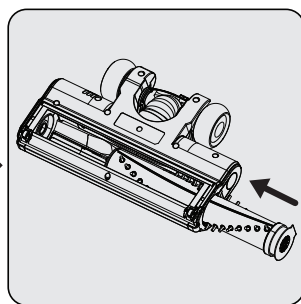

Снова зафиксируйте роликовую щетку на месте путем нажатия.



## 5 Очистка и обслуживание

### 5.3 Хранение

- Если вы не собираетесь использовать прибор в течение длительного времени, храните его осторожно.
- Выключите изделие из розетки.
- Храните прибор в недоступном для детей месте.
- Если вы не собираетесь использовать аккумулятор в течение длительного времени, храните его в прохладном и сухом месте в наполовину заряженном состоянии. Не заряжайте и не разряжайте полностью.
- Храните аккумулятор на непроводящем материале и не допускайте прямого контакта аккумулятора с металлом. В противном случае будет иметь место повреждение аккумулятора.

### 5.3 Транспортировка

- Во время транспортировки переносите прибор в оригинальной упаковке. Упаковка устройства защитит его от физических повреждений.
- Не кладите тяжелые предметы на прибор или его упаковку. Иначе изделие будет постоянно подвергаться повреждению.
- Если прибор уронить, он может перестать работать, или может произойти необратимое повреждение.

## 6 Исправление проблемы

Общая проблема	Возможная причина	Решение
Зарядка не работает	1. Основной блок установлен в зарядную докстанцию, но не до конца и не защелкнулся; 2. Истек срок службы батареи, батарея повреждена или программа аккумуляторной батареи неверна; 3. Используется неправильное зарядное устройство; 4. Зарядное устройство повреждено.	1. Переустановите основной блок в зарядную базу; 2. Замените аккумулятор батареи на новый; 3. Убедитесь, что используется правильное зарядное устройство, используйте подходящее зарядное устройство; 4. Замените поврежденное зарядное устройство на новое.
Пылесос не работает	1. Пылесос не был включен; 2. Проверьте, соединение со шнуром питания; 3. Поврждеден мотор пылесоса; 4. Индикатор батареи не горит, и батарея разряжена.	1. Нажмите на кнопку вкл\выкл питания еще раз; 2. Подсоедините все части и шнур питания еще раз; 3. Необходим ремонт мотора или замените на новый; 4. Подключите зарядную станцию для зарядки.
Слабая мощность всасывания	1. Канал всасывания заблокирован; 2. Проблема с мотором; 3. Пылесборник полностью заполнен; 4. Фильтр HEPA засорен.	1. Очистите каналы, через который проходит поток всасывания; 2. Необходим ремонт мотора или замена на новый; 3. Очистите пылесборник от пыли; 4. Очистите или замените HEPA-фильтр.

## 6 Исправление проблемы

<p>Электрическая щетка не вращается</p>	<p>1. Плохое соединение между щеткой и основным корпусом. 2. Ролик щетки забился и не вращается из-за застрявшего мусора; 3. Контейнер для мусора не присоединен до конца к корпусу; 4. Сработал защитный механизм.</p>	<p>1. Вставьте основной корпус в соединительную часть щетки до щелчка, до тех пор пока обе части не будут надежно закреплены. 2. Следуйте руководству по очистке роликовой щетки. 3. Отсоедините пылесборник, заново прикрепите его, и поверните пылесборник для правильного присоединения. 4. Включите пылесос заново после его выключения.</p>
<p>Пылесос работает, но внезапно начинает мигать индикатор батареи, щетка перестает вращаться, но основной корпус и мотор продолжают работать.</p>	<p>Сработала защита блокировки щетки</p>	<p>Очистите волосы и мусор, застрявшие в роликовой щетке, прежде чем продолжить использование.</p>
<p>После включения пылесоса, основной корпус работает, но система турбо щетки не работает.</p>	<p>Повреждена внутренняя проводка алюминиевой трубки или внутренняя проводка щетки</p>	<p>Пожалуйста, свяжитесь со службой поддержки</p>
<p>Во время зарядки индикатор батареи мигает в течение 10 секунд, а затем гаснет.</p>	<p>Аккумулятор перегревается, что приводит к срабатыванию механизма защиты от перегрева.</p>	<p>Остановите зарядку и дайте аккумулятору остыть, прежде чем продолжить заряжать.</p>

## 6 Исправление проблемы

При разрядке индикатор батареи мигает в течение 10 секунд, и пылесос автоматически выключается.	Аккумулятор перегревается, что приводит к срабатыванию механизма защиты от перегрева.	Необходимо прервать работу пылесоса и подождать, пока аккумулятор остынет, прежде чем продолжить его использование.
Индикатор батареи мигает 3 раза, а затем гаснет во время зарядки.	Зарядное устройство не подходит к этой модели пылесоса.	Проверьте, используете ли вы правильное зарядное устройство, используйте подходящее зарядное устройство.
Пылесос не включается после нажатия на кнопку питания	Или батарея, или внутренняя проводка и детали пылесоса повреждены, что приводит к полной поломке устройства.	После исключения вышеуказанных причин, пожалуйста свяжитесь со службой поддержки.

Производитель: "Arçelik A.S."  
Karaağaç Caddesi No: 2-6 Sütlüce, 34445, Турция

Сделано в Китае

Импортер на территории РФ: ООО «БЕКО»  
Юридический адрес: 601021 Россия, Владимирская обл., Киржачский р-н,  
дер. Федоровское, ул. Сельская, д. 49

Дата изготовления включена в серийный номер, указанный на этикетке,  
расположенной на продукте, следующим образом:

Первые две цифры серийного номера обозначают год выпуска, а вторые  
две – месяц.

Например, «10-05-100001» означает, что продукт был произведен в мае  
2010 года.

Действует только на территории РФ / Valid for Russian Federation only

# GRUNDIG

## ГАРАНТИЯ 2 ГОДА

Адрес: 109004, Россия, Москва, ул. Станиславского, д21, стр 1. <https://grundig.ru/>  
Телефон горячей линии 8-800-200-23-56 (Звонок бесплатный на всей территории России)

### Гарантийный талон серия RUS №

Модель ..... Серийный номер .....

Дата продажи .....

Компания .....

Подпись продавца .....

ПЕЧАТЬ

Дата установки .....

Компания .....

Подпись мастера .....

ПЕЧАТЬ

Покупатель ..... Телефон .....

*Фамилия, Имя, Отчество*

Изделие проверялось в присутствии покупателя;

Покупатель с условиями гарантии ознакомлен .....

*Подпись Покупателя*



Отрывные купоны гарантийного талона являются средством отчетности о выполнении сервисным центром гарантийных работ. Купон изымается из гарантийного талона после удовлетворения Ваших претензий.

### GRUNDIG

серия RUS №

Дата продажи .....

ПЕЧАТЬ  
МАГАЗИНА

3

ГАРАНТИЯ 2 ГОДА

### GRUNDIG

серия RUS №

Дата продажи .....

ПЕЧАТЬ  
МАГАЗИНА

2

ГАРАНТИЯ 2 ГОДА

### GRUNDIG

серия RUS №

Дата продажи .....

ПЕЧАТЬ  
МАГАЗИНА

1

ГАРАНТИЯ 2 ГОДА

Beko Grundig Deutschland GmbH  
Rahmannstraße 3  
65760 Eschborn

[www.grundig.com](http://www.grundig.com) \*

\* для потребителей на территории Евросоюза