

# GRUNDIG

## Vaskemaskine-Tørretumbler

Brugervejledning

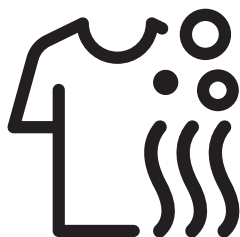

GWDI854







# Læs denne brugervejledning først!

Kære kunde

Tak for at vælge et Grundig produkt. Vi håber, at du får det bedste ud af dit produkt, der er fremstillet af materialer af høj kvalitet og med brug af den nyeste teknologi. Læs derfor hele denne brugervejledning og alle andre ledsagedokumenter grundigt, før du bruger produktet, og gem dem til brug for fremtidig reference. Hvis du overdrager produktet til en anden, giv da også denne brugervejledning. Følg alle advarsler og information i brugervejledningen.



I hele denne brugervejledning er følgende symboler anvendt:

	Vigtig information eller brugbare tips.
	Advarsel om farlige situationer med hensyn til liv og ejendom.
	Risiko for elektrisk stød.
	Advarsel om produktets vægt.

	<ul style="list-style-type: none"><li>• Læs brugervejledningen.</li></ul>
	<ul style="list-style-type: none"><li>• Produktets emballage er fremstillet af genbrugsmaterialer i overensstemmelse med miljøreglerne.</li><li>• Bortskafikkeemballagens sammenmedalmindeligthusholdningsaffald. Emballagen skal afleveres på genbrugspladser udpeget af de lokale myndigheder.</li></ul>
	<ul style="list-style-type: none"><li>• Allergy UK er et arbejdsnavn for The British Allergy Foundation. Deres vigtigste anbefaling er "Godkendelsesstemplet". Når du ser et produkt med dette logo, kan du være sikker på, at produktet er videnskabeligt afprøvet for at bevise, at det effektivt reducerer/fjerner allergener fra det omgivende miljø for personer, der lider af astma, eller at produktets indhold af allergener/kemiske stoffer er betydeligt reduceret.</li></ul>

<b>Vigtige instruktioner vedrørende sikkerhed og miljø</b>	<b>6</b>
<b>Generelle sikkerhedsregler</b> .....	<b>6</b>
Elektrisk sikkerhed .....	6
Produktsikkerhed.....	7
Advarsler for tørring.....	7
<b>Tilsluttet brug</b> .....	<b>9</b>
<b>Børns sikkerhed</b> .....	<b>9</b>
Overensstemmelse med WEEE-direktivet og bortskaffelse af det gamle produkt....	10
Emballage .....	10
<b>Din vaske-tørremaskine</b>	<b>11</b>
Oversigt .....	11
Pakkens indhold .....	12
Tekniske specifikationer.....	13
<b>Installation</b>	<b>14</b>
Passende opsætningssted.....	14
Fjernelse af den beskyttende indpakning .....	14
Fjernelse af transportboltene .....	14
Tilslutning af vandtilførsel.....	15
Tilslutning til afløb.....	16
Justering af fødderne .....	16
Elektrisk tilslutning .....	17
Transport af produktet.....	17
<b>Forberedelse</b>	<b>18</b>
Sortering af vasketøjet .....	18
Forberedelse af vasketøjet .....	19
Tips til energibesparelse .....	19
Første brug .....	19
Korrekt kapacitet .....	20
Ilægning af vasketøjet.....	20
<b>Brug af vaskemiddel og skyllemiddel</b> .....	<b>20</b>
Sæbeskuffe.....	20
Afdeling til klarvask .....	21
Rum til skyllemiddel .....	21
Rum til forvask .....	21
Valg af vaskemiddel.....	22
Tilpasning af mængden af vaskemiddel .....	22
Brug af gelevaskemiddel og vaskemiddel i kapselform.....	22

## INDHOLDSFORTEGNELSE

Brug af stivelse til tekstiler.....	22
Brug af blegemidler .....	22
Brug af kalkfjerner.....	23
<b>Tips til en mere effektiv vask.....</b>	<b>23</b>
<b>Tips til korrekt tørring.....</b>	<b>24</b>
<b>Vist vasketid.....</b>	<b>25</b>
<b>Betjening af produktet.....</b>	<b>26</b>
<b>Betjeningspanel.....</b>	<b>26</b>
<b>Symboler, der vises på displayet.....</b>	<b>26</b>
<b>Forberedelse af maskinen.....</b>	<b>27</b>
<b>Valg af vaskeprogram.....</b>	<b>27</b>
<b>Vaskeprogramer.....</b>	<b>27</b>
<b>Valg af temperatur.....</b>	<b>29</b>
<b>Valg af centrifugeringshastighed.....</b>	<b>29</b>
Hvis du ønsker at centrifugere dit vasketøj efter brug af funktionen skyllestop: .....	30
Valg af hjælpefunktioner til tørring .....	30
<b>Tørreprogramer.....</b>	<b>30</b>
<b>Vaske- og tørreprogramer.....</b>	<b>31</b>
<b>Program- og forbrugsskema.....</b>	<b>32</b>
<b>Valg af hjælpefunktioner.....</b>	<b>34</b>
<b>Tørretrin.....</b>	<b>35</b>
Strygetørt  .....	35
Skabstørt  .....	35
Ekstra skabstørt  .....	35
Tidsbestemt tørring - minutter.....	35
<b>Tidsdisplay.....</b>	<b>35</b>
<b>Sluttid.....</b>	<b>35</b>
<b>Start af programmet.....</b>	<b>36</b>
<b>Lås på frontlågen.....</b>	<b>36</b>
<b>Ændring af valg efter at programmet er startet.....</b>	<b>36</b>
Tilføjelse af vasketøj efter, programmet er startet: .....	36
Sådan sættes maskinen på pause:.....	36
Sådan skiftes program, efter programmet er startet: .....	36
Ændring af hjælpefunktioner, hastighed og temperatur.....	37
<b>Børnesikring.....</b>	<b>37</b>
Aktivering af børnesikringen: .....	37
Deaktivering af børnesikring: .....	37
<b>Annullering af programmet.....</b>	<b>37</b>
<b>Afslutning af program.....</b>	<b>37</b>
<b>Din maskine er udstyret med en "standbytilstand". .....</b>	<b>38</b>

<b>Vedligeholdelse og rengøring</b>	<b>38</b>
Rengøring af sæbeskuffen .....	38
Rengøring af frontlågen og tromlen.....	39
Rengøring af kabinet og kontrolpanel.....	39
Rensning af vandtilførselsfiltre .....	39
Udtømning af resterende vand og rensning af pumpefilteret.....	40
<b>Fejlfinding</b>	<b>41</b>

# Vigtige instruktioner vedrørende sikkerhed og miljø

Dette afsnit indeholder sikkerhedsinstruktioner, der skal følges for at beskytte mod personskade eller beskadigelse af ejendele. Hvis instruktionerne ikke overholdes, bortfalder garantien.

## Generelle sikkerhedsregler



- Dette produkt kan bruges af børn på eller over 8 år og folk med reducerede fysiske, følelsesmæssige og mentale evner samt ufaglærte eller uerfarne personer, forudsat de er overvåget og bliver instrueret i sikker brug af apparatet samt omkring de relaterede farer. Børn må ikke lege med apparatet. Rengøring og brugsvedligeholdelse må aldrig udføres af børn, medmindre de er overvåget af en ansvarlig voksen. Børn under 3 år skal holdes på afstand, medmindre de er konstant overvåget.
- Anbring aldrig produktet på et gulv dækket af gultæppe. Ellers vil manglen på luftstrømning under produktet få de elektriske dele til at overophede. Det vil medføre problemer med produktet.
- Hvis produktet skal bruges i et skab/kabinet/modul, anbefales det at holde skabet/kabinettet/modulet åben under brug af produktet, hvis der ikke findes huller, som kan give tilstrækkelig luftcirkulation.



- *Installation og reparation skal altid udføres af en autoriseret servicemontør. Fabrikanten er ikke ansvarlig for skader, der kan opstå som følge af en uautoriseret persons behandling af produktet.*

## Elektrisk sikkerhed





- **Hvis der er fejl på produktet, bør det ikke anvendes, medmindre reparationen foretages af den autoriserede servicemontør. Der er risiko for elektrisk stød!**
- **Rengør aldrig produktet ved at hælde vand på det! Der er risiko for elektrisk stød!**



- Hvis strømkablet er beskadiget, skal det erstattes af producenten, en kvalificeret person (elektriker) eller en person udpeget af importøren for at undgå fare.
- Afbryd strømmen til produktet, når det ikke er i brug.
- Rør aldrig ved kabelstikket med våde hænder. Afbryd aldrig strømmen ved at trække i ledningen, men tag altid stikket ud af stikkontakten med hånden.
- Strømmen til produktet skal være afbrudt under installation, vedligeholdelse, rengøring og reparation.
- Tilslut ikke med forlængerledninger eller dobbeltstik.



- *Produktet er designet til at genoptage driften, når strømmen vender tilbage efter en strømafbrydelse. Se afsnittet "Annullering af programmet", hvis du ønsker at annullere programmet.*

	<ul style="list-style-type: none"> <li>• <b>Undlad at åbne frontlågen eller fjerne filteret, mens der er vand i tromlen. Ellers kan det medføre oversvømmelse eller skoldning med varmt vand.</b></li> </ul>
	<ul style="list-style-type: none"> <li>• Slangerne til vandforsyning og udtømning skal fastgøres sikkert og være ubeskadigede. Ellers er der risiko for lækage.</li> <li>• Den øverste plade må ikke fjernes, mens produktet er i brug.</li> </ul>
	<ul style="list-style-type: none"> <li>• <i>Undlad at tvinge den låste frontlåge op. Frontlågen kan åbnes nogle få minutter efter, at vaskeprogrammet er afsluttet. Frontlågen kan ikke åbnes, hvis maskinen ikke er kølet tilstrækkeligt ned ved programmets afslutning. Undlad at tvinge frontlågen op. Den skal køle ned ad sig selv. Frontlågen og låsemekanismen kan blive beskadiget.</i></li> <li>• På det sted, hvor produktet installeres, må der ikke være en aflåselig dør, skydedøre eller døre på hængsler, der kan forhindre fuld åbning af frontlågen.</li> <li>• Følg vaskeanvisningerne på tøjets vaskemærker og på sæbepakningen.</li> <li>• Brug kun vaskemidler, skyllemidler og andre midler, der egner sig til vaskemaskine.</li> <li>• Undlad at installere eller stille produktet på et sted, hvor det kan udsættes for udendørsforhold.</li> <li>• Der må ikke pilles ved knapperne.</li> </ul>

### Advarsler for tørring

	<ul style="list-style-type: none"> <li>• <b>Vasketøj, der tidligere er vasket, rensat, tilsmudset eller plettet med benzin/olie, tørre opløsningsmidler eller andre brændbare og eksplosive materialer, må ikke tørres i maskinen, fordi de afgiver brændbar eller eksplosiv damp. Der kan opstå brandfare.</b></li> <li>• <b>Tøj tilsmudset med flydende madolie, acetone, alkohol, benzin, gasolie, pletfjerner, terpentiner, voks eller voksfjerner skal vaskes med varmt vand og store mængder af vaskemiddel, inden det tørres. Der kan opstå brandfare.</b></li> <li>• <b>Skumgummi (latexskum), badehætter, vandtætte tekstiler, tøj eller puder med gummikanter eller puder i skumgummi må ikke tørres med tørrefunktionen. Der kan opstå brandfare.</b></li> <li>• <b>Hvis du benytter en vaskebold, målebæger, vaskeugler o.l. til vask i maskinen, kan de smelte under tørring. Brug ikke disse produkter, når du vælger tørrefunktionen. Der kan opstå brandfare.</b></li> <li>• <b>Kør aldrig tørrefunktionen, når du bruger industrikemikalier til rengøring. Der kan opstå brandfare.</b></li> </ul>
---	---



- **Rør ikke frontlågens glas med bare hænder efter tørring. Der er risiko for forbrænding.**
  - **For at vasketøjet forbliver ved en temperatur, hvor det ikke bliver beskadiget, udføres der en nedkøling som et sidste trin. Hvis du åbner lågen før afkølingstrinnet er afsluttet, kan du blive ramt af varm damp. Der er risiko for skoldning.**
  - **Hvis tørreprogrammerne afbrydes (hvis programmet annulleres eller på grund af strømsvigt), kan vasketøjet i maskinen være varmt. Vær forsigtig.**
- 
- Stands ikke maskinen før tørreprogrammet er afsluttet. Hvis du bliver nødt til at stoppe maskinen, skal du fjerne alt vasketøjet og lægge det et passende sted, for at det kan køle ned.
  - Produktet kan arbejde under omgivende temperatur på mellem 0 °C og +35 °C.
  - Den bedste omgivende temperatur for dit produkt er mellem 15°C og +25°C.
  - Lad ikke kæledyr komme ind i produktet. Tjek, om der er vand inde i maskinen før brug.
  - Overbelast ikke maskinen ved tørring. Følg den maksimale belastning, der er angivet til tørring.
- 
- Læder eller vasketøj, der indeholder læder (såsom et lædermærke på jeans) må ikke tørres. Farven fra læderet kan smitte af på andre tekstiler.
  - Hvis fejl ikke kan udbedres ved at følge oplysningerne i sikkerhedsinstruktionerne, skal du trække stikket ud af stikkontakten og tilkalde en autoriseret servicemontør.
  - Du kan vaske, tørre eller vaske og tørre vasketøjet i vasketørremaskinen. Maskinen må ikke bruges alene til at tørre tøj i lang tid. Hvis maskinen kun bruges til at tørre, skal den køre på et kort vaskeprogram uden vasketøj efter hver 15. gang den bruges.
  - Tjek alt tøj, før det lægges i maskinen, og sørg for, at der ikke er genstande som f.eks. lightere, mønter, metalstykker eller nåle i lommerne eller inden i tøjet.
  - Undertøj med metalstøtter må ikke tørres i maskinen. Metalstøtter kan falde af under tørringen og beskadige maskinen. Anbring tøjet i en vaskepose eller et pudebetræk.
  - Tør ikke store stykker tøj som f.eks. net-gardiner, gardiner, sengetøj, tæpper eller gulvtæpper i maskinen. Dit vasketøj kan blive ødelagt.





- Undlad at tørre uvasket tøj i maskinen.
- Brug ikke skyllemidler eller antistatiske produkter i maskinen, medmindre disse er anbefalet af producenterne.
- Produkter som f.eks. skyllemidler skal bruges i henhold til producentens anvisninger.
- Tør ikke sarte tekstiler som f.eks. silke, uld, osv. i maskinen. Ellers kan dit uldtøj krympe, og andre sarte tekstiler kan blive beskadiget.
- Se symbolerne på tøjets vaskemærke, før det vaskes og tørres.

## Tilsigtet brug



- Dette produkt er beregnet til husholdningsbrug. Det egner sig ikke til erhvervsmæssig brug og må kun bruges til den tilsigtede anvendelse.
- Maskinen må kun bruges til vask, skyl og tørring af tekstiler, der er markeret i overensstemmelse hermed.
- Producenten frasiger sig ethvert ansvar for skader opstået som følge af ukorrekt brug eller transport.
- Apparatets levetid er 10 år. I løbet af denne periode vil originale reservedele være til rådighed, så maskinen kan betjenes korrekt.

## Børns sikkerhed



- Børn under 3 år skal holdes væk fra maskinen, medmindre de er overvåget konstant.
- Transportemballagen er farlig for børn. Opbevar alle indpakningsmaterialer på et sikkert sted uden for børns rækkevidde.
- Elektriske produkter er farlige for børn. Hold børn væk fra produktet, når det er i brug. Lad dem ikke lege med produktet. Brug børnesikring for at undgå, at børn piller ved produktet.
- Husk at lukke frontlågen, når du forlader rummet, hvor produktet befinder sig.
- Opbevar alle vaskemidler og tilsætningsprodukter på et sikkert sted uden for børns rækkevidde ved at lukke beholderen eller pakken til vaskemidlet.

## Overensstemmelse med WEEE-direktivet og bortskaffelse af det gamle produkt

Dette produkt indeholder ikke skadelige eller forbudte materialer, der er beskrevet i "Forskrift om kontrol af elektronisk affald og elektronisk udstyr". Det overholder WEEE-direktivet.



- Produktet er fremstillet af dele og materialer af høj kvalitet, som kan genbruges og er velegnede til recirkulering. Produktet bør derfor ikke bortskaffes sammen med almindeligt husholdningsaffald, når dets levetid er slut. Tag produktet med på en genbrugsplads til elektrisk og elektronisk udstyr. Kontakt de lokale myndigheder for at finde den nærmeste genbrugsplads. Hjælp med at beskytte miljøet og naturressourcer ved at indlevere brugte produkter til recirkulering. Før bortskaffelsen af produktet skal netledningen klippes af, og dørlåsen gøres ubrugelig for at sikre, at de ikke er til fare for børn.
- Overholdelse af RoHS-direktivet:
- Dette produkt overholder EU's RoHS-direktiv (2011/65/EU). Produktet indeholder ikke skadelige og forbudte stoffer angivet i direktivet.

### Emballage





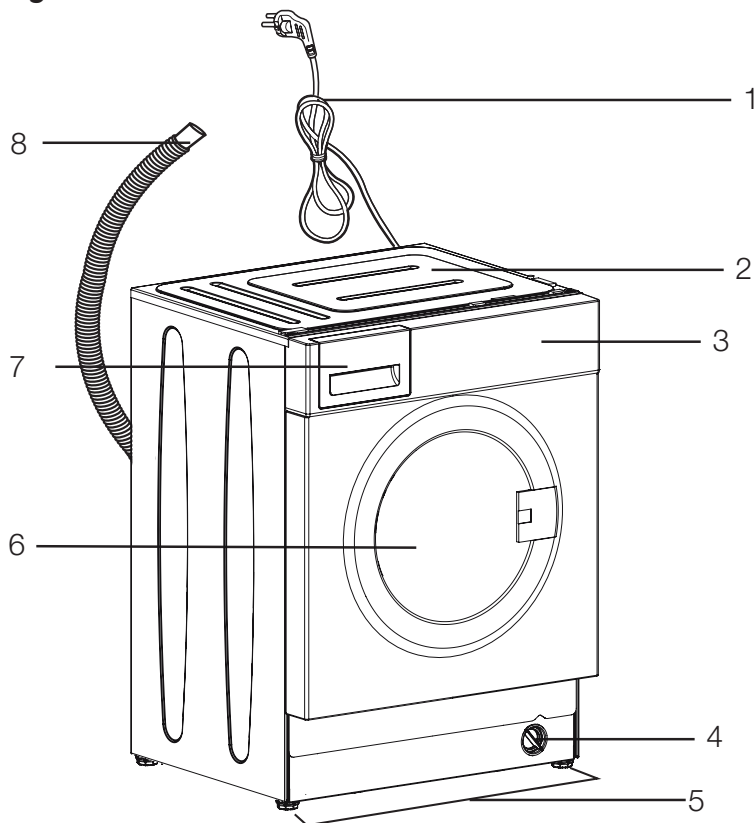







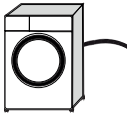

Produktets emballage er fremstillet af genbrugsmaterialer i overensstemmelse med gældende miljøregler. Emballagen må ikke bortskaffes sammen med almindeligt husholdningsaffald. Emballagen skal afleveres på genbrugspladser udpeget af de lokale myndigheder.

## Oversigt



- 1- Strømkabel
- 2- Øverste panel
- 3- Betjeningspanel
- 4- Filterdæksel
- 5- Justerbare fødder
- 6- Frontlåge
- 7- Sæbeskuffe
- 8- Afløbsslange

## Pakkens indhold

	Strømkabel	 
	Afløbsslange	 
	Transportbolte	
	Vandtilførselsslange	 
	Brugervejledning	
	Plastik propgruppe	



- Tallene i manualens skematiske og svarer muligvis ikke nøjagtigt til produktet.

# Tekniske specifikationer



Indbygget	Ja
Højde (cm)	82
Bredde (cm)	60
Dybde (cm)	55
Nettovægt ( $\pm 4$ kg.)	70
Enkelt vandindtag / dobbelt vandindtag	• / -
• Tilgængeligt	
Netspænding (V/Hz)	230 V / 50Hz
Strømstyrke i alt (A)	10
Styrke i alt (W)	2200
Hovedmodelkode	9620

## I henhold til Kommissionens delegerede forordning (EU) Nr. 96/60/EF/1996

Mærke	GRUNDIG
Model	GWDI854 7162543200
Relativt energiforbrug på skalaen A (lavt forbrug) til G (højt forbrug)	A
Energiforbrug til vask, centrifugering og tørring (kWh)	5,44
Energiforbrug til vask og centrifugering alene (kWh)	0,76
Vaskeevne på skalaen A (høj) til G (lav)	A
Restfugtighed efter centrifugering (i forhold til tørt tøj) %	44
Centrifugeringshastighed (omdr./min.)	1400
Vask kapacitet (bomuld) kg	8
Tørring kapacitet (bomuld) kg	5
Vandforbrug til vask, centrifugering og tørring (l)	78
Vandforbrug til vask og centrifugering alene (l)	47
Vaske- og tørretid (min)	610
Anslået årligt forbrug for en husstand på fire personer, som altid tørrer i denne vaske-/tørremaskine (200 vaske med tørring) (kWh / l)	1088 / 15600
Anslået årligt forbrug for en husstand på fire personer, som aldrig tørrer i denne vaske-/tørremaskine (200 vaske med tørring) (kWh / l)	172 / 9400
Lydeffektniveau vask / Centrifugering / Tørring dB (A) (Støj)	48/72/59

## Installation

Se oplysningerne i brugervejledningen for at klargøre vaskemaskinen til brug og sørg for, at strøm, vandtilførsel og afløb er i orden. Hvis det ikke er tilfældet, tilkaldes en kvalificeret elektriker og VVS-montør til at varetage klargøringen.

	Sørg for, at installation og el-tilslutning af produktet udføres af en autoriseret servicemontør. Fabrikanten er ikke ansvarlig for skader, der kan opstå som følge af en uautoriseret persons behandling af produktet.
	Produktet er for tungt til, at en enkelt person kan bære det.
	Forud for installationen skal produktet undersøges og besees for eventuelle skader. Hvis der er skader, må maskinen ikke installeres. Beskadigede produkter kan udgøre fare for din sikkerhed.
	Forberedelse af opsætningsstedet samt elektricitet, vandtilførsel og vandafløb på installationsstedet er kundens ansvar.
	Sørg for, at slangerne til vandtilførsel og -afløb samt strømstikket ikke er bukkede, i klemme eller mast sammen, når maskinen skubbes på plads efter installation eller rengøring.

### Passende opsætningssted

- Anbring maskinen på et fast og plant gulv. Anbring ikke maskinen på et tæppe med høj luv eller lignede overflader.
- Anbring ikke produktet tæt på kanten, hvis der er trin i gulvet. Anbring aldrig produktet på en platform.
- Anbring ikke produktet på strømstikket.
- Undlad at installere produktet på steder, hvor temperaturen kan falde til under 0° C (se Advarsler for tørretumbler)
- Maskinen skal betjenes i godt ventilerede og støvfrie omgivelser.

## Fjernelse af den beskyttende indpakning



Vip maskinen bagover for at fjerne den beskyttende indpakning. Fjern den beskyttende indpakning, der er fastgjort til båndet.



Produktet er tungt. Fjern den beskyttende indpakning som vist på tegningen.

Pas på du ikke får hånden i klemme under maskinen under denne procedure.

## Fjernelse af transportboltene



Undlad at fjerne transportboltene, før den beskyttende indpakning er fjernet.

Fjern transportboltene, før vaskemaskinen tages i brug! Ellers vil produktet blive beskadiget.

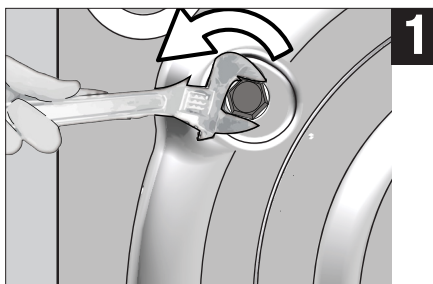

- Brug værktøj til at løsne alle bolte, indtil de let kan drejes rundt.

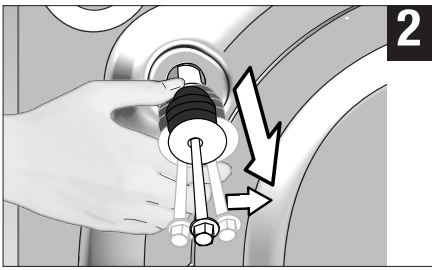

- Fjern transportboltene ved at dreje dem let.

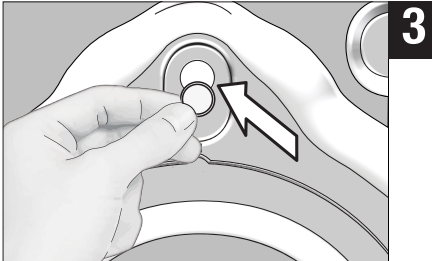

- Fastgør plastovertrækket i hullerne på bagsiden. Plastovertrækket leveres i posen med brugervejledningen.



Opbevar transportboltene på et sikkert sted, så de kan bruges, når vaskemaskinen skal flyttes igen i fremtiden.

Flyt aldrig produktet, uden at transportboltene er på plads!

## Tilslutning af vandtilførsel



Det nødvendige vandtryk for at operere produktet er mellem 1 og 10 bar (0.1 – 1 MPa). For at produktet kan arbejde problemfrit, skal mellem 10 og 80 liter vand kunne flyde fra en fuldt åbnet vandhane på et minut. Monter en trykreduceringsventil, hvis vandtrykket er for højt.



Modeller med et enkelt vandindtag bør ikke forbindes til hanen med varmt vand. Dette vil medføre beskadigelse af vasketøjet eller at produktet skifter til beskyttelsesindstilling og ikke fungerer.

Undlad at bruge gamle eller brugte vandtilførselsslanger til et nyt produkt. Dette kan medføre pletter på dit vasketøj.

- Tilslut den medfølgende specielle slange til produktets vandindtag.

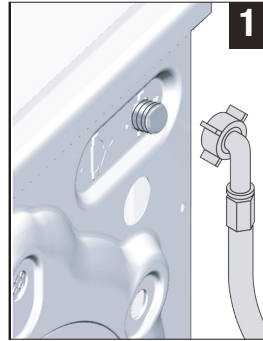

Sørg for, at tilslutningen til koldt vand er korrekt ved installation af produktet. Ellers vil tøjet være varmt, når vaskeprocessen afsluttes, og blive slidt op.

- Stram slangens møtrikker med hånden. Brug aldrig et værktøj til at stramme møtrikkerne.

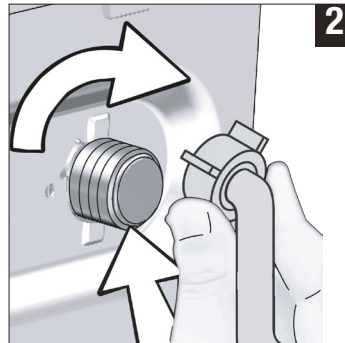

- Luk helt op for vandhænderne, når slangerne er monteret, for at afprøve om tilslutningerne er tætte. Luk for hanen og fjern møtrikken, hvis der forekommer lækage. Stram omhyggeligt møtrikken, når pakningen er kontrolleret. Hold vandhænderne lukket når produktet ikke er i brug for at forhindre lækager.



## Tilslutning til afløb

- Forbind enden af afløbsslangen direkte med vandafløbet, håndvasken, eller badekarret.

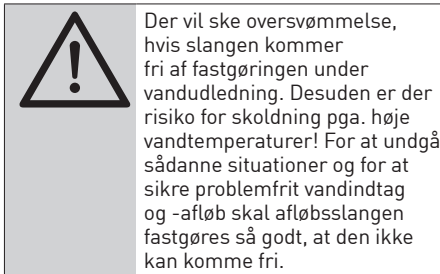

- Tilslut afløbsslangen til en højde på mindst 40 cm og en maksimal højde på 90 cm.

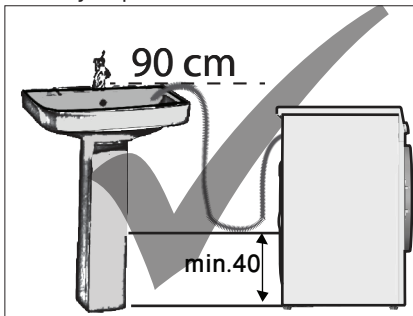

- Hvis slangen løber langs gulvet (eller mindre end 40 cm over det) og senere løftes, bliver vandafløbet sværere, og vasketøjet kan være meget vådt, når det tages ud. Overhold derfor de højdeangivelser, der er beskrevet på tegningen.

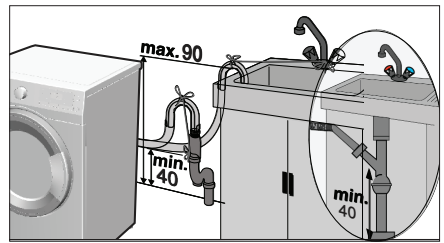

- For at forhindre, at snavset vand flyder tilbage i maskinen og for at sikre nem udledning, bør enden af slangen ikke stikkes længere end 15 cm ned i afløbet. Er den for lang, skal den afkortes.
- Enden af slangen må ikke bøjes eller trædes på, og slangen må ikke være i klemme mellem afløbet og maskinen.

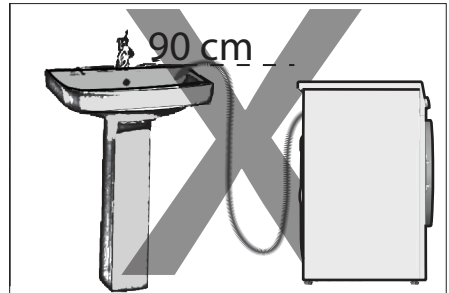

- Tilføj en original forlængerslange, hvis slangen er for kort. Slangen bør ikke være længere end 3,2 m. For at undgå vandskader skal forbindelsen mellem forlængerslangen og produktets afløbsslange fastgøres med en passende spændbøjle, så de ikke går fra hinanden og lækker.

## Justering af fødderne



Juster fødderne, så produktet er i balance på det sted, hvor det skal bruges.

Kontrollér balancen ved at trykke på produktet fra de øverste skrå kanter.

Hvis produktet ikke er i balance, kan det flytte sig og forårsage skader, samt støj og vibrationsproblemer.

Brug ikke værktøj til at løse kontramøtrikkerne. Ellers kan kontramøtrikkerne blive beskadiget.



- Føddernes kontramøtrikker skal løsnes med hånden.



- Indstil fødderne, så produktet står vandret og afbalanceret.

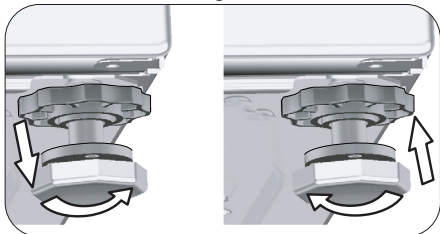

- Stram alle kontramøtrikker igen med hånden.



### Justering af de bagerste fødder

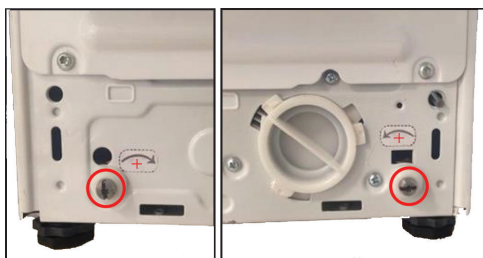

- Når du drejer knappen (synlig i cirklen) i retning af pilen, løftes maskinen 0,3 mm. Når du drejer den i modsatte retning af pilen, sænkes maskinen 0,3 mm.
- Juster ikke de bagerste fødder ved hjælp af elektrisk værktøj. Brug en skruetrækker i stedet.

## Elektrisk tilslutning

Tilslut produktet til en stikkontakt med jordforbindelse beskyttet af en 16 A sikring. Vores selskab kan ikke holdes ansvarlig skader, der opstår som følge af, at produktet anvendes uden etableret jordforbindelse i overensstemmelse med lokal lovgivning.

- Tilslutningen skal være i overensstemmelse med national lovgivning.
- Ledningsføringen for stikkontaktens kredsløb skal overholde produktets krav. Det anbefales at benytte et HFI-relæ.
- Strømticket skal være lettilgængelig efter installationen.
- Få en autoriseret elektriker til at installere en 16 amp. sikring, hvis den eksisterende sikring eller afbryder er mindre end 16 amp.
- Spændingen angivet i afsnittet "Tekniske specifikationer" skal være lig med spændingen på dit forsyningsnet.



Beskadigede strømkabler skal udskiftes af en autoriseret servicemontør.

## Transport af produktet

- Afbryd strømmen til produktet, før det transporteres.
- Fjern forbindelser til vandafløb og vandforsyning.
- Tøm al resterende vand fra maskinen.
- Monter transportboltene i modsat rækkefølge af demonteringen.



Produktet er for tungt til, at en enkelt person kan bære det.

Produktet er tungt, der skal to personer til at bære det, og der skal udvises stor forsigtighed på trapper. Hvis du får produktet over dig, kan det forårsage personskade.











































Transportemballagen er farlig for børn. Opbevar alle indpakningsmaterialer på et sikkert sted uden for børns rækkevidde.



Flyt aldrig produktet, uden at transportboltene er på plads!

# Forberedelse

SYMBOLER PÅ VASKEANVISNINGEN										
 <b>VASK</b>	Maskinvask									
	Vandtemperatur	Maksimal	95°C	70°C	60°C	50°C	40°C	30°C		
		Symbol(er)								
 <b>TØRRING</b>	Tørring									
	Tøringsindstillinger									
 <b>STRYGNING</b>	Strygning -									
	Med eller uden damp			Strygning ved høj temperatur	Strygning ved mellem temperatur	Strygning ved lav temperatur	Må ikke stryges	Stryges uden damp		
	Maksimal temperatur			200 °C	150 °C	110 °C				
 <b>BLEGNING</b>	 Alle blegemidler er tilladt			 Der kan bruges blegemiddel (natriumhypochlorit)		 Undgå blegning		 Tåler blegning, men ikke klor		

## Sortering af vasketøjet

- Sorter vasketøjet tøjets tekstiltipe, farve, hvor snavset det er og tilladt vandtemperaturer.
- Følg altid instruktionerne på vaskesymbolerne i tøjet.

## Forberedelse af vasketøj

- Vasketøj med påmonterede metaldele såsom bh'er med bøjle, bæltespænder eller metal knapper beskadiger maskinen. Fjern metaldelene, eller put tøj i en vaskepose eller et pudebetræk, før det vaskes. Disse typer tekstiler kan også opvarmes for meget og beskadige andre tekstiler. Undlad at tørre sådanne tekstiler i maskinen.
- Kom mindre beklædningsgenstande, som f.eks. babysokker og nylonstrømper, i en vaskepose eller et pudebetræk.
- Læg gardiner i uden at presse dem sammen. Fjern gardinringe og -kroge. Tør ikke net-gardiner i maskinen.
- Lyn lynlåse, sy løse knapper i og reparer huller og flænger.
- Vask produkter, der er mærket "kan vaskes i vaskemaskine" eller "håndvask" på de relevante programmer. Hæng eller læg denne type tekstiler til tørring. De må ikke tørres i maskinen.
- Vask ikke kulørt og hvidt tøj sammen. Nye, mørke bomuldsprodukter udskiller en masse farve. Vask dem separat.
- Brug kun de farvestoffer, farveændringsmidler og kalkfjerner, der er passende til maskinvask. Følg altid instruktionerne på pakken.



Vasketøj, der indeholder materialer som f.eks. mel, kalkstøv, mælkepulver osv. Skal rystes godt, før det lægges i maskinen. Den slags støv og pulver på vasketøjet kan med tiden ophobe sig i maskinen og forårsage skade.

Læg beklædningsgenstande fremstillet af angorauld i fryseren et par timer før vask. Dette vil reducere fulning.

Vask bukser og sart vasketøj med vrangsidens ud.

Vanskelige pletter skal behandles ordentligt inden vask. Hvis du er usikker, skal du kontakte et renseri.



Tøm alle lommer for genstande som f.eks. mønter, kuglepenne og papirclips, vend lommerne ud og børst dem. Disse ting kan ødelægge produktet eller give støjproblemer.

## Tips til energibesparelse

Energieffektiviteten bliver forbedret ved at vælge programmer med lavere temperatur og ved brug af passende vaskemiddel.

- Fyld produktet så meget som det valgte program tillader, men lad være med at overfylde; se "Programmer og forbrugstabel". Se "Program- og forbrugstabel".
- Følg altid instruktionerne på pakken med vaskemiddel.
- Vask lettere snavset tøj ved lavere temperaturer.
- Brug hurtigere programmer til små mængder lettere snavset tøj.
- Undlad at bruge forvask eller høje temperaturer til tøj, der ikke er meget snavset eller plettet.
- Vælg den højest anbefalede centrifugeringshastighed under vaskeprocessen, hvis du ønsker at tørre tøj i tørretumbleren.
- Brug ikke mere vaskemiddel den anbefalede mængde på pakken.

## Første brug

Før produktet tages i brug, skal du sikre, at alle forberedelser er foretaget i overensstemmelse med instruktionerne i afsnittene "Vigtige instruktioner vedrørende sikkerhed og miljø" og "Installation".

Kør først et program til tromlerensning for at forberede produktet til tøjvask. Hvis dette program ikke findes på din maskine, benyttes metoden som er beskrevet i afsnittet.





Brug en kalkfjerner velegnet til vaskemaskiner.

Der kan være vand i produktet pga. kontrolprocesserne i produktionen. Det er ikke skadeligt for produktet.



Frontlågen er låst, mens vaskemaskinen kører. Frontlågen låses op et stykke tid efter, at programmet er færdigt. Hvis den indvendige del af maskinen er for varm ved programmets afslutning, kan frontlågen ikke åbnes, før temperaturen er faldet.



Hvis tøjet ligger forkert, kan der opstå støj og vibrationsproblemer.

## Korrekt kapacitet

Den maksimale kapacitet afhænger af vasketøjets art, hvor snavset det er og det ønskede vaskeprogram.

Maskinen regulerer automatisk mængden af vand i henhold til vægten af det ilagte vasketøj.



Følg informationerne i "Program- og forbrugstabel". Hvis maskinen overfyldes, forringes vaskeresultatet. Desuden kan der opstå støj og vibrationsproblemer. For at opnå en korrekt tørreproces må der ikke lægges mere vasketøj i end angivet.

Vasketøjets type	Vægt (g)
Badekåbe	1200
Stofserviet	100
Lagen	700
Lagen	500
Pudebetræk	200
Borddug	250
Badelagen	200

Vasketøjets type	Vægt (g)
Håndklæde	100
Natkjole til kvinder	200
Undertøj	100
Kedeldragt til mænd	600
Herreskjorte	200
Pyjamas til mænd	500
Bluser	100

## Ilægning af vasketøjet

- Åbn frontlågen.
- Læg tøjet løst ind i maskinen.
- Skub frontlågen i, indtil du hører, at låsen klikker. Sørg for, at der ikke sidder noget fast i døren.

## Brug af vaskemiddel og skyllemiddel





Læs altid fabrikantens instruktioner på pakken omhyggeligt når du bruger vaskemiddel, skyllemiddel, stivelse, farvestof, blegemiddel og farvefjerner, kalkfjerner, og følg den anbefalede doseringsmængde. Brug en målekop, hvis du har én.

## Sæbeskuffe

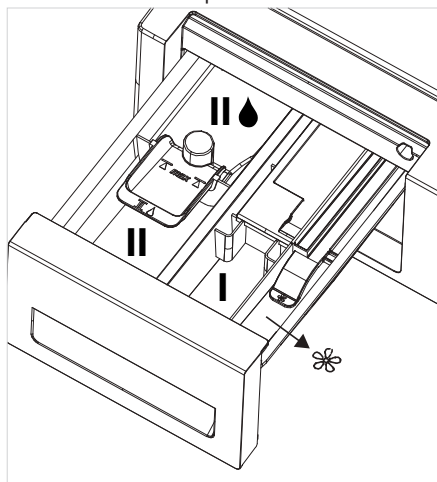
Sæbeskuffen er opdelt i fire rum:



- Venstre rum med nummeret "II" (Rum til klarvask – til vaskemiddel eller pletfjerner/blegemiddel i pulverform)
- Venstre rum med nummeret "II" (Rum til klarvask – til vaskemiddel eller pletfjerner i flydende form)

- Midderrum med nummeret "I" (Rum til forvask – til vaskemiddel eller pletfjerner i pulverform samt flydende blegemiddel – flydende blegemiddel skal tilsættes efter forvasken eller under det første skylletrin). Flydende blegemiddel skal tilsættes manuelt, mens maskinen tager vand ind.
- Højre rum med symbolet  (Rum til skyllemiddel)  ) der er en hævert i rummet til skyllemiddel.



Sæbeskuffen må aldrig åbnes, mens vaskeprogrammet kører!

Hvis du bruger et program uden forvask, må der ikke kommes vaskemiddel i rummet til forvask (rum nr. "I").

Undlad af vælge et program med forvask, hvis du bruger en sæbepose eller -kugle. Anbring sæbeposen eller -kuglen direkte mellem tøjet i maskinen. Fjern dem, hvis du vil bruge tørrefunktionen.

Når maskinen er på et tørretrin, må der ikke tilsættes vaskemidler (flydende sæbe, skyllemiddel, osv.).

## Afdeling til klarvask



Hæld vaskemiddel i pulverform i den venstre afdeling med nummeret "II", inden du starter vaskeprogrammet. Pletfjerner/blegemiddel i pulverform skal også hældes i denne afdeling. Hæld flydende vaskemiddel i klarvask-afdelingen med nummeret "II♦", inden du starter vaskeprogrammet. Flydende pletfjerner skal også hældes i denne afdeling.

Hæld den anbefalede mængde af flydende vaskemiddel i den venstre afdeling med symbolet "II♦" og fortynd det med varmt vand indtil det maksimale påfyldningsniveau er nået (max. II♦).

Særligt de højkoncentrerede vaskemidler skal fortyndes med varmt vand, da hæverten ellers tilstoppes med tiden.

Fyld ikke mere vaskemiddel på end det maksimale påfyldningsniveau. Ellers kan resten af vaskemidlet komme uforyndet ned til tøjet og forårsage pletter. I sådanne tilfælde skal du genopfylde rummet. Hæld ikke vaskemiddel direkte på tøjet, da dette kan forårsage pletter.

## Rum til skyllemiddel

Hæld den anbefalede mængde skyllemiddel i venstre rum med symbolet  og fortynd det med varmt vand indtil det maksimale påfyldningsniveau er nået (max. ). Særligt de højkoncentrerede skyllemidler skal fortyndes med varmt vand, da hæverten ellers tilstoppes med tiden.

Fyld ikke skyllemidlet over det maksimale påfyldningsniveau. Ellers blandes den overskydende mængde med vandet, og rummet skal genopfyldes. Hæld ikke skyllemiddel direkte på tøjet, da dette kan forårsage pletter.

Skyllemiddel frigives automatisk under det sidste skylletrin i vaskecyklusen.

## Rum til forvask

Hæld vaskemiddel til forvask i pulverform eller pletfjerner i pulverform i midderrummet med nummeret "I".

Du kan også bruge dette rum til flydende blegemiddel, når maskinen tager vand ind under forvask eller første skylletrin i vaskecyklusen. Hvis det flydende blegemiddel tilsættes, mens maskinen tager vand ind, bliver blegemidlet fortyndet inden det kommer på tøjet.

Vælg et ekstra skylletrin, hvis der tilsættes flydende blegemiddel. Blegemidlet skal fjernes fra tøjet under skylningen, da det ellers kan give kløe på huden.



Læs doseringsanbefalingerne og tøjets vaskemærke grundigt, inden du bruger flydende blegemidler.

## Valg af vaskemiddel

Vaskemidlet afhænger af tøjets tekstiltipe og farve.

- Brug forskellige vaskemidler til kulørt og hvidt vasketøj.
- Finvask bør kun vaskes med vaskemiddel (flydende vaskemiddel, uldvaskemiddel, osv.) beregnet til finvask.
- Det anbefales at vaske mørkt tøj og dyner med flydende vaskemiddel.
- Uldtøj bør kun vaskes med vaskemidler beregnet til uld.



Brug kun vaskemidler, der er fremstillet til brug i vaskemaskine.

Undlad at bruge sæbe i pulverform.

## Tilpasning af mængden af vaskemiddel

Mængden af vaskemiddel afhænger af mængden af vasketøj, hvor snavset det er og vandets hårdhed.

- Undlad at bruge mere end de anbefalede mængder vaskemiddel, som findes på pakken, for at undgå problemer med ekstra sæbeskum, dårligt skyl, spild af penge og beskyttelse af miljøet.
- Brug mindre vaskemiddel til små mængder eller lettere snavset tøj.

## Brug af gelevaskemiddel og vaskemiddel i kapselform

- Hvis gelevaskemidlet er flydende, og din maskine ikke har en særlig kop til flydende vaskemiddel, skal gelevaskemidlet fyldes i rummet til klarvask, når der tages vand ind første gang. Hvis din maskine har en beholder til flydende vaskemiddel, fyldes denne op, før programmet startes.
- Hvis gelevaskemidlet ikke er flydende eller er indesluttet i en kapsel, puttes dette direkte i vasketromlen før vask.
- Kom vaskemidler i kapselform i rummet til klarvask (rum nr. "2") eller direkte ind i tromlen inden vask.



Vaskemidler i kapselform kan efterlade sæberester i skuffen. Hvis dette sker, skal disse vaskemidler i fremtiden kommes ind i tromlen tæt på den nederste del af tromlen.

Undlad at vælge forvask-funktionen når der vaskes med gelevaskemidler eller vaskemidler i kapselform.

Vær opmærksom på, at alle plastikkopper til vaskemiddel skal fjernes, før der tørres i maskinen.

## Brug af stivelse til tekstiler

- Kom flydende stivelse, pulverstivelse eller farvestof i rummet til skyllemiddel.
- Brug ikke skyllemiddel og stivelse i samme vaskecyklus.
- Tør maskinens inderside af med en fugtig og blød klud efter brug af stivelse.

## Brug af blegemidler

- Vælg et program med forvask, og tilsæt blegemiddel i begyndelsen af forvasken. Undlad at komme vaskemiddel i rummet til forvask. Alternativt kan der vælges et program med ekstra skyl, hvor blegemidlet hældes i den tomme sæbeskuffe. Herefter hældes 1 glas vand i samme rum i sæbeskuffen, så snart det første skylletrin vises på displayet.
- Bland aldrig blegemiddel og vaskemiddel.
- Brug kun en lille mængde (ca. 50 ml) blegemiddel og skyl tøj godt, da det kan medføre hudirritation. Hæld ikke blegemiddel direkte på tøj, og brug det ikke til kulørte tekstiler.
- Vælg et program, der vasker ved lav temperatur, når der benyttes en iltbaseret farvefjerner.
- Iltbaserede farvefjerner kan benyttes sammen med vaskemiddel. Hvis de ikke har samme konsistens, skal du starte med at hælde vaskemiddel i rum "II" i sæbeskuffen, og vente indtil maskinen skyller sæben ned, når den tager vand ind. Tilføj blegemidlet i samme rum, mens maskinen stadig tager vand ind.

## Brug af kalkfjerner

- Når maskinen skal afkalkes, skal der anvendes en kalkfjerner specielt fremstillet til vaskemaskiner.

## Tips til en mere effektiv vask

		Tøj
		Lyse farver og hvidt tøj
<b>Tilsmudsningsgrad</b>	<b>Meget snavset</b> (Svære pletter som f.eks. græs, kaffe, frugter og blod.)	Det kan være nødvendigt at forbehandle pletter eller køre en forvask. Vaskemidler i pulver og flydende former, som er anbefalet til hvidt vasketøj, kan bruges i doseringer anbefalet til meget snavset tøj. Det anbefales at bruge vaskemiddel i pulverform til at fjerne ler- og jordpletter samt til pletter, der er følsomme over for blegemidler.
	<b>Normal snavset</b> (som f.eks. svedpletter på kraven og manchetter)	Vaskemidler i pulver og flydende former, som er anbefalet til hvidt vasketøj, kan bruges i doseringer anbefalet til normalt snavset tøj.
	<b>Let snavset</b> (Ingen synlige pletter).	Vaskemidler i pulver og flydende former, som er anbefalet til hvidt vasketøj, kan bruges i doseringer anbefalet til let snavset tøj.

		Tøj
		Kulørt tøj
<b>Tilsmudsningsgrad</b>	<b>Meget snavset</b>	Vaskemidler i pulver og flydende former, som er anbefalet til kulørt vasketøj, kan bruges i doseringer anbefalet til meget snavset tøj. Det anbefales at bruge vaskemiddel i pulverform til at fjerne ler- og jordpletter samt til pletter, der er følsomme over for blegemidler. Undlad at bruge vaskemidler med blegemiddel.
	<b>Normal snavset</b>	Vaskemidler i pulver og flydende former, som er anbefalet til kulørt vasketøj, kan bruges i doseringer anbefalet til normalt snavset tøj. Undlad at bruge vaskemidler med blegemiddel.
	<b>Let snavset</b>	Vaskemidler i pulver og flydende former, som er anbefalet til kulørt vasketøj, kan bruges i doseringer anbefalet til let snavset tøj. Undlad at bruge vaskemidler med blegemiddel.
		<b>Sort/mørke farver</b>
		[Anbefalet temperatur afhængig af tilsmudsningsgrad: kold -40 °C]
<b>Tilsmudsningsgrad</b>	<b>Meget snavset</b>	Flydende vaskemidler anbefalet til vask af kulørt og mørke farver kan bruges i doseringer anbefalet til meget snavset tøj.
	<b>Normal snavset</b>	Flydende vaskemidler anbefalet til vask af kulørt og mørke farver kan bruges i doseringer anbefalet til normalt snavset tøj.
	<b>Let snavset</b>	Flydende vaskemidler anbefalet til vask af kulørt og mørke farver kan bruges i doseringer anbefalet til let snavset tøj.

		Tøj
		Finvask/uld/silke
		(Anbefalet temperatur afhængig af tilsmudsningsgrad: kold -30 °C)
Tilsmudsningsgrad	Meget snavset	Brug helst et flydende vaskemiddel anbefalet til finvask. Tøj af uld og silke skal vaskes i specielle vaskemidler til uldtøj.
	Normal snavset	Brug helst et flydende vaskemiddel anbefalet til finvask. Tøj af uld og silke skal vaskes i specielle vaskemidler til uldtøj.
	Let snavset	Brug helst et flydende vaskemiddel anbefalet til finvask. Tøj af uld og silke skal vaskes i specielle vaskemidler til uldtøj.

## Tips til korrekt tørring

		Programmer
		Tørring af bomuld
Typer af tøj	Slidbestandigt tøj med bomuld	Lagner, dynebetræk, babytøj, T-shirts, sweatshirts, strik, denim, lærredsbukser, skjorter, bomuldsstrømper, osv.
	Syntetisk (polyester, nylon, osv.)	Ikke anbefalet!
	Finvask (silke, uld, cashmere, angora, osv.)	Ikke anbefalet!
	Store genstande, som f.eks. dyner, jakker, gardiner, osv.	Ikke anbefalet! Maskinen er ikke egnet til at tørre store genstande. Hæng eller læg tøjet til tørring.

		Programmer
		Tørring af syntetisk
Tilsmudsningsgrad	Slidbestandigt tøj med bomuld	Ikke anbefalet!
	Syntetisk (polyester, nylon, osv.)	Anbefales til tøj, der indeholder polyester, nylon, polyacetat og akryl. Tørring anbefales ikke til tøj af viskose-blanding. Tør tøjet efter vejledningen på dets vaskemærke.
	Finvask (silke, uld, cashmere, angora, osv.)	Ikke anbefalet!
Store genstande, som f.eks. dyner, jakker, gardiner, osv.	Ikke anbefalet! Maskinen er ikke egnet til at tørre store genstande. Hæng eller læg tøjet til tørring.	
		Babyprotect +
Tilsmudsningsgrad	Slidbestandigt tøj med bomuld	Der vaskes og tørres efter hinanden! Lagner, dynebetræk, babytøj, T-shirts, sweatshirts, strik, denim, lærredsbukser, skjorter, bomuldsstrømper, osv.
	Syntetisk (polyester, nylon, osv.)	Det anbefales at vaske og tørre tøj, der indeholder polyester, nylon, polyacetat og akryl, ved lave temperaturer i overensstemmelse med vejledningerne på tøjets vaskemærke.
	Finvask (silke, uld, cashmere, angora, osv.)	Ikke anbefalet!
	Store genstande, som f.eks. dyner, jakker, gardiner, osv.	Ikke anbefalet! Maskinen er ikke egnet til at tørre store genstande. Hæng eller læg tøjet til tørring.



		Programmer
		Vask&Tør
Tilsmudsningsgrad	Slidbestandigt tøj med bomuld	Der vaskes og tørres efter hinanden! Lagner, dynebetræk, babytøj, T-shirts, sweatshirts, strik, denim, lærredsbukser, skjorter, bomuldsstrømper, osv.
	Syntetisk (polyester, nylon, osv.)	Det anbefales at vaske og tørre tøj, der indeholder polyester, nylon, polyacetat og akryl, ved lave temperaturer i overensstemmelse med vejledningerne på tøjets vaskemærke.
	Finvask (silke, uld, cashmere, angora, osv.)	Ikke anbefalet!
	Store genstande, som f.eks. dyner, jakker, gardiner, osv.	Ikke anbefalet! Maskinen er ikke egnet til at tørre store genstande. Hæng eller læg tøj til tørring.
	<b>Wash&amp;Wear</b>	
	Slidbestandigt tøj med bomuld	Tøj, der bæres i en kort periode og er uplettet, som f.eks. skjorter, T-shirts, sweatshirts, osv. Der bør kun fyldes en lille mængde tøj i maskinen.
Syntetisk (polyester, nylon, osv.)	Meget let snavsede og uplekkede trøjer, T-shirts og tøj af syntetiske materialer. Der bør kun fyldes en lille mængde tøj i maskinen.	
Finvask (silke, uld, cashmere, angora, osv.)	Ikke anbefalet!	
Store genstande, som f.eks. dyner, jakker, gardiner, osv.	Ikke anbefalet! Maskinen er ikke egnet til at tørre store genstande. Hæng eller læg tøj til tørring.	

## Vist vasketid

Du kan se programmets varighed på maskinens display, når du vælger et program. Programmets varighed justeres automatisk, mens det er i gang, afhængigt af mængden af vasketøj, du har fyldt i maskinen, skum, ubalance i tromlen, strømudsving, vandtryk og programindstillinger.

**SÆRLIGE TILFÆLDE:** Når du starter et bomulds- eller bomuld-øko-program, viser displayet varigheden for en halvfyldt vask, som er den mest almindelige mængde. Den faktiske mængde vasketøj registreres af maskinen 20-25 min. efter programmets start. Hvis mængden svarer til mere end halvfyldt, justeres vaskeprogrammet herefter, og programmets varighed øges automatisk. Du kan følge ændringen på displayet.

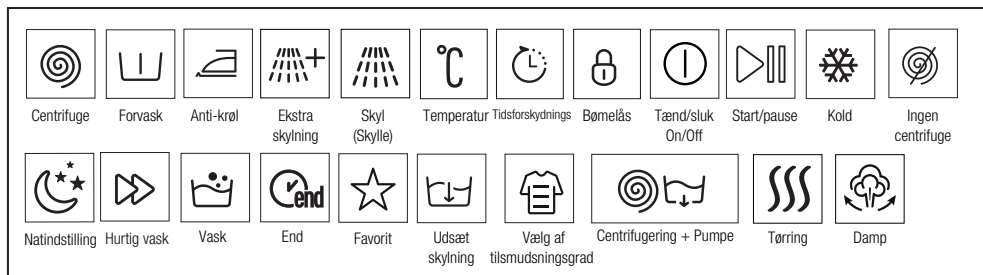

# Betjening af produktet

## Betjeningspanel

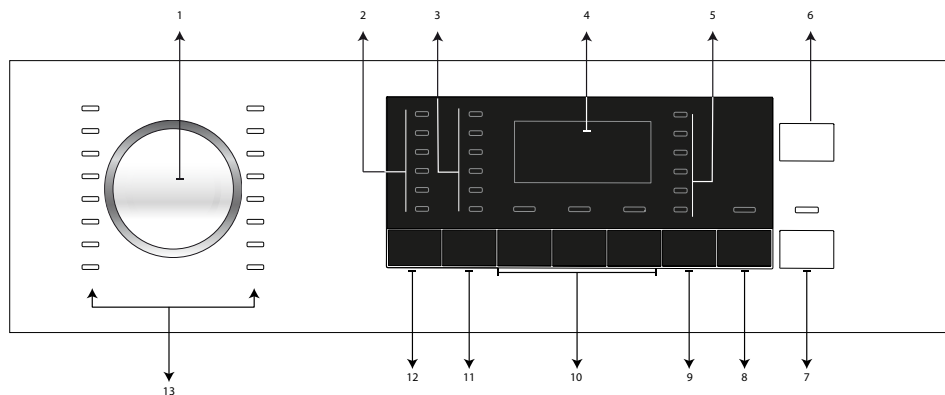

1 – Knap til valg af program

2 – Lys til temperaturvalg

3 – Lys til valg af centrifugeringshastighed

4 – Display

5 – Lys til tørreprogrammer

6 – Tænd/sluk-knap

7 – Start/pause-knap

8 – Knap til indstilling af sluttid

9 – Knap til indstilling af tørreniveau

10 – Knapper til hjælpefunktioner

11 – Knap til indstilling af centrifugeringshastighed

12 – Knap til indstilling af temperatur

13 – Lys til programvalg

## Symboler, der vises på displayet

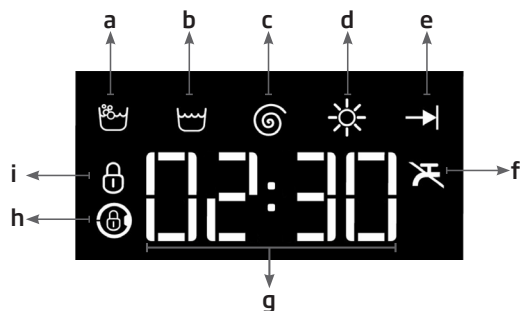

a- Indikator for vask

b - Indikator for skylning

c - Indikator for centrifugering

d- Indikator for tørring

e- Indikator for slut

f- Indikator for intet vand

g - Display for oplysninger om varighed

h- Indikator for låst frontlåge

i- Indikator for børnesikring

## Forberedelse af maskinen

- Kontrollér, at slangerne slutter helt tæt.
- Slut maskinen til strøm.
- Åbn hanen helt.
- Læg vasketøjet i maskinen.
- Tilsæt vaskemiddel og skyllemiddel.

## Valg af vaskeprogram

- Vælg det program, der passer til typen, mængden og tilsmudsningsgraden af dit vasketøj i følge "Program- og forbrugstabellen".
- Vælg det ønskede program med **programknappen**.



Den maksimale centrifugeringshastighed for et program, svarer til, hvad de pågældende stoftyper kan tåle.

Tag altid hensyn til stoftypen, farven, tilsmudsningsgraden og den tilladte vasketemperatur, når du vælger et program.

Vælg altid den lavest tilladte temperatur. En højere temperatur betyder højere strømforbrug.

## • Bomuld hvidt/farvet

Brug dette program til bomuld (som f.eks. sengetøj, håndklæder, badekåber, undertøj osv.). Dit vasketøj vaskes meget grundigt med længere vasketid.



Du kan tørre dit vasketøj efter vask uden afbrydelse (der kan udføres automatisk eller tidsbestemt tørring efter vask). Vælg også tørrefunktionen før du starter vaskeprogrammet, hvis du ønsker at tørre tøjet uden afbrydelse.

Du kan se, hvornår programmet slutter på maskinens display, i henhold til tørringen som er tilføjet vaskeprogrammerne.

Hvis du ikke vil tørre efter det valgte program, skal du trykke og holde hjælpefunktionsknappen til tørring nede, indtil "Tørring-lampen" slukker.

## • Syntetisk

Brug dette program til vask af syntetiske tekstiler (skjorter, bluser, blandet syntetisk/bomuld, osv.) Dette vasker tøjet blidere og hurtigere sammenlignet med bomuldsprogrammet.

Brug syntetisk 40 °C-programmet med tilvalgt forvask og anti-krølprogram til gardiner og netgardiner. Vask kun netgardiner med en lille mængde vaskemiddel i sæbeskuffens rum til klarvask, da gardinernes vævestruktur forårsager stor skumdannelse. Undlad at komme vaskemiddel i rummet til forvask.



Du kan tørre dit vasketøj efter vask uden afbrydelse (der kan udføres automatisk eller tidsbestemt tørring efter vask). Vælg også tørrefunktionen før du starter vaskeprogrammet, hvis du ønsker at tørre tøjet uden afbrydelse.

Du kan se, hvornår programmet slutter på maskinens display, i henhold til tørringen som er tilføjet vaskeprogrammerne.

Hvis du ikke vil tørre efter det valgte program, skal du trykke og holde hjælpefunktionsknappen til tørring nede, indtil "Tørring-lampen" slukker.

## Vaskeprogrammer

Brug et af følgende hovedprogrammer afhængigt af stoftypen.



Indstil maskinen til at skifte til tørretrinnet ved slutningen af vaskecyklussen ved at trykke på tørre-knappen, efter du har valgt det ønskede vaskeprogram. Hver gang du trykker på knappen, vises info-linjen. Denne viser hvilket trin, tørringsprocessen vil finde sted på, og det tilsvarende symbol tændes. Ved at holde knappen nede kan du udføre tørringen på maskinens maksimalt tilladte tid for tørring.

Symbolerne på displayet er skematiske og svarer muligvis ikke nøjagtigt til produktet.

Ilæg maksimalt 5 kg tøj, hvis du vil både vaske og tørre ved hjælp af maskinens tørrefunktion. Hvis du ilægger for meget tøj, bliver tøjet ikke tørret, og maskinen vil arbejde længere og bruge mere energi.

### • Uld

Brug det til at vaske uldtøj. Vælg den passende temperatur i overensstemmelse med tøjets vaskemærke. Brug vaskemiddel beregnet til uld.



Der kan ikke vælges tørring til vaskeprogrammet for uld.

### • Bomuld Eco

Brug dette program til vask af normalt snavset, slidstærkt bomulds- og lærredstøj. Selv om programmet varer længere end alle andre programmer, giver det store besparelser på vand og energi. Den aktuelle vandtemperatur kan afvige fra den angivne vasketemperatur. Programmets varighed forkortes automatisk, hvis du vasker en mindre mængde tøj (f.eks. 1/2 kapacitet eller mindre). I disse tilfælde mindskes energi- og vandforbruget endnu mere, hvilket giver en mere økonomisk vask. Programmet er tilgængeligt i modeller med indikator for resterende tid.



Du kan tørre dit vasketøj efter vask uden afbrydelse (der kan udføres automatisk eller tidsbestemt tørring efter vask). Vælg også tørrefunktionen før du starter vaskeprogrammet, hvis du ønsker at tørre tøj uden afbrydelse.

Du kan se, hvornår programmet slutter på maskinens display, i henhold til tørringen som er tilføjet vaskeprogrammerne.

Hvis du ikke vil tørre efter det valgte program, skal du trykke og holde hjælpefunktionsknappen til tørring nede, indtil "Tørring-lampen" slukker.

### • Finvask

Brug dette program til at vaske dit sarte tøj. Tøjet bliver vasket blidere sammenlignet med syntetisk-programmet.

### • Håndvask

Brug dette til vask af uld/sarte tekstiler, der har vaskemærket "ikke egnet til maskinvask", og hvor håndvask anbefales. Vasketøjet vaskes meget blidt, så det ikke bliver beskadiget.

### • Mini

Brug dette program til hurtig vask af let snavset og uplettet bomuldstøj.



Du kan tørre dit vasketøj efter vask uden afbrydelse (der kan udføres automatisk eller tidsbestemt tørring efter vask). Vælg også tørrefunktionen før du starter vaskeprogrammet, hvis du ønsker at tørre tøj uden afbrydelse.

Du kan se, hvornår programmet slutter på maskinens display, i henhold til tørringen som er tilføjet vaskeprogrammerne.

Hvis du ikke vil tørre efter det valgte program, skal du trykke og holde hjælpefunktionsknappen til tørring nede, indtil „Tørring-lampen“ slukker.

### • Mini 14'

Brug det til hurtig vask af små mængder let snavset bomuldstøj. Programmet vasker dit tøj på 14 minutter.



Du kan tørre dit vasketøj efter vask uden afbrydelse (der kan udføres automatisk eller tidsbestemt tørring efter vask). Vælg også tørrefunktionen før du starter vaskeprogrammet, hvis du ønsker at tørre tøj uden afbrydelse.

Du kan se, hvornår programmet slutter på maskinens display, i henhold til tørringen som er tilføjet vaskeprogrammerne.

Hvis du ikke vil tørre efter det valgte program, skal du trykke og holde hjælpefunktionsknappen til tørring nede, indtil "Tørring-lampen" slukker.

## • Skjorter

Brug dette program til at vaske skjorter af bomuld, syntetiske og blandede syntetiske materialer.



Du kan tørre dit vasketøj efter vask uden afbrydelse (der kan udføres automatisk eller tidsbestemt tørring efter vask). Vælg også tørrefunktionen før du starter vaskeprogrammet, hvis du ønsker at tørre tøjet uden afbrydelse.

Du kan se, hvornår programmet slutter på maskinens display, i henhold til tørringen som er tilføjet vaskeprogrammerne.

Hvis du ikke vil tørre efter det valgte program, skal du trykke og holde hjælpefunktionsknappen til tørring nede, indtil "Tørring-lampen" slukker.



Knappen til temperaturindstilling går kun baglæns. Hvis du eksempelvis ønsker at vælge 60 °C, når displayet viser 40 °C, skal du trykke på knappen flere gange, indtil du når 60 °C ved at gå baglæns fra 40 °C.

Hvis du går til koldvask og trykker på knappen til temperaturindstilling igen, vises den anbefalede maksimale temperatur for det valgte program. Tryk på knappen til temperaturindstilling igen for at sænke temperaturen.

Indikatoren for koldvask vises på displayet.

Du kan også ændre temperaturindstillingen, efter vaskeprogrammet er startet. Du kan vælge den ønskede temperatur, efter vaskeprogrammet er startet. Dette skal dog gøres inden varmetrinnet starter.

## • Skylning

Brug dette program, når du ønsker separat skylning eller stivelse.

## • Centrifugering+ Udpumpning

Brug dette program til at tømme maskinen for vand.

## Valg af temperatur

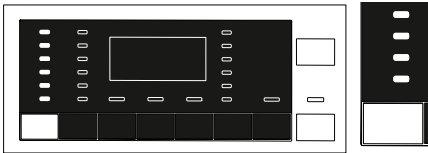

Når et nyt program vælges, vises programmets anbefalede temperatur på temperaturindikatoren. Den anbefalede temperatur er muligvis ikke den maksimale temperatur for det valgte program.

Tryk på knappen til **temperaturindstilling** for at ændre temperaturen.

## Valg af centrifugeringshastighed

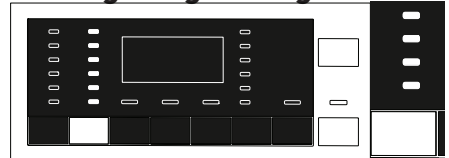

Når et nyt program vælges, vises den anbefalede centrifugeringshastighed for programmet på indikatoren for **centrifugeringshastighed**.



Den anbefalede centrifugeringshastighed er muligvis ikke den maksimale centrifugeringshastighed for det valgte program.

Tryk på knappen til **justering af centrifugeringshastighed** for at ændre hastigheden. Centrifugeringshastigheden sænkes gradvist. Afhængig af din maskinens model, vises derefter mulighederne "skyllestop" og "ingen centrifugering" i displayet.



Knappen til indstilling af centrifugeringshastighed virker kun baglæns. Hvis du eksempelvis ønsker at vælge 1000 o/min, når displayet viser 800 o/min, skal du trykke på knappen flere gange, indtil du når 1000 o/min ved at gå baglæns fra 800 o/min.

Muligheden for skyllestop vises med symbolet "☙", mens muligheden for ingen centrifugering vises med symbolet "☉".

## Hvis du ønsker at centrifugere dit vasketøj efter brug af funktionen skyllestop:

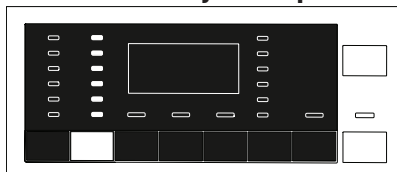

- Indstil **centrifugeringshastigheden**.
- Tryk på knappen for **start/pause/annullering**. Programmet fortsætter. Maskinen tømmes for vand, og tøj et centrifugeres.
- Brug funktionen **ingen centrifugering**, hvis du ønsker at tømme vandet ved afslutning af programmet uden centrifugering.



Nogle programmer tillader ikke justering af centrifugeringshastighed. Dette markeres ved at lyset for centrifugeringshastighed ikke tændes, og der høres en brummelyd, når der trykkes på den.

Du kan også ændre centrifugeringshastigheden, efter et program er startet. Vælg centrifugeringshastighed ved at trykke på knappen til justering af centrifugeringshastighed, efter et program er startet. Dette skal dog gøres før centrifugeringen.

## Valg af hjælpefunktioner til tørring

Tryk på knappen til valg af hjælpefunktion efter valg af et nyt program, for at justere den passende tørringsmulighed til det valgte vaskeprogram.



Nogle programmer tillader ikke justering af tørring. Dette markeres ved at lyset i knappen for hjælpefunktioner ikke tændes, og at der høres en brummelyd, når der trykkes på den.

Tryk på knappen til hjælpefunktioner for at justere tørringen. Dette gælder kun for tørreprogrammer.

## Tørreprogrammer



Maskinen renser automatisk fnug fra vasketøjet under tørringen. Maskinen bruger vand under tørringen. Derfor skal vandhanen til maskinen også være åben under tørreprogrammerne.

Tryk på knappen til valg af hjælpefunktion efter valg af et nyt program, for at justere den passende tørringsmulighed til det valgte vaskeprogram.



Tørreprogrammer indeholder et trin til centrifugering. Maskinen udfører dette trin for at forkorte tørretiden. Når tørreprogrammet er valgt, er centrifugeringen indstillet til den maksimale centrifugeringshastighed.

Nogle programmer tillader ikke justering af tørring. Dette markeres ved at lyset i knappen for hjælpefunktioner ikke tændes, og at der høres en brummelyd, når der trykkes på den.

Tryk på knappen til hjælpefunktioner for at justere tørringen. Dette gælder kun for tørreprogrammer.

Maskinen kan hverken vaske eller tørre, når vandtilførslen er stoppet.

### • Syntetisk Tør

Brug dette program til at tørre syntetisk tøj svarende til 3 kg tørt tøj. Programmet tørrer kun.



For oplysninger om vægt af tørt tøj,

### • Bomuld Tør

Brug dette program til at tørre bomuldstøj svarende til 5 kg tørt tøj. Programmet tørrer kun.



For at tørre vasketøj bestående af håndklæder og badekåber, må maskinen maksimalt fyldes med 4 kg.

For oplysninger om vægt af tørt tøj,

## Vaske- og tørreprogrammer



Maskinen renser automatisk fnug fra vasketøjet under tørringen. Maskinen bruger vand under tørringen. Derfor skal vandhanen til maskinen også være åben under tørreprogrammerne.

### • 5 Kg Vask & Tør

Brug dette program til at vaske op til 5 kg bomuldstøj, og tørre det direkte efter vask uden at foretage ekstra valg.



Den ekstra tørrefunktion kan ikke vælges sammen med dette program.

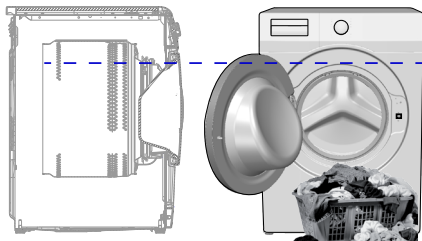

For at opnå de bedste tørreresultater i programmet 5 kg Vask & 5 kg Tør anbefales det at fylde maskinen til niveauet som angivet i figuren oven for (du kan se niveaupilen, når du åbner frontlågen).

### • Mini Wash & Wear

Brug dette program til at vaske og tørre 0,5 kg vasketøj (svarende til 2 skjorter) i 40 minutter eller 1 kg vasketøj (svarende til 5 skjorter) i 60 minutter.



Wash&Wear-programmet er et program beregnet til hurtigt vask og tørring af dit daglige tøj, som blev båret i en kort periode og ikke er beskidt. Dette program er velegnet til fint vævet vasketøj, som kan tørre hurtigt (som f.eks. skjorter og T-shirts).

Der bør anvendes andre tørremuligheder eller programmer til tykt tøj, som det tager længere tid at tørre.

### • HygieneCare+ Vask & Tør

Brug dette program til vask og direkte tørring af op til 2 kg tøj, der kræver anti-allergiske og hygiejniske resultater (babytøj, sengelinned, dynebetræk, undertøj, osv. – bomuldsgenstande).



HygieneCare+-programmet er testet og godkendt af "The British Allergy Foundation" (Allergy UK) i Storbritannien.

# Program- og forbrugsskema (til vask)

DA	Program (°C)	Maks. fyldning (kg)	Vandforbrug (liter)	Strømforbrug (kWh)	Maks. hastighed**	Ekstra funktion				Temperaturområde °C der kan vælges
						Forvask	Hurtig vask	Ekstra skyllning	Tørring	
Bomuld hvidt/farvet	90	8	78	2.40	1400	•	•	•	•	90-Kold
	60	8	78	1.50	1400	•	•	•	•	90-Kold
	40	8	78	1.00	1400	•	•	•	•	90-Kold
Bomuld Eco	60**	8	47	0.76	1400				•	60-Kold
Syntetisk	60	3	67	1.05	1200	•	•	•	•	60-Kold
	40	3	67	0.75	1200	•	•	•	•	60-Kold
Uld	40	1.5	45	0.45	1200			•		40-Kold
Finvask	40	3.5	48	0.50	1000	•				40-Kold
Håndvask	30	1	35	0.30	1200					30-Kold
Mini 14'	30	2	32	0.10	1400			•	•	30-Kold
Mini	90	8	54	1.90	1400			•	•	90-Kold
	60	8	54	1.10	1400			•	•	90-Kold
	30	8	50	0.18	1400			•	•	90-Kold
Skjorter	60	3.5	45	0.85	800	•	•	•	•	60-Kold

• : Valgfri.

\* : Automatisk valg, ingen annullering.

\*\* : Økonomiprogram (EN 50229)

\*\*\*: Hvis din maskines maksimale centrifugeringshastighed er lavere end dette, kan du højst vælge dens maksimale centrifugeringshastighed.

- : Se programbeskrivelse for maksimal kapacitet.



De ekstra hjælpefunktioner i skemaet kan variere afhængigt af, hvilken model du har.

Vand- og strømforbruget kan variere afhængigt af ændringer i vandtrykket, vandets hårdhed og temperatur, omgivelsernes temperatur, typen og mængden af vasketøj, valg af hjælpefunktioner og centrifugeringshastigheden samt ændringer i strømspændingen.

Det valgte programs vasketid vises på maskinens display. Det er normalt, at der opstår små forskelle på tiden vist på displayet og den reelle vasketid.

"Hjælpefunktionernes valgbarhed kan ændres af fabrikanten. Ny valgbarhed kan tilføjes eller fjernes."

"Din maskines centrifugeringshastighed kan variere afhængigt af programmet. Den kan dog ikke overstige din maskines maksimale centrifugeringshastighed."



## Program- og forbrugsskema (til tørring)

DA	Program (°C)	Maks. fyldning (kg)	Vandforbrug (liter)	Strømforbrug (kWh)	Maks. hastighed***	Ekstra funktion				Tøringsgrad				Temperaturområde °C der kan vælges
						Forvask	Hurtig vask	Ekstra skyfling	Tørring	Ekstra skabstøt	Skabstøt	Strygetøt	Tidsbestemt tørring - minutter	
Bomuld Tør	-	5	35	2.75	1400			*	*	•	•	•	•	-
Syntetisk Tør	-	3	22	1.70	-				*		•	•	•	-
HygieneCare+Vask & Tør	60	2	120	3.80	1400			*	*	•	•	•	•	90-30
5 Kg Vask & Tør	60	5	94	5.00	1400				*	•	•	•	•	60-Kold
Mini Wash & Wear	30	0.5	35	0.60	1000			•	*				•	30-Kold
Mini Wash & Wear	30	1	44	1.00	1000			•	*				•	30-Kold



### Oplysninger til testorganisationer;

Tests af vaskeevne for at få EU's-energimærke udføres i vaskeprogrammet "Bomuld Øko 60° C" i henhold til standarden EN 50229.

I overensstemmelse med standarden EN 50229 for EU's-energimærker vedrørende tørreevne skal maksimum kapaciteten inddeles i: en hel fyldning til tørretumbler og en fyldning med den resterende mængde vasketøj. De to fyldninger skal begge tørres på programmet "Tørring af bomuld, ekstra tørt".

## Valg af hjælpefunktioner

Vælg den ønskede hjælpefunktion, før programmet startes. Når et program vælges, tændes lysene for de hjælpefunktioner der kan vælges sammen med programmet.

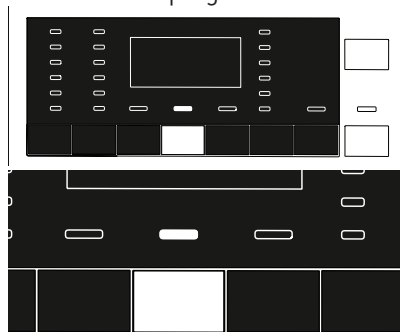

Lysene for hjælpefunktionerne, der ikke kan vælges sammen med programmet tændes ikke. Når du trykker på knapperne til disse hjælpefunktioner, lyder en brummelyd, og valget kan ikke gennemføres.

Hvis vaskecyklussen er nået til et punkt, hvor det ikke længere er muligt at vælge en hjælpefunktion, kan denne ikke vælges.



Nogle funktioner kan ikke vælges sammen. Hvis du vælger en hjælpefunktion, der er i konflikt med den første valgte funktion, inden du starter maskinen, vil den første funktion blive annulleret, mens den anden funktion vil forblive aktiv. Hvis du f.eks. ønsker at vælge kvikvask efter at have valgt forvask, annulleres forvask og kvikvask forbliver aktiv.

Hjælpefunktioner, der ikke er kompatible med vaskeprogrammet, kan ikke vælges. (Se "Program- og forbrugstabel").

Nogle programmer har hjælpefunktioner, der skal vælges sammen med det valgte program. Disse funktioner kan ikke annulleres. Lyset for hjælpefunktion er allerede valgt.



Hvis den valgte fugtighedsgrad (strygetør, skabstør, ekstra skabstør) ikke kan nås ved slutningen af tørringen, forlænges programmets varighed automatisk. Programmet vil vare længere.

Hvis der er valgt et tidsbestemt tørreprogram, afsluttes programmet efter perioden, også selv om vasketøjet ikke tørt. Hvis den valgte fugtighedsgrad (strygetør, skabstør, ekstra skabstør) nås under tørringen, eller tøjet er mere tørt end forventet i et tidsbestemt program, vil programmet vare i kortere tid. Tidsforkortelsen vises på displayet.

### • Forvask

Forvask kan kun betale sig for meget snavset vasketøj. Ved at udlade forvask sparer du energi, vand, vaskemiddel og tid.

### • Hurtig vask

Denne funktion kan bruges i programmerne for bomuld og syntetisk. Den forkorter vasketiden og antallet af skylninger for lettere snavset tøj.



Hvis du vælger denne funktion, må du kun fylde maskinen med halvdelen af den mængde vasketøj, der er angivet i programschemaet.

### • Ekstra skylning

Denne funktion tilføjer et ekstra skyl efter klarvasken. Dermed minimeres risikoen for hud-gener fra den minimale mængde vaskemiddel, der sidder tilbage i vasketøjet (som f.eks. spædbørn, allergikere, osv.).



Hvis der trykkes én gang, tilføjes en enkelt skylning, ved to tryk tilføjes en dobbelt skylning. Ved tre tryk annulleres funktionen.

## • Tørring

Denne funktion giver tørring af tøj efter vask. Kontroller i programtabellen, hvilke programmer kan vælges sammen med denne ekstra funktion.

## Tørretrin

### Strygetørt

Tørring udføres, indtil tørhedsgrad når trinnet Strygetørt.

### Skabstørt

Tørring udføres, indtil tørhedsgrad når trinnet Skabstørt.

### Ekstra skabstørt

Tørring udføres, indtil tørhedsgrad når trinnet Ekstra skabstørt.



Tørringsniveauet afhænger af tøjets blandingsforhold, struktur, mængde og fugtniveau.

Produkter, der indeholder tilbehør, såsom blonder, tyl, sten, perler, pailletter, tråd og produkter med høj silkeindhold, bør ikke tørres i maskinen.

## Tidsbestemt tørring - minutter

Du kan vælge enten 30, 90 eller 150 minutters tørringstider for at opnå den ønskede tørhedsgrad ved lav temperatur.



Til tørring af lidt tøj (op til maksimalt 2 dele) bør du vælge tidsbegrænsede tørringstrin i bomuld og syntetisk tørringsprogrammer.

Hvis tøj et ikke har opnået den ønskede tørhedsgrad ved enden af programmet, bør du vælge tidsbegrænsede tørring for at afslutte processen.

Når denne funktion er valgt, udfører maskinen tørring til indstillet tid, afhængig af tørhedsgraden.

## Tidsdisplay

Den tid, der er tilbage af et program, vises på displayet, i timer og minutter, mens programmet kører, f.eks. "01:30".



Programmernes varighed kan afvige fra de tider, der er angivet i afsnittet "Program- og forbrugsskema", afhængigt af vandtrykket, vandets hårdhed og temperatur, rumtemperaturen, mængden og typen af vasketøj, de valgte hjælpefunktioner og ændringer i strømspændingen.

## Sluttid

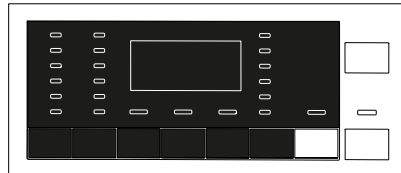

Med **sluttids-** funktionen, kan vaskeprogrammets starttidspunkt udsættes med op til 24 timer. Efter tryk på knappen **sluttid** vises programmets anslåede sluttid på displayet. Hvis **sluttidspunktet** justeres, tændes lampen for **sluttids-funktionen**.

For at aktivere funktionen sluttid og dermed afslutte programmet på det angivne tidspunkt skal du trykke på knappen **start/pause**, efter du har indstillet tiden. **Start/pause**-knappen stopper med at blinke og lyser konstant.

Hvis du ønsker at annullere sluttids-funktionen, tryk på knappen for **sluttid** indtil lyset for funktionen slukkes eller tryk på knappen for **tænd/sluk** for at slukke og tænde maskinen.

- Åbn frontlågen, læg vasketøjet i og tilsæt sæbe osv.
- Vælg vaskeprogram, temperatur, centrifugeringshastighed og, hvis nødvendigt, hjælpefunktioner.
- Indstil den ønskede sluttid ved at trykke på **sluttid**-knappen. **Sluttids-funktionens** lampe tændes.
- Tryk på **start/pause**- knappen. Nedtællingen til sluttidspunktet starter. Symbolet ":" i tidsangivelsen begynder at blinke.



Brug ikke flydende vaskemiddel, når du aktiverer funktionen sluttid! Der er risiko for pletter på tøjet.

Frontlågen forbliver låst under Sluttid-nedtællingen. For at låse døren op skal maskinen skiftes til pause ved at trykke på programmets start / pause-knappen. Når nedtællingen er færdig, slukker indikatoren for sluttid, og det valgte program starter, mens varigheden af det valgte program vises på displayet.

Når valget af sluttiden er fuldført, vil tiden vises på skærmen, og den vil bestå af sluttiden plus varigheden af det valgte program.

## Start af programmet



- Tryk på **Start/pause**- knappen for at starte programmet.
- Lampen i knappen for **start/pause** stopper med at blinke og lyser i stedet konstant, for at indikere at programmet er startet.
- Frontlågen er låst. Der vises "Lukker lågen" i displayet, når lågen bliver låst.

## Lås på frontlågen



Der er et låsesystem på maskinens frontlåge, der forhindrer åbning af lågen i de tilfælde, hvor vandniveauet gør det uønsket at åbne lågen.

"Frontlågen er låst"-lampen lyser i panelet, når frontlågen er låst.

## Ændring af valg efter at programmet er startet

### Tilføjelse af vasketøj efter, programmet er startet:



Hvis vandniveauet i maskinen er passende, når der trykkes på knappen for **start/pause**, slukkes lampen for "låst låge" på displayet.

Hvis vandniveauet i maskinen ikke er passende, når der trykkes på knappen for **start/pause**, indikerer displayet at frontlågen er låst.

### Sådan sættes maskinen på pause:



Tryk på knappen for **start/pause** for at sætte maskinen på pause.

### Sådan skiftes program, efter programmet er startet:

Ændring af programmet er ikke tilladt, når et program kører.

Hvis du drejer på knappen for **programvalg**, mens programmet er i gang, høres en brummelyd og valget kan ikke gennemføres.

Du kan vælge et andet program, efter at have sat det igangværende program på pause.



Det nyligt valgte program starter fra begyndelsen.

## Ændring af hjælpefunktioner, hastighed og temperatur

Du kan annullere eller vælge hjælpefunktioner, afhængigt af det trin, som programmet er nået til. Se "Valg af hjælpefunktion".

Du kan også ændre centrifugeringshastighed-, temperatur- og tørringsindstilling. Se "Valg af centrifugeringshastighed" og "Valg af temperatur".



Døren kan ikke åbnes, hvis vandtemperaturen er høj, eller hvis vandniveauet når op til kanten af døren.

## Børnesikring

Brug funktionen Børnesikring for at sikre, at børn ikke piller ved maskinen. Dermed undgår du ændringer i et program, der kører.



Du kan tænde og slukke maskinen med tænd/sluk-knappen, når Børnesikring er aktiveret. Når du tænder maskinen igen, fortsætter programmet fra det sted, det stoppede.

Hvis du trykker på en hvilken som helst knap, mens børnesikringen er aktiveret, vil maskinen give et lydsignal.

## Aktivering af børnesikringen:

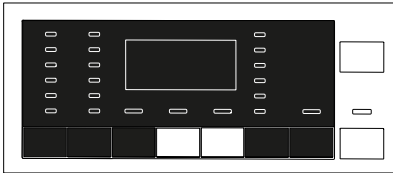

### Tryk, og hold knapperne til 2. og 3. hjælpefunktioner nede i 3 sekunder.

Efter nedtællingen "Børne-lås 3-2-1" vis i displayet afsluttes, vises "Børne-lås tilsluttet". Du kan slippe knapperne for **2. og 3. hjælpefunktioner**, når denne advarsel vises.

## Deaktivering af børnesikring:

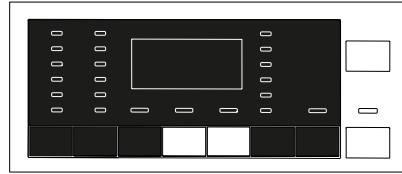

### Tryk, og hold knapperne til 2. og 3. hjælpefunktioner nede i 3 sekunder.

Efter nedtællingen "børnesikring 3-2-1" afsluttes, slukkes "børnesikring slået til" på displayet.

## Annullering af programmet

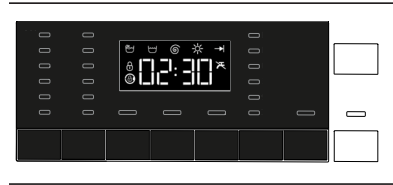

Et program annulleres, når maskinen slukkes og tændes igen. Tryk på **tænd/sluk-knappen**, og hold den nede i 3 sekunder. Når nedtællingen "3-2-1" er færdig, slukkes maskinen.



Når du trykker på tænd/sluk-knappen mens Børnesikring er aktiv, vil programmet ikke annulleres. Du skal først annullere børnesikringen. Nedtællingen "3-2-1" vises på displayet.

Hvis du vil åbne døren efter at have annulleret et program, men det ikke er muligt, fordi vandet i maskinen når op over dørens kant, skal du dreje knappen til valg af program over på programmet udpumpning+centrifugering og dermed tømme maskinen for vand.

## Afslutning af program

Når programmet er slut, lyser programafslutning, og der høres en brummelyd.

Hvis du ikke trykker på nogen knap i løbet af 2 minutter, vil maskinen skifte til standby-indstilling. Displayet og alle indikatorer er slukket.

Hvis du trykker på en hvilken som helst knap, eller dreje knappen **programvalg**, mens maskinen er i standby, vil de programtrin, der blev udført, blive vist på skærmen.

## Din maskine er udstyret med en "standbytilstand".

Når du tænder for din maskine med On-Off-knappen, hvis intet program er startet, eller nogen anden procedure udføres i det valgte trin, eller hvis du ikke foretager dig noget inden for ca. 2 minutter, efter det valgte program slutter, vil maskine slukke automatisk. Hvis produktet har en skærm, der viser programtiden, bliver denne skærm helt slukket. Hvis du drejer programvælgerknappen eller trykker på en vilkårlig knap, vil lyset og skærmen vende tilbage til den forrige tilstand. De valg, som du foretager, når du afslutter energieffektivitetstilstanden, kan ændre sig. Kontrollér om dit program er passende, før det startes. Foretag indstillinger igen, om nødvendigt. Dette er ikke en fejl.

## Vedligeholdelse og rengøring

Produktets levetid forlænges og hyppige problemer begrænses ved rengøring med jævne mellemrum.

### Rengøring af sæbeskuffen

Fjern alle sæberester fra skuffen. For at gøre det:

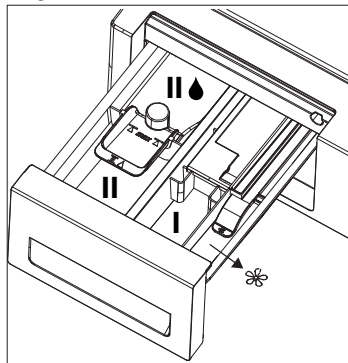

- Du kan fjerne sæbeskuffen ved at trække den hårdt mod dig.



Rens hæverten, hvis der begynder at samle sig mere skyllemiddel end normalt, og der er en blanding af flydende vaskemiddel i rummet til skyllemiddel.

- Vask sæbeskuffen og hæverten i rigeligt lunkent vand i en balje. Bær gummihandsker eller brug en passende børste for at undgå at få aflejringerne i skuffen på huden mens du rengør.
- Sæt skuffen tilbage i dens kabinet efter rengøring. Undersøg, om hæverten er på plads.

## Rengøring af frontlågen og tromlen

For produkter med tromlerensning program, se Betjening af produktet - Programmer.

For produkter uden tromlerensning, følges trinene til **rensning af tromlen** nedenfor:

Vælg funktionerne **Ekstra vand** eller **Ekstra skyl**. Brug et bomulds- **program** uden forvask. Indstil **temperaturen til det niveau, der anbefales på midlet til tromlerensning**, som kan findes sammen med vaskemidler i supermarkeder. Kør programmet **uden tøj i maskinen**. Før programmet startes, kommes 1 pose rensmiddel til tromler (hvis du ikke har sådan et middel, bruges 1 tekop (maks. 100 g) kalkfjerner i pulverform) i vaskeskuffen til klarvask. Hvis kalkfjerner er i tablettform, lægges der kun én tablett i vaskeskuffen til klarvask nr. "2". Aftør indersiden af tromlen med en ren klud, når programmet er afsluttet.



Gentag tromlerensning hver anden måned.  
Brug kalkfjerner, der er velegnet til vaskemaskiner.



Efter hver vask og tørring skal du sørge for, at der ikke er nogen genstande tilbage i tromlen. Hvis hullerne vist nedenfor er tilstoppede, skal de renses med et tandstik.



Fremmede metalgenstande kan forårsage rustdannelse i tromlen. Rens pletter på tromlens overflade med rengøringsmidler til rustfrit stål. Brug aldrig ståluld.



Brug aldrig svamp eller skrubbestoffer. Dette vil ødelægge lakerede, forkromede og plastik overflader.

## Rengøring af kabinnet og kontrolpanel

Tør maskinens kabinnet med sæbevand eller ikke-ætsende, mild gel-sæbe, hvis nødvendigt, og tør af med en blød klud.

Brug kun en blød og fugtig klud til rengøring af kontrolpanelet.

## Rensning af vandtilførselsfiltre

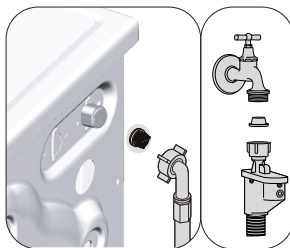

Der sidder et filter for enden af hver vandtilførselsventil bag på maskinen samt i enden af hver vandtilførselsslange, hvor de er tilsluttet vandhanen. Disse filtre forhindrer fremmedlegemer og snavs i vandet i at trænge ind i vaskemaskinen. Filtrene bør renses, hvis de er snavsede.

- Luk for vandet.
- Fjern møtrikkerne fra vandtilgangsslangerne for at få adgang til filtrene på vandtilgangsventilerne. Rens dem med en passende børste. Hvis filtrene er meget beskidte, skal du tage dem ud med en pincet og rens dem.
- Udtag filtrene på de flade ender af vandtilgangsslangerne sammen med pakningerne, og rens dem grundigt i rindende vand.
- Sæt omhyggeligt pakningerne og filtrene tilbage på plads, og fastgør møtrikkerne med hånden.

## Udtømning af resterende vand og rensning af pumpefilteret.

Filtersystemet i din maskine forhindrer faste genstande som knapper, mønter og stoffibre i at tilstoppe pumpens skovlhjul under udtømning af vaskevandet. På den måde kan vandet komme ud uden problemer og pumpens levetid forlænges.

Hvis maskinen ikke kan tømme vandet ud, er pumpens filter tilstoppet.

Filteret skal renses når som helst, det er tilstoppet, eller hver 3. måned. Før pumpefilteret kan renses, skal vandet tømmes ud.

Desuden kan det være nødvendigt at tømme vandet ud, hvis maskinen skal transporteres (f.eks. i forbindelse med flytning) eller hvis vandet fryser.



Fremmede genstande i pumpefilteret kan beskadige din maskine eller forårsage støjproblemer.

Hvis produktet ikke benyttes, skal vandhanen lukkes, slangen tages af, og maskinen tømmes for vand, hvis der er risiko for, at vandet i installationen kan fryse.

Efter hver brug luk den vandhane, hvortil hovedslangen er tilsluttet.

- Rensning af det snævsede filter og udtømning af vandet:
- Afbryd strømmen til vaskemaskinen.



Temperaturen på vandet i maskinen kan blive op til 90° C. For at undgå faren for skoldning, må filteret først renses, når vandet i maskinen er afkølet.

- Nogle af vores produkter har en nød-udledningsslange, og nogle har ikke. Følg nedenstående trin for at udtømme vandet.
- Udtømning af vand, når produktet ikke har en nød-udledningsslange:

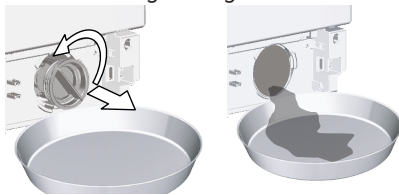

- Anbring en stor beholder foran filteret for at fange vandet fra filteret.
- Løsn pumpefilteret (mod uret), indtil vandet begynder at flyde. Fyld det udstømmende vand i beholderen, som du har anbragt foran filteret. Hav altid en klud parat til at tørre spildt vand op.
- Når vandet i maskinen holder op med at løbe, udtages filteret helt ved at dreje på det.
- Fjern alle aflejringer og fibre inde i filteret samt omkring pumpens skovlhjul.
- Installér filteret, og drej det med urets retning, så det er helt lukket og vandtæt.



# Fejlfinding

## Programmer vil ikke starte, når frontlågen er lukket.

- Der blev ikke trykket på knappen til start/pause/annullering.>>> *\*Tryk på knappen til start/pause/annullering.*

## Programmet kan ikke startes eller vælges.

- Vaskemaskinen er skiftet til beskyttelsesindstilling på grund af et forsyningsproblem (strømspænding, vandtryk osv.).>>> *Tryk på og hold knappen for tænd/sluk nede i 3 sekunder for at nulstille maskinen til fabriksindstillingen. (Se "Annullering af programmet")*

## Vand i maskinen.

- Der kan være vand i produktet pga. kontrolprocesserne i produktionen. >>> *Dette er ikke en fejl, og vandet er ikke skadeligt for maskinen.*

## Der er en vandlækage i bunden af maskinen.

- Der kan være problemer med slanger eller pumpefilteret.>>> *Kontrollér at tætningerne i vandtilførselsslangerne er fast monteret. Fastgør slangen tæt til vandhanen.*
- Pumpefilteret er ikke lukket helt.>>> *Sørg for, at pumpefilteret er lukket helt.*

## Maskinen fyldes ikke med vand.

- Vandhanen er lukket. >>> *Åbn vandhanen.*
- Vandtilførselsslagen er bøjet. >>> *Ret slagen ud.*
- Vandtilgangsfilteret er tilstoppet. >>> *Rens filteret.*
- Frontlågen er ikke lukket. >>> *Luk frontlågen.*

## Maskinen tømmer ikke vand ud.

- Vandudledningsslagen er muligvis tilstoppet eller bøjet. >>> *Rengør eller ret slagen ud.*
- Pumpefilteret er tilstoppet. >>> *Rens pumpefilteret.*

## Maskinen vibrerer og støjer.

- Maskinen står måske, så den ikke er i balance. >>> *Juster fødderne, så maskinen står vandret.*
- Der er kommet et fremmedlegeme i pumpefilteret. >>> *Rengør pumpefilteret.*
- Transportboltene er ikke fjernet. >>> *Fjern transportboltene.*
- Der er for lidt vasketøj i maskinen. >>> *Put mere vasketøj i maskinen.*
- Der er for meget vasketøj i maskinen. >>> *Tag noget af vasketøjet ud af maskinen eller fordel tøjet ensartet i maskinen med hånden.*
- Maskinen er i kontakt med en fast overflade.>>> *Sørg for, at maskinen ikke læner sig mod noget.*

## Maskinen standsede kort tid efter, programmet startede.

- Maskinen er standset midlertidigt på grund af lav spænding. >>> *Den fortsætter med at arbejde, når strømspændingen er tilbage på normalt niveau.*

## Maskinen udleder det vand, der tages ind.

- Udledningsslagen er ikke i den korrekte højde. >>> *Tilslut udledningsslagen som beskrevet i brugermanualen.*

## Der kan ikke ses vand i maskinen under vask.

- Vandstanden er ikke synlig udefra. Det er ikke en fejl.

### Frontlågen kan ikke åbnes.

- Dørlåsen er aktiveret pga. vandstanden i maskinen. >>> *Tøm maskinen for vand ved at køre enten et pumpe- eller centrifugeringsprogram.*
- Maskinen opvarmer vandet eller er i centrifugeringen. >>> *Vent, indtil programmet afsluttes.*
- Låsen på frontlågen er aktiveret. Dørlåsen deaktiveres et par minutter efter at programmet afsluttes. >>> *Vent et par minutter, indtil dørlåsen er deaktiveret.*

### Vask tager længere tid end angivet i brugervejledningen. [\*]

- Vandtrykket er lavt. >>> *Maskinen venter, indtil den kan tage tilstrækkelig vandmængde ind, og dermed forhindre et dårligt vaskeresultat pga. for lidt vand. Derfor er vasketiden længere.*
- Spændingen er lav.>>> *Vasketiden forlænges for at undgå dårlige vaskeresultater, når forsyningsspændingen er lav.*
- Vandets indgangstemperatur er lav. >>> *Det tager længere tid at opvarme vandet i vintermåneder. Vasketiden kan også være længere for at undgå dårlige vaskeresultater.*
- Antal skyl og/eller mængden af skyllevand er forøget. >>> *Maskinen øger vandmængden til skyl, når der skal udføres grundig skyl, og tilføjer et ekstra skylletrin om nødvendigt.*
- Der har været ekstra sæbeskum, og det automatiske skumabsorberingssystem er aktiveret pga. for stor mængde af vaskemiddel.>>>*Brug de anbefalede doseringer af vaskemidlet.*

### Programmet tæller ikke ned. (På modeller med display) [\*]

- Tidsindikatoren stopper muligvis, mens maskinen tager vand ind. >>> *Tidsindikatoren tæller ikke ned, før maskinen har taget tilstrækkeligt vand ind. Maskinen venter, indtil der er en tilstrækkelig vandmængde, for at undgå et dårligt vaskeresultat på grund af for lidt vand. Derefter genoptager tidsindikatoren nedtællingen.*
- Timeren stopper muligvis under opvarmning af vandet. >>> *Tidsindikatoren tæller ikke ned, før maskinen har nået den valgte temperatur.*
- Timeren stopper muligvis under centrifugering. >>> *Det automatiske system til sporing af ubalance i tromlen kan være aktiveret pga. ujævn fordeling af vasketøjet.*

### Programmet tæller ikke ned. [\*]

- Vasketøjet ligger ujævnt i maskinen.>>> *Det automatiske system til sporing af ubalance i tromlen kan være aktiveret pga. ujævn fordeling af vasketøjet.*

### Maskinen skifter ikke til centrifugering. [\*]

- Vasketøjet ligger ujævnt i maskinen.>>> *Det automatiske system til sporing af ubalance i tromlen kan være aktiveret pga. ujævn fordeling af vasketøjet.*
- Maskinen centrifugerer ikke, hvis den ikke er tømt helt for vandet. >>> *Kontrollér filteret og udledningsslangen.*
- Der har været ekstra sæbeskum, og det automatiske skumabsorberingssystem er aktiveret pga. for stor mængde af vaskemiddel.>>>*Brug de anbefalede doseringer af vaskemidlet.*

**Vaskeresultater er dårlige: Tøjet bliver gråt. (\*\*)**

- Der har ikke været anvendt tilstrækkelig mængde vaskemiddel i en længere periode. >>> *Brug de anbefalede mængder af vaskemiddel i overensstemmelse med vandets hårdhed og tøjet.*
- Vaskning har foregået ved lave temperaturer i en længere periode. >>> *Vælg den korrekte temperatur til det tøj, der skal vaskes.*
- Der har ikke været anvendt tilstrækkelig mængde vaskemiddel til hårdt vand. >>> *Brug af utilstrækkelig mængde vaskemiddel ved hårdt vand medfører, at skidt ophober sig i tøjet, som bliver gråt med tiden. Det er vanskeligt at fjerne den grå farve, når dette sker. Brug de anbefalede mængder af vaskemiddel i overensstemmelse med vandets hårdhed og tøjet.*
- Der har været brugt for meget vaskemiddel.>>> *Brug de anbefalede mængder af vaskemiddel i overensstemmelse med vandets hårdhed og tøjet.*

**Vaskeresultater er dårlige: Tøjet forbliver plettet eller er ikke hvidt. (\*\*)**

- Utilstrækkelig mængde vaskemiddel. >>> *Brug de anbefalede mængder af vaskemiddel til vasketøjet.*
- Der er for meget vasketøj i maskinen. >>> *Overfyld den ikke. Ilæg den mængde, der er anbefalet i "Program og forbrugstabel".*
- Der blev valgt forkert program og temperatur. >>> *Vælg det korrekte program og temperatur til det tøj, der skal vaskes.*
- Der blev brugt en forkert type vaskemiddel. >>> *Brug vaskemiddel, som er egnet til maskinen.*
- Vaskemidlet blev puttet i det forkerte rum. >>> *Kom vaskemidlet i det korrekte rum. Bland ikke blegemidler med vaskemidler.*

**Vaskeresultater er dårlige: Der kommer oliepletter på tøjet. (\*\*)**

- Regelmæssig tromlerensning er ikke udført. >>> *Rens tromlen regelmæssigt.*

**Vaskeresultater er dårlige: Tøjet lugter ubehageligt. (\*\*)**

- Der er dannet lag med lugt og bakterier, som følge af kontinuerlig vask ved lavere temperaturer og/eller korte programmer. >>> *Lad sæbeskuffen og frontlågen stå på klem efter hver vask. Dette forhindrer, at der opstår fugt, som er gavnlige for bakterier, i maskinen.*

**Tøjets farver falmer. (\*\*)**

- Der er for meget vasketøj i maskinen. >>> *Overfyld den ikke.*
- Vaskemidlet er fugtigt. >>> *Hold vaskemidler lukkede på tørt sted og undlad at udsætte dem for meget høje temperaturer.*
- Der blev valgt en højere temperatur. >>> *Vælg den korrekte temperatur og det program, som egner sig til vasketøjets art og tilsmudsningsgrad.*

### Maskinen skyller ikke godt.

- Mængden, mærket og opbevaringen af vaskemidlet er forkert. >>> *Brug et vaskemiddel, der egner sig til maskinvask og til dit tøj. Hold vaskemidler lukkede på et tørt sted, og undlad at udsætte dem for meget høje temperaturer.*
- Vaskemidlet blev fyldt i det forkerte rum. >>> *Hvis vaskemidlet fyldes i forvaskrummet selvom forvasken ikke er valgt, kan maskinen tage sæben under skylning. Læg vaskemidlet i det korrekte rum.*
- Pumpefilteret er tilstoppet. >>> *Kontrollér filteret.*
- Afløbsslangen er foldet. >>> *Kontrollér afløbsslangen.*

### Tøjet er stift efter vask. (\*\*)

- Utilstrækkelig mængde vaskemiddel. >>> *Brug af utilstrækkelig mængde af vaskemiddel ift. vandets hårdhed kan medføre, at vasketøjet bliver stift med tiden. Brug korrekt mængde af vaskemiddel i henhold til vandhårdheden.*
- Vaskemidlet blev fyldt i det forkerte rum. >>> *Hvis vaskemidlet fyldes i forvaskrummet selvom forvasken ikke er valgt, kan maskinen tage sæben under skylning. Hæld vaskemidlet i det korrekte rum.*
- Vaskemidlet blev blandet med skyllemidlet. >>> *Bland ikke skyllemiddel med vaskemiddel. Vask og rengør sæbeskuffen med varmt vand.*

### Tøjet dufter ikke af skyllemiddel. (\*\*)

- Vaskemidlet blev fyldt i det forkerte rum. >>> *Hvis vaskemidlet fyldes i forvaskrummet selvom forvasken ikke er valgt, kan maskinen tage sæben under skylning. Vask og rengør sæbeskuffen med varmt vand. Hæld vaskemidlet i det korrekte rum.*
- Vaskemidlet blev blandet med skyllemidlet. >>> *Bland ikke skyllemiddel med vaskemiddel. Vask og rengør sæbeskuffen med varmt vand.*

### Der er rester af vaskemiddel i sæbeskuffen. (\*\*)

- Vaskemidlet blev hældt i en våd sæbeskuffe. >>> *Tør sæbeskuffen, før du hælder vaskemidlet i.*
- Vaskemidlet er fugtigt. >>> *Hold vaskemidler lukkede på et tørt sted og undlad at udsætte dem for meget høje temperaturer.*
- Vandtrykket er lavt. >>> *Kontrollér vandtrykket.*
- Vaskemiddel i sæbeskuffens rum til klarvask bliver vådt, når maskinen tager vand ind til forvask. Hullerne i sæbeskuffen er tilstoppede. >>> *Kontrollér hullerne og rengør dem, hvis de er tilstoppede.*
- Der er et problem med sæbeskuffens ventiler. >>> *Kontakt en autoriseret servicemontør.*
- Vaskemidlet blev blandet med skyllemidlet. >>> *Bland ikke skyllemiddel med vaskemiddel. Vask og rengør sæbeskuffen med varmt vand.*

### Der er rester af vaskemiddel på tøjet. (\*\*)

- Der er for meget vasketøj i maskinen. >>> *Overfyld den ikke.*
- Der blev valgt forkert program og temperatur. >>> *Vælg det korrekte program og temperatur til det tøj, der skal vaskes.*
- Der blev brugt et forkert vaskemiddel. >>> *Vælg det korrekte vaskemiddel til det tøj, der skal vaskes.*

**Der dannes for meget skum i maskinen. (\*\*)**

- Der bliver brugt vaskemiddel, der ikke er egnet til maskinvask. >>> *Brug vaskemidler egnet til maskinvask.*
- Der blev brugt for meget vaskemiddel. >>> *Brug kun den nødvendige mængde vaskemiddel.*
- Vaskemidlet blev opbevaret under forkerte betingelser. >>> *Vaskemidlet skal opbevares på et lukket og tørt sted. Vaskemidlet må ikke opbevares i meget varme steder.*
- Fintvævet vasketøj, som f.eks. tyl, kan skumme for meget pga. dets struktur. >>> *Brug mindre mængder af vaskemiddel til den slags tøj.*
- Vaskemidlet blev hældt i det forkerte rum. >>> *Hæld vaskemidlet i det korrekte rum.*
- Skyllemiddel blev taget for tidligt. >>> *Der kan være problem med ventilerne eller med sæbeskuffen. Kontakt den autoriserede serviceagent.*

**Der kommer skum fra sæbeskuffen.**

- Der bliver brugt for meget vaskemiddel. >>>> *Bland 1 spiseskefuld skyllemiddel med en ½ l vand og hæld det i sæbeskuffens rum til klarvask.*
- Tilsæt vaskemiddel i maskinen, som er velegnet til de programmer og den maksimale tøjmenge indikeret i "Program- og forbrugsskema". Når du bruger yderligere kemiske midler (pletfjernere, blegemidler, osv.), skal du reducere mængden af vaskemiddel.

**Ved afslutningen af programmet forbliver vasketøjet vådt. (\*)**

- Der har været ekstra sæbeskum, og det automatiske skumabsorberingssystem er aktiveret pga. for stor mængde af vaskemiddel. >>> *Brug de anbefalede doseringer af vaskemiddel.*

### **Tørringsprocessen tager for lang tid.**

- Der er for meget vasketøj i maskinen. >>> *Overfyld den ikke.*
- Vasketøjet er ikke centrifugeret nok.>>> *Centrifuger ved en højere hastighed i vasketrinnet.*
- Vandhanen er lukket. >>> *Åbn vandhanen.*

### **Vasketøjet er stadig fugtigt efter tørring.**

- Der er muligvis ikke valgt et passende program i forhold til vasketøjstypen.>>> *Kontrollér vaskeanvisningerne på tøjet, og vælg et passende program, eller brug tidsbaserede programmer.*
- Der er for meget vasketøj i maskinen. >>> *Overfyld den ikke.*
- Vasketøjet er ikke centrifugeret nok.>>> *Centrifuger ved en højere hastighed i vasketrinnet.*

### **Maskinen starter ikke, eller programmet kan ikke startes.**

- Strømkablet er ikke tilsluttet. >>> *Sørg for, at kablet er sluttet til.*
- Der er ikke valgt et program eller trykket på knappen for start/pause/annuller. >>> *Sørg for, at der er valgt et program og at maskinen ikke er sat på standby.*
- Børnesikringen er aktiveret. >>> *Deaktiver børnesikringen.*

### **Vasketøjet er skrumpet, mat, filtet eller beskadiget.**

- Der er ikke valgt et passende program i forhold til vasketøjstypen.>>> *Kontrollér vaskeanvisningerne på tøjet, og vælg et passende program, eller brug tidsbaserede programmer. Der må ikke tørres tøj, der ikke er egnet til tørring.*

### **Maskinen tørrer ikke.**

- Vasketøjet er ikke tørt, eller tørretrinnet er ikke aktiveret.>>> *Kontrollér, at tørrefunktionen er valgt efter valg af vaskeprogram.*

### **Frontlågen kan ikke åbnes.**

- Frontlågen kan ikke åbnes af sikkerhedsmæssige årsager.>>> *Hvis indikatoren for låst låge stadig lyser på displayet efter tørring, forbliver frontlågen låst, indtil maskinen har kølet ned af hensyn til din sikkerhed.*

[\*] Maskinen centrifugerer ikke, når vasketøjet er ujævnt fordelt i tromlen. Det sker for at beskytte maskinen og omgivelserne mod eventuelle skader. Vasketøjet bør omfordeles og centrifugeres igen.

[\*\*] Regelmæssig tromlerensning er ikke udført. >>> *Rens tromlen regelmæssigt.*



Hvis problemerne ikke kan løses med instruktionerne i dette afsnit, skal du kontakte forhandleren eller en autoriseret servicemontør. Prøv aldrig selv at reparere et produkt, der ikke fungerer.



GRUNDIG NORDIC  
GLYNITVEIEN 25, PB 234  
1402 SKI, NORWAY