

DA

Fi

NO

SV

GRUNDIG

Emhætten / Brugervejledning

Liesikupu / Käyttöopas

Avtrekksviften / Brukerhåndbok

Flækten / Bruksanvisning

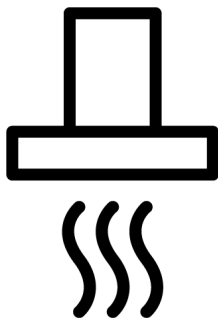

GDSP2485BBSCH

185732281_2/ DA/ Fi/ NO/ SV/ R.AA/ 2023-02-07 23:09
7704331215



Velkommen!

Kære kunde

Tak fordi du har valgt et produkt fra Grundig. Vi ønsker, at dit produkt, der er fremstillet med høj kvalitet og teknologi, skal give dig den bedste effektivitet. For at gøre dette skal du læse denne vejledning og enhver anden dokumentation, der følger med, omhyggeligt, før du bruger produktet, og opbevare den.

Tag hensyn til alle de oplysninger og advarsler, der er angivet i brugermanualen. På denne måde beskytter du dig selv og dit produkt mod de farer, der kan opstå.

Opbevar brugermanualen. Hvis du overdrager produktet til en anden, så giv manualen med. Garanti betingelser, brug og fejlfindingsmetoder til dit produkt er i brugervejledningen.

Symboler og deres beskrivelser i brugervejledningen:



Fare, der kan resultere i død eller personskade.



Vigtige oplysninger og nyttige tips.



Læs brugervejledningen.



Advarsel om varme overflader!

BEMÆRK Fare, der kan resultere i materiel skade på produktet eller dets miljø.

Arçelik A.Ş.

Karaağaç caddesi No:2-6
34445 Sütlüce/Istanbul/TURKEY

Made in TURKEY

Indholdsfortegnelse

1	Sikkerhedsinstruktioner.....	4
1.1	Generel sikkerhed.....	4
1.2	El-sikkerhed.....	5
1.3	Produktsikkerhed	6
1.4	Tilsigtet anvendelse	8
1.5	Børns, sårbare personers og kæledyrs sikkerhed.....	8
1.6	Transportsikkerhed	8
2	Miljøinstruktioner.....	9
2.1	Affaldsdirektiv	9
2.1.1	Overholdelse af WEEE-direktivet og bortskaffelse af affaldsprodukt:	9
2.2	Emballageoplysninger.....	9
3	Dit produkt.....	10
3.1	Produktintroduktion	10
3.2	Tekniske specifikationer.....	11
4	Brug af emhætten	12
5	Vedligeholdelse og rengøring.....	17
5.1	Generelle oplysninger om rengøring	17
5.2	Aluminiumsfilter	17
5.3	Emhættens lampe	18
5.4	Kulfilter (Brug uden en røggasstuds)	18
6	Fejlfinding	19

1 Sikkerhedsinstruktioner

- Dette afsnit indeholder de sikkerhedsanvisninger, der er nødvendige for at forebygge risikoen for personskader og materielle skader.
- Hvis dette produkt overdrages til nogen anden til personlig brug eller second-hand-formål, skal brugsanvisningen, produktmærkater og andre relevante dokumenter også følges med.
- Vores firma kan ikke holdes ansvarlig for skader, der kan opstå, hvis disse instruktioner ikke overholdes.
- Hvis du ikke følger disse instruktioner, bliver garantien ugyldig.
- Lad altid installations- og reparationsarbejdet udføres af producenten, det autoriserede værksted eller en person, der er udpeget af importøren.
- Brug kun originale reservedele og tilbehør.
- Du må ikke reparere eller udskifte nogen del af apparatet, med mindre det specifikt er angivet i brugermanualen.
- Foretag ikke tekniske ændringer på produktet.

1.1 Generel sikkerhed

- Dette produkt kan anvendes af børn på 8 år og derover, og mennesker, som er underudviklet med hensyn til fysiske, sensoriske eller mentale evner, eller som har mangel på erfaring og viden, så længe de er overvåget eller uddannet i den sikre brug og farerne ved produktet. Børn bør ikke lege med apparatet. Rengøring og brugervedligeholdelse må ikke foretages af børn uden opsyn.
- **Forgiftningsfare** Når apparatet virker, trækkes luften ind fra hele huset. Hvis der ikke sørges for passende ventilation, bliver der træk, og affald og giftige gasser, som er et resultat af forbrændingen, absorberes igen. Brug ikke produktet sammen med produkter, der giver luftcirkulation og kan udsende giftig gas (træ- gas- olie- og kulovne, vandvarmere, kogeapparater osv).
- Få egnetheden af din bygnings ventilations- og skorstenssystem kontrolleret.
- Dette produkt er ikke beregnet til brug af personer (herunder børn) med begrænset fysisk, sensorisk eller mental kapacitet.

tet, eller uden viden eller erfaring, med mindre de er overvåget eller instrueret af den person, der er ansvarlig for deres sikkerhed. Børn skal være under opsyn for at sikre, at de ikke leger med apparatet. Rengøring og brugervedligeholdelse må ikke foretages af børn uden opsyn.

- Installation og reparation skal altid udføres af en autoriseret **håndværker**. Fabrikanten kan ikke holdes ansvarlig for skader, der kan opstå som følge operationer, der er foretaget af uautoriserede personer.
- Brug ikke produktet, hvis det er defekt eller har synlige skader.
- Sørg for at produktets knapper er slukket efter hver brug.
- Hvis dette produkt overdrages til nogen anden til personlig brug eller second-hand-formål, skal brugsanvisningen, produktmærkater og andre relevante dokumenter også følges med.
- Ring til det autoriserede serviceværksted for installation af produktet. Garantiperioden starter efter denne proces.
- Produktet skal installeres af en kvalificeret person i overensstemmelse med de gældende regler for at garantien er gyldig..

1.2 El-sikkerhed

- For at få dit produkt klar til brug, så find først installationsstedet og få elinstallationen gjort klar. Ring derefter til det nærmeste autoriserede værksted.
- Hvis produktet er defekt, må det ikke benyttes, medmindre det er repareret af et autoriseret serviceværksted! Der er risiko for elektrisk stød!
- Tilslut ikke din emhætte, før den er monteret.
- Hvis dit produkt har et stik, så rør aldrig stikket med våde hænder! Afbryd aldrig apparatet ved at trække i kablet, træk det altid ud ved at holde fast i stikket.
- Produktet skal være afbrudt under installation, vedligeholdelse, rengøring, reparation og flytning.
- For at forebygge at enhver fare opstår, skal elkablet i tilfælde af skade udskiftes af fabrikanten, fabrikantens servicecenter eller en tilsvarende kvalificeret person.
- Hvis kablet er beskadiget, så kontakt vores nærmeste servicecenter og få et nyt installeret.

- Hvis dit produkt har et stik, så lav ikke eltilslutning ved at afbryde stikket under installationen. Tilslutninger foretaget ved at afbryde gør garantien ugyldig og udgør en fare for brugerens sikkerhed.
- Installer ikke elkablet nær varmeapparaterne. Kablet kan smelte og forårsage brand.
- Hvis dit produkt ikke har et kabel, så brug kun tilslutningskablet beskrevet i afsnittet "Tekniske specifikationer".
- Ethvert arbejde udført på elektrisk udstyr og systemer må kun udføres af autoriserede og godkendte personer.
- I tilfælde af skade, så sluk for produktet og afbryd det fra lysnettet. For at gøre dette, så sluk sikringen i hjemmet.
- Sørg for at størrelsen af sikringen er kompatibel med produktet.
- Produktet må ikke vaskes ved at sprøjte eller hælde vand på det! Der er risiko for elektrisk stød!

1.3 Produktsikkerhed

- Højden mellem den nederste overflade af din emhætte og den øverste overflade af komfuret må ikke være mindre end 650 mm for gasovne, 500 mm for elovne.
- Rør ikke emhættens lamper, efter lang tids brug af den. Ellers kan du brænde din hånd!
- Brug ikke dit produkt uden oliefilter. Fjern ikke filtrene imens apparatet er i gang
- Skab ikke en høj flamme under produktet. Ellers kan olien i oliefilteret antændes og forårsage en brand.
- Brug produktet efter placering af gryder, pander mv. på varmepladerne. Ellers kan stigende temperatur deformere visse dele af dit produkt.
- Sluk for kogepladen, inden du tager gryden, gryden osv. af den.
- Opbevar ikke let brændbare materialer under din emhætte.
- Udsæt ikke apparatet for åben ild. Det kan forårsage at olien, der samles i filteret antændes. Brug ikke dit produkt uden et filter.
- Efterlad ikke din kogeplade uovervåget, mens du tilbereder stegt mad, olie kan bryde i brand under tilberedning, og varm olie kan forårsage brand. Vær derfor opmærksom på tøj og gardiner.

- Hvis der ikke bliver gjort rent i tide, kan emhætten udgøre en brandrisiko.
- (For modellerne A og B) Brug din emhætte i yderligere 15 minutter efter madlavning eller stegningen for at rense køkkens luft grundigt for lugt og dampe, der er opstået under madlavningen.
- Der skal være passende ventilation til stede i lokalet, når gas eller andre brændstofkrævende apparater bruges samtidigt med at ovns emhætte benyttes. (Gælder ikke for apparater, der sender luften tilbage i rummet).
- Gas eller brændselolie-baserede apparater, såsom varmeapparater, som deler miljø med produktet, skal være fuldt isoleret fra udledningen fra dette produkt eller de skal være hermetisk tætte.
- Hvis der er et andet apparat baseret på gas eller brændselsolie i miljøet, kræves der passende ventilation af miljøet.
- Hvis der er et andet apparat, der virker med anden energi, end el i det samme miljø med ventilation, må det negative tryk i rummet højst være på 0,04 mbar, så udblæsningen fra de andre apparater ikke trækkes tilbage i rummet af ventilationen.
- Tilslut ikke til røggasstuds med varmeovnsforbindelse, studser, hvor gas sendes ud eller studser med flammer i. Overhold lokale forordninger ved rensning af udledning.
- Brug rør med en diameter på 120 mm, når du tilslutter en røggasstuds til dit produkt. Kanaltilslutning skal være så kort som muligt og bør omfatte få bøjninger.
- Let brændbare og antændelige produkter må ikke hænges på emhættens håndtag.
- Vores virksomhed er ikke ansvarlig for problemer, der opstår, hvis man ikke overholder ovenstående advarsler.
- Der er en risiko for brand, hvis der ikke udføres rengøring i overensstemmelse med forordningerne.
- Der må ikke være åben ild under emhætten. (for eksempel flambering)
- **Forsigtig:** Tilgængelige dele kan opvarmes, når de bruges sammen med et komfur.
- Det anbefales at rense filteret en gang om måneden ved normal brug.

1.4 Tilsigtet anvendelse

- Dette apparat er konstrueret til privat brug. Kommerciel brug vil ugyldiggøre garantien.
- Producenten påtager sig intet ansvar for skader som følge af forkert brug eller forkert håndtering.
- Levetiden for produktet, som du har købt, er 10 år. Fabrikanten skal levere de krævede reservedele til produktet for at produktet kan virke som defineret i denne periode.

1.5 Børns, sårbare personers og kæledyrs sikkerhed

- Hold børn væk fra produktet, når det kører.
- Børn bør ikke lege med produktet. Rengøring og brugervedligeholdelse må ikke foretages af børn uden at nogen holder opsyn med dem.
- Dette produkt bør ikke bruges af mennesker med begrænsede fysiske, sensoriske eller mentale evner (herunder børn), med mindre de er holdt under opsyn eller modtager de nødvendige instruktioner.

- Emballage er farlig for børnene. Hold emballagematerialer uden for børns rækkevidde eller sorter dem som affald i henhold til affaldsinstruktioner.
- El-produkter er farlige for børn og husdyr. Hold børn på afstand af produktet, når det er i drift, og lad dem ikke lege med produktet.

1.6 Transportsikkerhed

- Frakobl produktet fra lysnettet, før produktet transporteres.
- Læg ikke andre ting på produktet og bær produktet opret.
- Når du skal transportere produktet, skal du pakke det med bobleemballage eller tykt pap og tape det tæt. Fastgør produktet tæt med tape for at forhindre, at de aftagelige eller bevægelige dele af produktet og produktet beskadiges.
- Kontroller produktets samlede udseende for skader, der kan være opstået under transporten.

2 Miljøinstruktioner

2.1 Affaldsdirektiv

2.1.1 Overholdelse af WEEE-direktivet og bortskaffelse af affaldsprodukt:

Dette produkt er i overensstemmelse med EUs WEEE-direktiv (2012/19/EU). Dette produkt er forsynet med et klassificerings-symbol for affald fra elektrisk og elektronisk udstyr (WEEE).



Dette produkt er fremstillet med høj kvalitets-dele og materialer, som kan genbruges og er egnet til genbrug. Undlad at bortskaffe apparatet sammen med almindeligt husholdningsaffald, når levetiden er slut.. Produktet skal returneres til de korrekte centraler til genanvendelse af elektrisk og elektronisk ud-

styr. Du kan spørge din lokale administration om disse indsamlingssteder. Korrekt bortskaffelse af brugt apparat hjælper med at forhindre potentielle negative konsekvenser for miljøet og menneskers sundhed.

Overholdelse af RoHS-direktivet:

Det produkt, du har købt er i overensstemmelse med EU RoHS-direktiv (2011/65/EU). Det indeholder ikke skadelige eller forbudte stoffer, der er angivet i direktivet.

2.2 Emballageoplysninger

Produktets emballage er fremstillet af genbrugsmaterialer i overensstemmelse med vores nationale miljøbestemmelser. Smid ikke emballagen ud som affald med husholdningsaffaldet eller andet affald, kasser dem på de særlige indsamlingssteder udpeget af de lokale myndigheder.

3 Dit produkt

3.1 Produktintroduktion

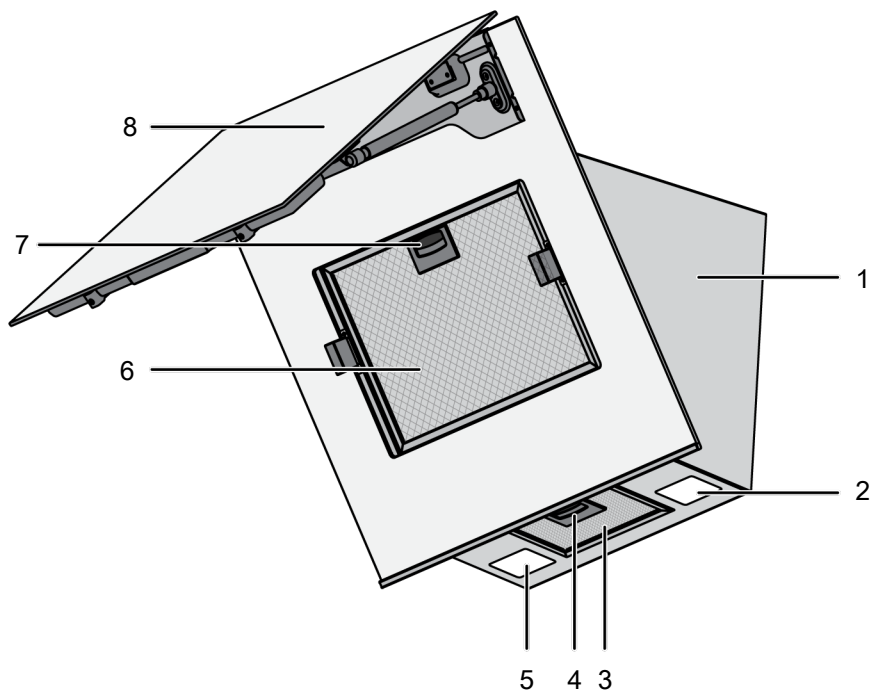

1 Kabinet til emhætte

3 Aluminiumsfilter

5 Lampe

7 Aluminiumsfilter-lås

2 Lampe

4 Aluminiumsfilter-lås

6 Aluminiumsfilter

8 Emhætte-glaslåg

* Afhængigt af modellen. Det er muligvis ikke tilgængeligt på dit produkt

3.2 Tekniske specifikationer

Produktets ydre dimensioner (højde/bredde/dybde) (mm)	min. 910 - max. 1138 /595 /419
Spænding / frekvens	220-240 V ~1N; 50/60 Hz
Total effekt (W)	max. 240 W
Sugeeffekt	850 m ³ /h
Diameter af luftudtagsrør	120-150 mm



Tekniske specifikationer kan ændres uden forudgående underretning for at forbedre produktets kvalitet.



Tallene i denne brugervejledning er skematiske og matcher muligvis ikke præcist dit produkt.



Værdier angivet på produktmærkaterne eller i den medfølgende dokumentation opnås under laboratorieforhold i overensstemmelse med relevante standarder. Afhængigt af drifts- og miljømæssige betingelser for produktet, kan disse værdier variere.

4 Brug af emhætten

Emhætten har en motor med forskellige hastigheder. For at opnå en god funktion anbefaler vi at bruge lave hastigheder under normale forhold og høj hastighed i tilfælde af stærke lugte og intens damp.

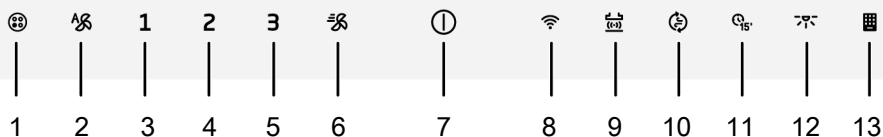

- | | |
|---|--------------------------------|
| 1 Advarselstast til aluminiumsfilter | 2 Tast til automatisk tilstand |
| 3 Tast til hastighed 1 | 4 Tast til hastighed 2 |
| 5 Tast til hastighed 3 | 6 Booster-tast |
| 7 Tænd/Sluk-tast | 8 Wi-Fi-tast |
| 9 Tilslutningstast til komfur-emhætte (HobtoHood) | 10 Tast til luftrensefunktion |
| 11 Timer-tast | 12 Lampetast |
| 13 Advarselstast til kulfilter | |

Betjening af emhætten

1. For at bruge komfuret, tryk på tasten ① eller en anden hastighedsniveautast.
 - ⇒ Den starter med at fungere på hastighedsniveau 1 og lyset i tasten 1 tænder.
2. Du kan trykke på alle de andre hastighedsniveautaster for at ændre hastighedsniveauet.



Produktet vil virke i maksimalt 6 timer, når det er i gang, hvis ikke der bliver trykket på nogen knapper.

Sluk emhætten

1. For at slukke for emhætten, skal du trykke igen på det niveau, som emhætten kører på eller tasten 1.



Hvis du trykker på tasten 1 med enhver anden aktiv funktion, så annulleres funktionen.

Brug af lampen

1. Tryk på tasten ⑫ for at bruge lampen.
 - ⇒ Emhættens lampe lyser. Hvis du trykker på tasten ⑫ igen inden for det første minut, vil lampen fortsætte med at lyse på det lave belysningsniveau. Hvis du trykker på den igen 1 minut efter at have tændt lampen, slukker den.



Belysningslamperne virker i maksimalt 12 timer.



Sluk lampen

1. Et minut efter at have tændt emhættens lampe, kan du slukke den ved at trykke på tasten ⑫ igen.



Hvis du trykker på tasten ⑫ igen inden for det første minut efter at lampen er tændt, vil lampen fortsætte med at lyse på det lave belysningsniveau.

Justering af tasten lampens farvetone

- ✓ Du kan indstille farven på din emhættes lamper i 3 forskellige toner.
1. Med emhættens lampe tændt, skal du trykke på tasten  i mere end 2 sekunder.
 - ⇒ Lampen skifter til den anden farvetone.
 2. Hvis du fortsætter med at trykke på tasten , vil den skifte til den næste farvetone efter hver 2 sekunder. Afhængigt af den ønskede farvetone, skal du holde op med at trykke på tasten , når lampen har den farvetone. Farvetonen vil automatisk blive aktiveret.





Du kan kun skifte lysets farvetone, når lampen lyser med høj intensitet.



I tilfælde af en strømafbrydelse, vil din emhætte huske den indstillede farvetone, og lampen vil arbejde med den farve, der sidst blev indstillet.

Sådan tændes den intensive ventilationstilstand (Booster)

1. Tryk på tasten  en gang for at starte emhætten i intensiv ventilationstilstand.
 - ⇒ Den intensive ventilationstilstand arbejder i maksimalt 10 minutter. I denne tid  lyser tasten. Efter 10 minutter fortsætter produktet med at virke på hastighed 3, og Hastighed 3-tasten tænder. Hvis ikke der trykkes på nogen taster, virker den på hastighed 3 i maksimalt 6 timer.



I intensiv ventilationstilstand, når der trykkes på enhver hastighedsknap, vender den tilbage til det hastighedsniveau og fortsætter med at virke.

Sådan slukkes den intensive ventilationstilstand (Booster)

1. Tryk på tasten  en gang for stop af emhætten i intensiv ventilationstilstand.
 - ⇒ Intensiv ventilationstilstand slukker.

Automatisk tilstand

- ✓ Din emhætte måler lufttemperaturen i dit køkken og luften, der kommer fra komfuret med en sensor. I automatisk tilstand bestemmer den de krævede niveauer for lufttemperaturen fra komfuret for at tilpasse lufttemperaturen i køkkenet, og virker med automatiske niveauer.
1. For at aktivere automatisk tilstand, tryk på tasten .

- ⇒ Den automatiske tilstand bliver aktiveret, og virker indtil lufttemperaturen fra komfuret svarer til stuetemperaturen. Den vil slukke automatisk, når temperaturen udjævnes. Du skal aktivere automatisk tilstand igen for at tænde den.



Når automatisk tilstand er aktiv, vil automatisk tilstand blive aktiveret, når du tænder og slukker produktet ved enhver hastighed.

2. For at slukke for automatisk tilstand tidligere, tryk på tasten  en gang til.



Hvis du åbner produktets dæksel, når den automatiske tilstand er tændt, vil dens ydeevne blive forringet. Åben ikke dækslet, når den automatiske tilstand er aktiv.



Hvis stuetemperaturens ændring sker, selv, når komfuret ikke er i gang, når automatisk tilstand er aktiv, vil produktets temperatursensor mærke forskellen og produktet kan starte med at køre med hastighed 2 eller 3, afhængigt af forskellen. I dette tilfælde vil automatisk tilstand blive slukket, når temperaturen er den samme.



Brug ikke automatisk tilstand, når dit komfur ikke er i gang.



Hvis der findes en anden faktor, der kan hæve temperaturen i miljøet, udover komfuret, kan varigheden af automatisk tilstand blive forlænget.

Luftrensningfunktion

✓ Du kan bruge luftrensningstilstand til at eliminere lugten i dit hus i lang tid på lavt hastighedsniveau.

1. Tryk på tasten.

⇒ Luftrensningstilstand bliver aktiveret. Lyset i tasten  blinker, når luftrensningstilstanden er aktiv.

2. Luftrensningstilstanden vil køre på hastighed 1 i 10 minutter i en time og vil standse i 50 minutter. Hvis du ikke slukker for luftrensningstilstanden, vil den fortsætte med at virke i 10 minutter, derefter standse i 50 minutter hver time i 24 timer.



Når luftrensningstilstanden er aktiv, bliver den automatisk annulleret ved tryk på enhver knap, undtagen belysningsknappen. Din emhætte fortsætter med at virke med funktionen, der hører til den tast, du trykker på. Den kan annulleres ved at trykke på tasten .

Timerfunktion

✓ Du kan bruge timerfunktionen til at få din emhætte til at virke i 15 minutter på det ønskede hastighedsniveau, og slukke den automatisk, når tiden er gået.

1. Tryk på knappen til hastighedsniveau, som du har valgt til at bruge emhætten med.

2. Aktiver timeren ved at trykke på tasten .

⇒ Emhætten kører i 15 minutter ved det hastighedsniveau du har indstillet. Hvis der ikke er trykket på en tast, slukker den automatisk, når tiden er gået.



Hvis du trykker på tasten , uden at indstille noget hastighedsniveau, kører emhætten i 15 minutter på hastighed 1, og slukker, når tiden er gået.

Annulering af timerfunktionen



1. Tryk på tasten , når timeren er aktiv.

⇒ Timeren annulleres og din emhætte slukker.



Hvis du trykker på et andet hastighedsniveau, når timeren er aktiv, vil den blive annulleret og vil fortsætte med at virke på det hastighedsniveau, du har valgt.

Fyldningsadvarsel for aluminiumsfilter

Lyset i tasten  blinker efter hver 100 timers drift. I dette tilfælde skal du rense dit aluminiumsfilter. Efter Gør rent, slukker advarslen i tasten  ikke automatisk. Når du trykker på tasten  i mere end 3 sekunder, vil aluminiumsfilteradvarslen nulstilles og lampen vil slukke.



Advarslen annulleres ikke, hvis strømmen slukkes, når emhætten giver advarsel for aluminiumsfilter. Når tasten strømmen er tilgængelig, fortsætter den med at advare, når lyset i tasten  blinker.





Hvis du bruger din emhætte på en eller anden hastighed med fyldningsadvarsel for aluminiumsfilteret, vil advarslen ikke dukke op, så længe emhætten kører. Når du slukker for emhætten, begynder fyldningsadvarslen at blinke igen.



Hvis du slukker for advarslen, uden at rense aluminiumsfilteret, nulstilles de 100 timers brugstid og starter forfra. Ved slutningen af de næste 100 timer, advarer din emhætte dig igen.

Fyldningsadvarsel for kulfilter (for produkter med kulfilter)

Lyset i tasten  blinker efter hver 100 timers drift. I dette tilfælde skal du udskifte dit kulfilter. Konsulter et autoriseret værksted til dette. Efter udskiftning, slukker advarslen i tasten  ikke automatisk. Når du trykker på tasten  i mere end 3 sekunder, vil kulfilteradvarslen nulstilles og lampen vil slukke.



Advarslen annulleres ikke, hvis strømmen slukkes, når emhætten giver advarsel for kulfilter. Når tasten strømmen er tilgængelig, fortsætter den med at advare, når lyset i tasten  blinker.



Hvis du bruger din emhætte på en eller anden hastighed med fyldningsadvarsel for kulfilteret, vil advarslen ikke dukke op, så længe emhætten kører. Når du slukker for emhætten, begynder fyldningsadvarslen at blinke igen.





Hvis du slukker for advarslen, uden at udskifte kulfilteret, nulstilles de 100 timers brugstid og starter forfra. Ved slutningen af de næste 100 timer, får du advarslen igen.

Emhætte og komfur i samarbejde (Komfur til emhætte-funktion)

Hvis du har et komfur forsynet med "Hob to Hood"-funktionen på toppen af en emhætte, Kan du forbinde din emhætte og komfuret, og få din emhætte til at fungere automatisk efter tilberedningsniveauet på komfuret.

Parring af emhætte og komfur

For at få din emhætte og komfur til at fungere sammen, skal du trykke på knappen " " i ca. 2 sekunder med emhætten slukket. Knappen " " blinker på displayet. I mellemtiden skal du trykke på den tilsvarende knap på dit komfur (se brugsanvisningen til komfuret). Knappen " " på displayet lyser konstant, når parringen er fuldført. Komfuret og emhætten er nu parret.

Annullering af forbindelsen mellem emhætte og komfur



Hvis du ikke ønsker at din emhætte og komfur fungerer sammen, så tryk på den tilsvarende knap på komfuret (se brugsanvisningen til komfuret) eller knappen " " på emhætten for at annullere parringen. Symbolet på det produkt, du har trykket på, slukker, den tilsvarende knap på det andet produkt blinker et øjeblik, og slukker derefter helt.





I tilfælde af interferens på ethvert hastighedsniveau, mens funktionen "Hob to Hood" er aktiv, annulleres funktionen og forbindelsen mellem emhætten og komfuret bliver afbrudt



Brug af HomeWhiz-applikationen

Følg nedenstående trin for at kontrollere og overvåge din emhætte via en tablet/telefon. Du skal forbinde din tablet/telefon til dit hjemmenetværk og downloade HomeWhiz-applikationen til din tablet/telefon fra App Store på din smartenhed.

1. Åbn den app, du har downloadet til din smartenhed.
2. Tryk på afsnittet "tilføj/fjern apparat" på tabletten/telefonen.
3. Udfør installationen ved at følge instruktionerne på smartenheden.
4. Hold tasten nedtrykket i ca. 5 sekunder. Symbolet  begynder at blinke på displayet.
5. Opret forbindelse til din komfur med brugernavnet og adgangskoden, der er angivet i appen fra indstillingerne på din smartenhed.
6. Vælg det netværk, du bruger, fra netværkslisten, og tilslut din emhætte til netværket med den nødvendige adgangskode. Symbolet  skal vises kontinuerligt, når installationen er afsluttet. Du kan åbne din app og begynde at bruge din emhætte ved at navngive den fra afsnittet "tilføj/fjern produkt".

 Hvis det ikke er muligt at oprette en netværksforbindelse inden for 5 minutter efter berøring af nøglen i ca. 5 sekunder, skal installationen af homewhiz-applikationen afsluttes og  symbolet skal slukkes.



Anvendelse:

Tryk på tasten  en gang for at styre dit produkt via en smartenhed. Symbolet  blinker på displayet. I mellemtiden søges

der efter forbindelse til smartenheden. Når forbindelsen er oprettet, vil symbolet  lyse konstant.

 Din forbindelse skal være aktiv for at få adgang til HomeWhiz-menuen.

 Mens HomeWhiz er aktiv, kan du styre og overvåge din emhætte både fra emhættens display og fra dine smarte enheder via HomeWhiz.

 Tryk på tasten  en gang for at slukke for HomeWhiz-forbindelsen. Symbolet  på skærmen slukkes.

 I tilfælde af strømsvigt, mens HomeWhiz-forbindelsen til dit apparat er tændt, og hvis du bliver afbrudt, skifter HomeWhiz automatisk til slukket position.

Brug af emhætten via smart-enheden

1. Åbn HomeWhiz-appen på din smartenhed
⇒ Dit apparat skal findes på applikationssiden.
2. Tryk på produktet
⇒ Emhættens styre- og overvågningside skal vises. På dette display kan du justere lampens lysniveau og din emhættes hastighed. Du kan også aktivere luftrensningstilstanden, de hvor meget filteret er fyldt og nulstille filteret, når du vil.

Overensstemmelse med standarder og testoplysninger /EU overensstemmelseserklæring

	Udviklings-, fremstillings- og salgsfaserne for dette produkt gennemføres i overensstemmelse med sikkerhedsreglerne specificeret i alle relaterede instruktioner fra Den Europæiske Union.
Frekvensbånd	: 2.4 Ghz
Maks. sendeeffekt	: max. 100 mW
CE-overensstemmelseserklæring	
Arçelik A.Ş. Erklærer herved at dette produkt er i overensstemmelse med EU-direktivet 2014/53/EU. En detaljeret RED-overensstemmelseserklæring kan findes online på support.grundig.com sammen med de yderligere dokumenter på produktsiden for produkt.	

Den definerede cybersikkerhedsrelaterede programopdateringsupportperiode for produktet er produktets garantiperiode. Efter denne periode er cybersikkerhedsrelaterede programopdateringer ikke garanteret.

5 Vedligeholdelse og rengøring

5.1 Generelle oplysninger om rengøring

Generelle advarsler

- Produktets servicelevetid udvides og hyppigt oplevede problemer vil blive reduceret, hvis det renses med jævne mellemrum.
- Afbryd produktet fra eltilslutningen, inden du starter vedligeholdelses- og rengøringsoperationer. Der er fare for elektrisk stød!
- Nogle rengøringsmidler kan beskadige overfladen. Brug ikke slibende rengøringsmidler, skurepulver, rengøringscremer eller skarpe genstande under rengøringen.
- Anvend ikke damprengøringsmidler til rengøring.

Rengøring af produktet

- Apparatet skal rengøres grundigt efter hver brug. Således kan madrester let rengøres og disse rester forhindres i at brænde, når produktet bruges igen senere.
- Der kræves ikke noget særligt rengøringsmiddel til rengøring af produktet. Rengør produktet med opvaskemiddel, varmt vand og en blød klud eller svamp, og tør den med en tør klud.

- Brug ikke syre- eller klorholdige rengøringsmidler til rengøring af rustfri eller inox-overflader og håndtag. Rengør med en blød sæbeklud og flydende (ikke-ridsende) rengøringsmiddel, der er egnet til, og pas på at tørre af i en retning.
- Der er sensorer på bagsiden af produktets glasdæksel. Beskadig ikke disse sensorer under rengøring. (For model C)

5.2 Aluminiumsfilter

Dette filter fanger oliepartikler i luften. **Det anbefales at rense filteret en gang om måneden ved normal brug.** For at opnå dette:

1. Fjern aluminiumsfilterne.
2. Vask filterne i vand ved brug af flydende vaskemiddel og geninstaller efter tørring.

Aluminiumsfedtfiltere kan blive misfarvet under vask. Dette er normalt, og du behøver ikke at skifte dit filter.



Du kan også vaske aluminiumsfedtfilteret i vaskemaskinen. (max. 70 °C)

Fjernelse af aluminiumsfilterne

Der findes to aluminiumsfiltere i dit produkt, det ene sidder under glasset i emhætten, det andet under emhætten. Sådan fjerner du disse filtre:

1. Tag fat i filteret under glasdøren ved at åbne emhættens luge opad.
2. Træk låsene på aluminiumsfilteret ned, som vist på figuren.

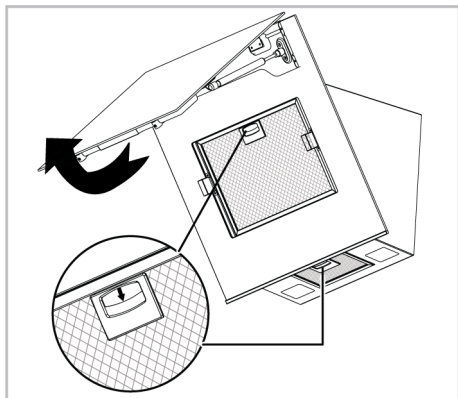

3. Træk filteret forsigtigt mod dig selv først, og træk det opad for at fjerne det fra dets åbning.

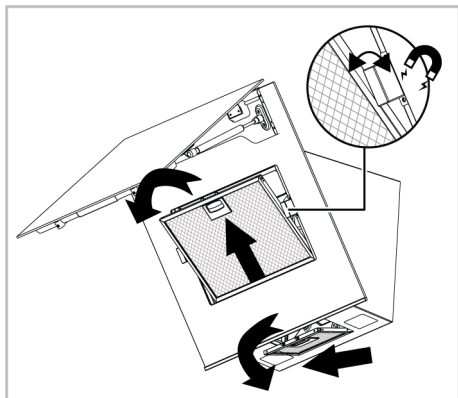

Der er to magnetiske forseglinger på kanterne af filteret under glasdøren. Fjern ikke disse forseglinger, når du fjerner filteret.

4. Geninstaller aluminiumsfilteret i dets åbning efter skylning ved at følge ovenstående trin i omvendt rækkefølge.

5.3 Emhættens lampe

I tilfælde af at lampen i emhætten ikke virker, så kontakt din lokale forhandler eller kundeservice, og sørg for at lampen bliver udskiftet.

5.4 Kulfilter (Brug uden en røggasstuds)

Generelle advarsler

- Hvis du har installeret dit produkt uden en røggasstuds, bør du udskifte dine kulfiltere hver 4. måned ved normal brug. Du kan skaffe ekstra kulfiltere fra autoriserede tjenester.
- Kulfilteret må aldrig vaskes.
- Hvis du ikke følger reglerne for rensning og udskiftning af filtre på din emhætte, kan du forårsage en brand.

Fjernelse af kulfilterne

1. Åben glassdækslet på emhætten og fjern aluminiumsfilteret.
2. Skru kulfilteret af til højre og venstre for motorholderen.

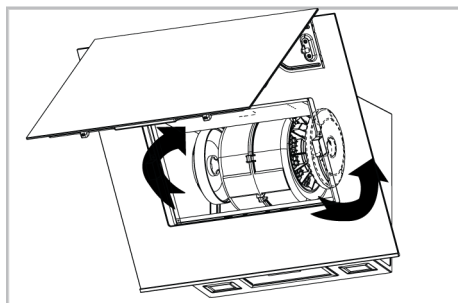

3. Placer hullerne til håndtaget på dine nye kulfiltere i håndtagene på motorholderen og drej dem med uret for at klikke dem på plads.

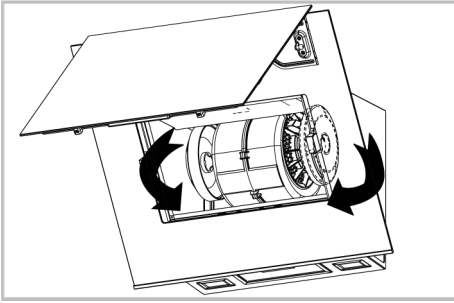

4. Luk emhættens glassdæksel efter installation af aluminiumsfilter.

6 Fejlfinding

Hvis problemet fortsætter efter at du har fulgt instruktionerne i dette afsnit, skal du kontakte din leverandør eller et godkendt værksted. Forsøg aldrig selv, at reparere dit produkt.

Apparatet fungerer ikke.

- Sikringen kan være fejlbehæftet eller brændt af. >>> Kontroller sikringerne i sikringsboksen. Skift dem om nødvendigt eller genaktiver dem.
- Produktet er måske ikke tilsluttet stikkontakten. >>> Kontroller om produktet er sat i stikkontakten eller ej.
- Hastighedsknappen er måske ikke indstillet. >>> Tryk/berør den ønskede hastighedsknap.
- Måske er der ingen strøm. >>> Sørg for at lysnettet virker, og kontroller sikringerne i sikringsboksen. Skift om nødvendigt sikringerne eller genaktiver dem.

Emhættens lys er ikke tændt.

- Emhættens lampe kan have en fejl. >>> Kontakt din lokale forhandler, hvor du købte dit produkt eller Kundeservice, og sørg for at lampen bliver udskiftet.
- Måske er der ingen strøm. >>> Sørg for at lysnettet virker, og kontroller sikringerne i sikringsboksen. Skift om nødvendigt sikringerne eller genaktiver dem.

Tervetuloa!

Hyvä asiakas,

Kiitos, että olet valinnut Grundig tuotteen. Haluamme, että korkealaatuisista materiaaleista ja uusimmalla tekniikalla valmistettu tuote tarjoaa sinulle parhaan tehokkuuden. Lue siksi tämä käyttöohje ja muut tuotteen mukana toimitetut asiakirjat ennen tuotteen käyttöä.

Huomioi kaikki käyttöohjeessa olevat ohjeet ja varoitukset. Tällä tavalla suojaat itseäsi ja tuotetta mahdollisilta vaaratilanteilta.

Säilytä käyttöohje turvallisessa paikassa. Jos luovutat tuotteen jollekin toiselle, anna mukaan myös tämä käyttöohje. Tuotteen takuuehdot, käyttö- ja vianetsintämenetelmät on esitetty käyttöohjeessa.

Symbolit ja niiden kuvaukset käyttöohjeessa.



Vaara, jonka seurauksena voi olla kuolema tai henkilövahinko.



Tärkeitä tietoja ja hyödyllisiä vinkkejä.



Lue käyttöohje.



Kuuman pinnan varoitus.

ILMOITUS Vaara, joka voi johtaa tuotteen materiaali- tai ympäristövahinkoihin.

Arçelik A.Ş.

Karaağaç caddesi No:2-6
34445 Sütlüce/Istanbul/TURKEY

Made in TURKEY

Sisällysluettelo

1	Turvaohjeet	22
1.1	Yleinen turvallisuus	22
1.2	Sähköturvallisuus	23
1.3	Tuoteturvallisuus	24
1.4	Tarkoituksenmukainen käyttö	26
1.5	Lasten, herkkien henkilöiden ja lemmikkieläinten turvallisuus	26
1.6	Kuljetusturvallisuus	26
2	Ympäristöön liittyvät ohjeet	27
2.1	Jätedirektiivi	27
2.1.1	WEEE-direktiivin noudattaminen ja tuotteen hävittäminen	27
2.2	Pakkaustiedot	27
3	Laitteesi	28
3.1	Tuotteen esittely	28
3.2	Tekniset tiedot	29
4	Liesituulettimen käyttö	30
5	Huolto ja puhdistus	35
5.1	Yleiset puhdistusohjeet	35
5.2	Alumiinisuo datin	35
5.3	Liesituulettimen lamppu	36
5.4	Hiilisuo datin (käyttö ilman savukanavaa)	36
6	Ongelmanratkaisu	36



1 Turvaohjeet

- Tämä osio sisältää tarvittavat turvallisuusohjeet henkilövahinkojen ja materiaalisten vahinkojen välttämiseksi.
- Jos tuote luovutetaan jollekin muulle henkilölle yksityiskäyttöön, on käyttöohje, tuotetarrat ja muut olennaiset asiakirjat ja osat luovutettava tuotteen mukana.
- Yrityksemme ei ole vastuussa näiden ohjeiden laiminlyömisestä johtuvista vaurioista.
- Näiden ohjeiden noudattamatta jättäminen johtaa takuun raukeamiseen.
- Jätä asennus- ja korjaustyöt aina valmistajan, valtuutetun huoltopalvelun tai maahantuojan määrittämän henkilön tehtäväksi.
- Käytä vain alkuperäisiä varaosia ja varusteita.
- Älä korjaa tai vaihda mitään osia tuotteeseen jollei sitä erikseen ole mainittu käyttöoppaassa.
- Älä suorita teknisiä muutoksia tuotteeseen.



1.1 Yleinen turvallisuus

- Tätä laitetta voivat käyttää vähintään 8-vuotiaat lapset ja henkilöt, joiden fyysiset, aistilliset tai henkiset taidot eivät ole täysin kehittyneet, tai henkilöt, joilla ei ole kokemusta tai tietämystä laitteen käyttämiseksi, kunhan heitä valvoo tai opastaa laitteen käytön turvallisuudesta ja vaaroista. Älä anna lasten leikkiä laitteella. Lapset eivät saa puhdistaa tai huoltaa laitetta ilman valvontaa.
- **Myrkytysvaara!** Ilmaa vedetään koko asunnosta laitteen käytön aikana. Jos riittävää ilmanvaihtoa ei varmisteta, syntyy ilmavirtaus ja palamisesta syntyvät palo- ja myrkylliset kaasut vapautuvat asuntoon. Älä käytä tuotetta yhdessä ilmankierron ja myrkyllisiä kaasuja vapauttavien tuotteiden kanssa (puu, kaasu, öljy ja hiiliuunit, kattilat, vedenlämmittimet jne.).
- Pyydä valtuutettu henkilö tarkastamaan rakennuksen ilmanvaihto ja savupiippu.

- Tätä laitetta ei ole tarkoitettu sellaisten henkilöiden (mukaan lukien lapset), jotka kärsivät alennetusta fyysisestä, aistinvaraisesta tai henkisestä kyvystä, tai joilta puuttuu kokemusta ja tietoa, ellei heidän turvallisuudesta vastuussa oleva henkilö ole opastanut heitä laitteen käytössä ja valvo heidän käyttöä. Lapsia tulee valvoa sen varmistamiseksi, etteivät he leiki laitteella. Lapset eivät saa puhdistaa tai huoltaa laitetta ilman valvontaa.
- **Valtuutetun huollon** tulee suorittaa aina asennuksen ja korjaukset. Valmistajaa ei voida pitää vastuussa vahingoista, jotka johtuvat valtuuttamattoman henkilön suorittamista toimenpiteistä.
- Älä käytä tuotetta, jos se on viallinen tai siinä on näkyviä vaurioita.
- Varmista, että laitteen toimintonupit on kytketty pois päältä joka käyttökerran jälkeen.
- Jos tuote luovutetaan jollekin muulle henkilölle yksityiskäyttöön, on käyttöohje, tuotetarrat ja muut olennaiset asiakirjat ja osat luovutettava tuotteen mukana.
- Pyydä valtuutettua huoltoedustajaa asentamaan tuote. Takuu-aika käynnistyy tämän toimenpiteen jälkeen.
- Valtuutetun henkilön on asennettava tuote voimassa olevien määräysten mukaan, jotta takuu olisi voimassa.

1.2 Sähköturvallisuus

- Laitteen asettamiseksi käyttövalmiiksi, järjestä ensin asennuspaikka ja pyydä sähköasentajaa suorittamaan sähköasennukset. Ota sitten yhteys lähimpään valtuutettuun huoltoon.
- Mikäli tuote on vioittunut, sitä ei saa käyttää, ennen kuin valtuutettu huoltomies on korjannut vian. Sähköiskun vaara!
- Älä kytke liesituuletinta virransyöttöön, ennen kuin se on asennettu.
- Jos tuotteessa on pistoke, älä koskaan koske siihen märin käsin! Älä irrota laitetta virtalähteestä virtajohdosta vetämällä, vedä aina pistokkeesta.
- Laite on irrotettava virransyötöstä asennuksen, huollon, puhdistuksen ja korjauksen aikana.

- Vaaratilanteiden välttämiseksi, jos virtajohto on vaurioitunut, on valmistajan, tämän huoltoedustajan tai muun pätevän henkilön vaihdettava se.
- Jos virtajohto on vaurioitunut, ota yhteys lähimpään huoltokeskukseen sen vaihtamiseksi.
- Jos tuotteessa on pistoke, älä tee sähköliitäntöjä irrottamalla pistokkeen asennuksen yhteydessä. Asennus poistamalla pistokkeen johtaa tuotteen takuun mitätöintiin ja johtaa vaaratilanteisiin käyttäjälle.
- Älä asenna virtajohtoa lämmittimien lähelle. Johto voi sulaa ja aiheuttaa tulipalon.
- Jos tuotteessa ei ole virtajohtoa, käytä vain osassa "Tekniset tiedot" kuvattua johtoa.
- Järjestelmiin saa tehdä huoltotöitä vain valtuutetut ja pätevät henkilöt.
- Jos tuote on vaurioitunut, sammuta se ja kytke se irti virransyötöstä. Tee tämä irrottamalla asunnon varoke.
- Varmista, että varokkeen arvo on yhteensopiva laitteen kanssa.

- Älä pese laitetta suihkuttamalla tai kaatamalla vettä sen päälle! Sähköiskun vaara!



1.3 Tuoteturvallisuus

- Etäisyyden liesituulettimen alapinnasta liedon yläpintaan tulee olla vähintään 650 mm kaasuliesille, 500 mm sähköliesille.
- Älä kosketa lampuihin, jos liesituuletin on ollut käytössä kauan. Kuumat lamput voivat johtaa käsien palovammaan.
- Älä käytä laitetta ilman rasvasuodatinta. Älä poista suodatinta laitteen käytön aikana.
- Älä muodosta korkeaa liekkiä tuotteen alle. Muutoin rasvasuodattimeen tarttunut rasva voi syttyä palamaan.
- Käynnistä tuote, kun kattilat, pannut jne. on asetettu liedon päälle. Korkea lämpötila voi muussa tapauksessa vaurioittaa tuotteen osia.
- Sammuta uuni, ennen kattilan, keittoastian, jne. poistamista.
- Älä säilytä syttyviä materiaaleja liesituulettimen alla.

- Älä altista laitetta avotullelle. Se voi johtaa suodattimeen kerääntyneen rasvan syttymiseen. Älä käytä laitetta ilman suodatinta.
- Älä jätä liettä ilman valvontaa paistamisen aikana, koska öljy voi syttyä palamaan ja aiheuttaa tulipalon. Huomioi siksi vaatteet ja verhot.
- Jos liettä ei puhdisteta säännöllisesti, voi tämä aiheuttaa tulipalovaaran.
- (Mallit A ja B) Anna liesituulettimen olla päällä 15 minuuttia ruoanlaiton päätyttyä, keittiön ilman puhdistamiseksi hajuista ja höyryistä.
- Riittävä ilmanvaihto on järjestettävä huoneessa, jossa käytetään kaasu- tai muita polttoaineita käyttäviä laitteita samalla, kun liettä liesituulettimella käytetään. (Tämä ei koske laitteita, jotka palauttavat ilman huoneeseen).
- Kaasu- tai polttoainelaitteet, kuten lämmittimet, jotka jakavat saman tilan liesituulettimen kanssa, on eristettävä tämän tuotteen poistokanavasta tai oltava suljettuja.
- Jos toista polttoainetta tai kaasumaisia polttoaineita käyttävä laite on käytössä samassa tilassa, on tilan riittävä ilmanvaihto varmistettava.
- Jos samassa ympäristössä liesituulettimen kanssa on käytössä toinen laite, jota käytetään muulla kuin sähköllä, tulee huoneen negatiivisen paineen oltava vähintään 0,04 mbar, jotta muiden laitteiden pakokaasuja ei vedetä takaisin huoneeseen liesituulettimen kautta.
- Älä kytke savukanaviin lämmitysuunin liitännällä, savuhormia, johon jätekaasu poistetaan tai joissa on avotuli. Noudata voimassa olevia paikallisia ohjeita.
- Käytä hormiliitännässä 120 mm putkia. Putki liitännän tulee olla mahdollisimman lyhyt ja sisältää mahdollisimman vähän mutkia.
- Helposti syttyviä materiaaleja ei tule ripustaa liesituulettimen kahvoihin.
- Yrityksemme ei ole vastuussa yllä esitettyjen varoitusten laiminlyömisestä johtuvista vaurioista.

- Tulipalonvaara, jos puhdistusta ei suoriteta ohjeiden mukaan.
- Liesituulettimen alla ei saa olla avotulta. (esimerkiksi: flambeeraus)
- **Huomio:** Esillä olevat osat voivat kuumentua lieden käytön aikana.
- Suosittelemme, että suodatin puhdistetaan kerran kuukaudessa normaaleissa käyttöolosuhteissa.

1.4



Tarkoituksenmukaisen käytön

- Tämä tuote on tarkoitettu kotitalouskäyttöön. Kaupallinen käyttö mitätöitä takuun.
- Valmistaja ei vastaa mistään vahingoista, jotka ovat aiheutuneet laitteen virheellisestä tai varomattomasta käsittelystä.
- Laitteen käyttöikä on 10 vuotta. Tämä on aika, jolloin valmistaja toimittaa tuotteen käyttöön vaadittavat varaosat.

1.5 Lasten, herkkien henkilöiden ja lemmikkieläinten turvallisuus



- Pidä lapset kaukana laitteesta sen käytön aikana.

- Lasten ei tule antaa leikkiä koneen kanssa. Lasten ei tule suorittaa laitteen puhdistusta tai huoltotöitä, ellei joku valvo heitä.
- Tätä laitetta eivät saa käyttää henkilöt, joiden fyysinen, aistillinen tai henkinen kyvykyys (mukaan lukien lapset) on rajoittunutta, ellei heitä valvota tai heille anneta tarvittavia ohjeita.
- Pakkausmateriaalit ovat vaarallisia lapsille. Säilytä pakkausmateriaali lasten ulottumattomissa tai lajittele ne jätteenkäsittelyohjeiden mukaan.
- Sähkölaitteet ovat vaarallisia lapsille ja lemmikkieläimille. Pidä lapset etäällä tuotteesta sen käytön aikana äläkä anna heidän leikkiä sillä.



1.6

Kuljetusturvallisuus

- Kytke tuote irti sähköverkosta ennen sen kuljettamista.
- Älä aseta muita esineitä tuotteen päälle ja kannan tuotetta pystyasennossa.
- Kun tuotetta on kuljetettava, kääri se kuplamuoviin tai paksuun pahviin ja teippaa se tiukkaan. Kiinnitä tuote

tiukkaan teipillä irrotettavien tai liikkuvien osien tai tuotteen vaurioitumisen estämiseksi.

- Tarkasta tuote vaurioiden varalta, jotka ovat voineet tapahtua kuljetuksen aikana.

2 Ympäristöön liittyvät ohjeet

2.1 Jätedirektiivi

2.1.1 WEEE-direktiivin noudattaminen ja tuotteen hävittäminen

Tämä tuote täyttää EU:n WEEE-direktiivin (2012/19/EU) vaatimukset. Tässä tuotteessa on sen sähkö- ja elektroniikkalaiteromuluokan (WEEE) ilmaiseva symboli.



Tämä tuote on valmistettu laadukkaista osista ja materiaaleista, jotka voidaan käyttää uudelleen ja soveltuvat myös kierrätykseen. Älä tästä syystä hävitä tätä tuotetta

kotitalousjätteen mukana sen eliniän mennessä umpeen. Vie se keräyspisteeseen jossa sen sähköiset ja elektroniset osat voidaan kierrättää. Pyydä

lisätietoja näistä keräyspisteistä paikalliselta viranomaiselta. Käytetyn laitteen sopiva hävitystapa ehkäisee mahdollisia negatiivisia ympäristö- ja terveyshaittoja.

Yhdenmukaisuus RoHS-direktiivin kanssa:

Tämä tuote täyttää EU:n EU RoHS-direktiivin (2011/65/EU) vaatimukset. Se ei sisällä haitallisia tai kiellettyjä materiaaleja jotka on määritelty direktiivissä.

2.2 Pakkaustiedot

Tuotteen pakkausmateriaalit on valmistettu kierrätettävistä materiaaleista, kansallisten ympäristömääräyksiemme mukaan. Älä hävitä pakkausmateriaaleja kotitalous- tai muun jätteen mukana, vaan toimita ne paikallisten viranomaisten osoittamaan keräyspisteeseen.

3 Laitteesi

3.1 Tuotteen esittely

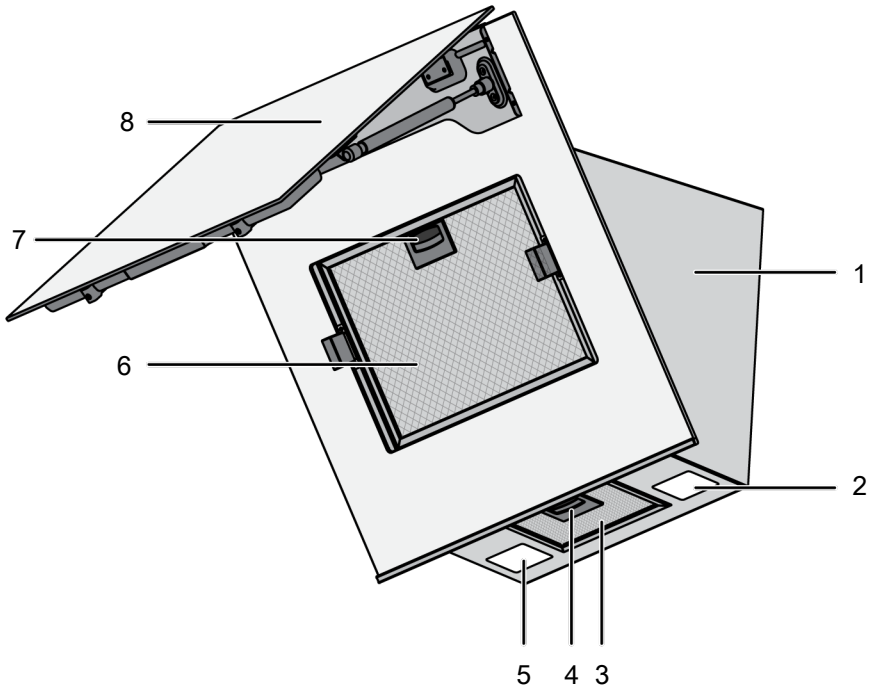

1 Liesituulettimen runko

3 Alumiinisuodatin

5 Valo

7 Alumiinisuodattimen lukko

2 Valo

4 Alumiinisuodattimen lukko

6 Alumiinisuodatin

8 Liesituulettimen lasikansi

* Mallista riippuen. Ei välttämättä käytettävissä laitteessasi.

3.2 Tekniset tiedot

Tuotteen ulkomitat (korkeus/leveys/syvyyt)(mm)	min. 910 - max. 1138 /595 /419
Jännite/taajuus	220-240 V ~1N; 50/60 Hz
Kokonaisvirrankulutus	max. 240 W
Imuteho	850 m3/h
Ilman poistoputken halkaisija	120-150 mm

FI



Teknisiä tietoja voidaan muuttaa ilman ennakoilmoitusta laitteen laadun parantamiseksi.



Tämän käyttöohjeen kuvat ovat viitteellisiä, eivätkä välttämättä vastaa täysin laitettasi.



Tuotteen etiketeissä tai sen mukana toimitetuissa asiakirjoissa ilmoitetut arvot on saatu laboratorio-olosuhteissa relevanttien standardien mukaisesti. Nämä arvot voivat vaihdella laitteen käyttö- ja ympäristöolosuhteiden mukaan.

4 Liesituulettimen käyttö

Liesituulettimessa on moottori eri nopeuksilla. Suoritusstehon parantamiseksi, käytä alhaisia nopeuksia normaaleissa olosuhteissa ja korkeaa nopeutta, jos höyryä ja hajua esiintyy enemmän.

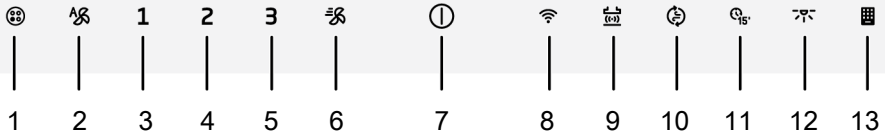

- 1 Alumiinisudatin täynnä varoitus näppäin
- 3 Nopeus 1 näppäin
- 5 Nopeus 3 näppäin
- 7 Pälle/pois-näppäin
- 9 Liesi-liesituuletin (HobtoHood) liitännän näppäin
- 11 Ajastimen näppäin
- 13 Hiilisudatin täynnä varoitus näppäin

- 2 Automaattitilan näppäin
- 4 Nopeus 2 näppäin
- 6 Tehostinnäppäin
- 8 Wi-Fi näppäin
- 10 Ilman puhdistustoiminnon näppäin
- 12 Lampunäppäin

Liesituulettimen käyttö

1. Käynnistä liesi koskettamalla ① näppäintä tai mitä tahansa nopeustasonäppäintä.
 - ⇒ Se käynnistyy nopeudella 1 ja 1 näppäimen valo syttyy.
2. Kosketa muita nopeustasonäppäimiä nopeustason muuttamiseksi.

 Tuote toimii enintään 6 tuntia, jos mitään näppäintä ei kosketeta.

Liesituulettimen sammutus

1. Sammuta liesituuletin koskettamalla uudelleen tason näppäintä, jolla liesituuletin toimii tai 1 näppäintä.

 Jos 1 näppäintä kosketaan jokin toiminto paitsi valo aktivoituna, toiminto perutaan.

Valaistuksen käyttö

1. Kosketa ① näppäintä valaistuksen käyttämiseksi.
 - ⇒ Liesituulettimen valaistus syttyy. Jos kosketat ① näppäintä uudelleen ensimmäisen minuutin aikana, valo palaa alhaisella valaistustasolla. Jos kosketat sitä uudelleen 1 minuutin jälkeen, se sammuu.

 Valaistus kestää korkeintaan 12 tuntia.



Valaistuksen sammutus

1. Minuutin kuluttua liesituulettimen valaistuksen syyttämisestä, voit sammuttaa sen koskettamalla ① näppäintä uudelleen.



Jos kosketat  näppäintä uudelleen ensimmäisen minuutin aikana, valo siirtyy palamaan alhaisella valaistustasolla.

Valon värin säätäminen

- ✓ Liesituulettimen valaistuksen väri voidaan valita kolmesta eri väristä.
1. Liesituulettimen valaistuksen ollessa päällä, kosketa  näppäintä yli 2 sekuntia.
 - ⇒ Valaistuksen väri muuttuu toiseksi.
 2. Jos jatkat  näppäimen painamista, vaihtuu se seuraavaan väriin 2 sekunnin kuluttua. Lopeta  näppäimen painaminen, kun haluttu väri on valittu. Väri aktivoituu automaattisesti.





Valaistuksen väriä voidaan vain muuttaa, kun valaistus on korkealla valaistusteholla.



Jos sähkökatkos tapahtuu, liesituuletin muistaa asetetun värin ja valaistus toimii kyseisellä värillä.

Voimakkaan ilmanvaihtotilan käynnistäminen (Tehostin)

1. Paina  näppäintä kerran liesituulettimen käynnistämiseksi voimakkaassa ilmanvaihtotilassa.
 - ⇒ Voimakas ilmanvaihtotila käynnistyy ja toimii enintään 10 minuuttia.  näppäin palaa tämän aikana. 10 minuutin kuluttua tuote jatkaa toimintaa nopeudella 3 ja nopeuden 3 valo syttyy. Jos mitään näppäintä ei kosketeta, toimii se nopeustasolla 3 enintään 6 tuntia.



Voimakkaassa ilmanvaihtotilassa, kun nopeusnäppäintä painetaan, palaa se tälle nopeustasolle ja jatkaa toimintaa.

Voimakkaan ilmanvaihtotilan sammuttaminen (Tehostin)

1. Paina  näppäintä kerran liesituulettimen sammuttamiseksi voimakkaassa ilmanvaihtotilassa.
 - ⇒ Voimakas ilmanvaihtotila sammuu.

Automaattitila

- ✓ Liesituuletin mittaa keittiön ilman ja liedestä tulevan ilman lämpötilan anturilla. Se määrittää automaattitilassa vaaditut tasot lieden ilman lämpötilalle vastaamaan keittiön ilman lämpötilaa ja toimii automaattisesti asetetuilla tasoilla.
1. Käynnistä automaattitila koskettamalla  näppäintä.
 - ⇒ Automaattitila aktivoituu ja toimii, kunnes lieden ilman lämpötila vastaa ympäristön lämpötilaa. Lämpötila sammuu automaattisesti, kun se tasaantuu. Automaattitila on kytkettävä päälle uudelleen, sen kytkemiseksi päälle uudelleen.



Kun automaattitila on aktivoitu, perutaan se, kun tuote kytketään päälle ja pois millä tahansa nopeudella.

2. Kosketa  näppäintä kerran automaattitilan sammuttamiseksi.



Jos tuotteen kansi avataan automaattitilassa, sen teho laskee. Älä avaa kantta automaattitilan ollessa päällä.



Jos ympäristön lämpötila vaihtelee, kun liesituuletin ei toimi automaattitilassa, tunnistaa tuotteen lämpötila-anturi eron ja tuote voi käynnistyä nopeudella 2 tai 3 erosta riippuen. Automaattitila sammutetaan tässä tapauksessa, kun lämpötilaero tasaantuu.



Älä käytä automaattitilaa, kun liesi ei ole käytössä.



Jos jokin toinen tekijä lisää lämpöä ympäristössä, liedin lisäksi, voi automaattitilan kesto pidentyä.

Ilman puhdistustoiminto

✓ Voit käyttää ilman puhdistustilaa hajujen poistamiseksi asunnosta pitkällä aikavälillä alhaisella tasolla.

1. Kosketa näppäintä.

⇒ Ilman puhdistustila aktivoidaan. Näppäimen  valo vilkkuu, kun ilman puhdistustila on aktivoitu.

2. Ilman puhdistustila toimii nopeudella 1 10 minuuttia 1 tunnin aikana ja pysähtyy 50 minuutin ajaksi. Jos ilman puhdistustilaa ei sammuteta, toimii se 10 minuuttia, pysähtyy 50 minuutiksi jokainen tunti, 24 tunnin ajan.



Kun ilman puhdistustila on aktivoitu, perutaan se automaattisesti, jos jotain näppäintä paitsi valaistusnäppäintä painetaan. Liesituuletin jatkaa painetulla näppäimellä valitulla toiminnolla. Se voidaan peruuttaa koskettamalla  näppäintä.

Ajastintoiminto

✓ Ajastintoimintoa voidaan käyttää liesituulettimen käyttämiseksi 15 minuuttia halutulla nopeustasolla ja sen sammuttamiseen ajan päätyttyä.

1. Kosketa haluttua nopeustasoa, jolla haluat käyttää liesituuletinta.

2. Aktivoi ajastin koskettamalla näppäintä.

⇒ Liesituuletin toimii 15 minuuttia asetetulla nopeustasolla. Jos mitään näppäintä ei kosketeta, sammuu se automaattisesti ajan päätyttyä.



Jos  näppäintä painetaan, ilman että nopeustasoa on asetettu, liesituuletin toimii 15 minuuttia nopeustasolla 1 ja sammuu ajan päätyttyä.

Ajastintoiminnon peruuttaminen



1. Kosketa näppäintä, kun ajastin on aktivoitu.

⇒ Ajastin perutaan ja liesituuletin sammuu.



Jos eri nopeustasoa kosketaan ajastimen ollessa aktivoituna, ajastin perutaan ja liesituuletin toimii jatkuvasti valitulla nopeustasolla.

Alumiinisuodatin täynnä varoitus

 näppäimen valo vilkkuu 100 tunnin käyttötunnin välein. Alumiinisuodatin on puhdistettava tässä tapauksessa.  näppäimen valo ei sammuu automaattisesti puhdistuksen jälkeen. Kun  näppäintä painetaan yli 3 sekuntia, alumiinisuodatin täynnä varoitus nollataan ja valo sammuu.



Varoitusta ei peruta sähkökatkoksen yhteydessä, kun liesituuletin antaa alumiinisuodatin täynnä varoituksen. Kun sähkökatkos päättyy, jatkaa se varoittamista  näppäimen valon vilkkumisella.



Jos liesituuletinta käytetään millä tahansa nopeudella alumiinisuodatin täynnä varoituksen aikana, ei varoitusta näytetä liesituulettimen käytön aikana. Kun liesituuletin sammutetaan, alkaa varoitus vilkkumaan uudelleen.



Jos varoitus sammutetaan ja alumiinisuo datinta ei puhdisteta, nollataan 100 käyttötuntia ja laskenta alkaa uudelleen. Liesituuletin varoittaa uudelleen seuraavan 100 käyttötunnin kuluttua.

Hiilisuodatin täynnä varoitus (tuotteet hiilisuodattimella)

■ näppäimen valo vilkkuu 100 tunnin käyttötunnin välein. Hiilisuodatin on vaihdettava tässä tapauksessa. Pyydä valtuutettua huoltoa suorittamaan tämä. ■ näppäimen valo ei sammu automaattisesti vaihdon jälkeen. Kun ■ näppäintä painetaan yli 3 sekuntia, hiilisuodatin täynnä varoitus nollataan ja valo sammuu.



Varoitusta ei peruta sähkökatkoksen yhteydessä, kun liesituuletin antaa hiilisuodatin täynnä varoituksen. Kun sähkökatkos päättyy, jatkaa se varoittamista ■ näppäimen valon vilkkumisella.



Jos liesituuletinta käytetään millä tahansa nopeudella hiilisuodatin täynnä varoituksen aikana, ei varoitusta näytetä liesituulettimen käytön aikana. Kun liesituuletin sammutetaan, alkaa varoitus vilkkumaan uudelleen.



Jos varoitus sammutetaan ja hiilisuodatin ei vaihdeta, nollataan 100 käyttötuntia ja laskenta alkaa uudelleen. Varoitus annetaan uudelleen seuraavan 100 käyttötunnin kuluttua.

Liesi ja liesituuletin yhdistelmätoiminto (Liesi-liesituuletin toiminto)

Jos liesi on varustettu "liesi-liesituuletin" toiminnolla liesituulettimen yläosassa, voidaan liesituuletin ja liesi liittää yhteen ja käyttää liesituuletinta automaattisesti liedien tehotason mukaan.

Liesituulettimen ja liedien laiteparin muodostaminen

Liesituulettimen ja liedien yhdistämiseksi, kosketa "☰☷" painiketta 2 sekuntia liesituulettimen ollessa sammutettuna. "☰☷" painike vilkkuu näytöllä. Kosketa tällä aikaa vastaavaa painiketta liedessä (katso liedien käyttöohje). "☰☷" painike syttyy näytöllä, kun laitepari on muodostettu. Liesi ja liesituuletin on nyt yhdistetty.

Liesituulettimen ja liedien yhteyden poistaminen

Jos et halua käyttää liesituuletinta ja liettä yhdessä, kosketa vastaavaa painiketta liedessä (katso liedien käyttöohje) tai "☰☷" painiketta liesituulettimessa laiteparin perumiseksi. Symboli siinä tuotteessa jota on kosketettu sammuu, vastaava painike toisessa tuotteessa vilkkuu hetken ja sammuu tämän jälkeen.





Jos häiriötä esiintyy jollakin nopeustasolla "liesi-liesituuletin" toiminnon ollessa päällä, toiminto perutaan ja liesi-liesituuletin kytketään irti.

HomeWhiz-sovelluksen käyttö



Noudata alla olevia ohjeita liesituulettimen ohjaamiseksi ja valvomiseksi älylaitteella. Yhdistä tabletti kotiverkkoon ja lataa HomeWhiz-sovellus älylaitteeseen sen sovelluskaupasta.

1. Avaa älylaitteeseen lataamasi sovellus.
2. Paina "lisää/poista tuote" osaa älylaitteessa.
3. Suorita asennus älylaitteessa esitettyjen ohjeiden mukaan.
4. Paina näppäintä n. 5 sekuntia. ☰ symboli alkaa vilkkua näytöllä.
5. Liitä liesituuletin sovelluksessa esitettyllä käyttäjanimellä ja salasanaalla älylaitteen asetukset-osasta.
6. Valitse käyttämäsi verkko verkkoluettelosta ja yhdistä liesituuletin verkkoon vaaditulla salasanaalla. ☰ symboli palaa kiinteänä, kun asennus on

valmis. Voit avata sovelluksen ja aloittaa liesituulettimen käytön nimeämällä sen "lisää/poista tuote" osassa.



 Jos verkkoyhteyttä ei voida muodostaa 5 minuutin kuluessa, kun toimintonäppäintä on painettu n. 5 sekuntia, päättyy homewhiz-sovelluksen asennus ja  symboli sammuu.

Käyttömenetelmä:

Kosketa  näppäintä kerran tuotteen ohjaamiseksi älylaitteelta.  symboli vilkkuu näytöllä. Tämän aikana etsitään yhteyttä älylaitteeseen. Kun yhteys on muodostettu, palaa "" symboli kiinteänä.

 Yhteyden on oltava aktivoitu, HomeWhiz-valikon avaamiseksi.

 Kun HomeWhiz on aktivoitu, voit ohjata ja valvoa liesituuletinta liesituulettimen näytöltä ja älylaitteesta HomeWhiz-sovelluksen kautta.

 Sammuta HomeWhiz-yhteys koskettamalla  näppäintä.  symboli näytöllä sammuu.

 Jos sähkökatkos tapahtuu, kun laitteen HomeWhiz-yhteys on päällä ja jos tämä yhteys katkeaa, HomeWhiz vaihtuu suljettuun tilaan automaattisesti.

Liesituulettimen käyttö älylaitteelta

1. Avaa HomeWhiz-sovellus älylaitteessa.
⇒ Tuotteen on oltava sovellussivulla.
2. Kosketa tuotetta.
⇒ Liesituulettimen ohjaus- ja valvontasivu tulee esiin. Tältä näytöltä voit säätää lampun valotasoa ja liesituulettimen käyntinopeutta. Voit aktivoida ilmanpuhdistustilan, näyttää suodatin täynnä tason ja nollata suodatin täynnä tason milloin tahansa.

Yhdenmukaisuus standardien ja testitietojen / EU-vaatimustenmukaisuusvakuutuksen kanssa

	Tuotteen kehitys-, valmistus- ja myyntivaiheet on suoritettu kaikissa Euroopan unionin lainsäädännössä määritettyjen turvallisuussääntöjen mukaan.
Taajuuskaista	: 2.4 Ghz
Maks. siirtoteho	: max. 100 mW
CE-vaatimustenmukaisuusvakuutuksen	
Arçelik A.Ş. vakuuttaa täten, että tuote on Direktiivin 2014/53/EU mukainen. Yksityiskohtainen RED Vaatimustenmukaisuusvakuutus löytyy osoitteesta support.grundig.com yhdessä tuote lisäasiakirjojen kanssa.	

Tuotteelle määritetty kyberturvallisuuteen liittyvien ohjelmistopäivitysten tukikausi on tuotteen takuu-aika. Tämän ajanjakson jälkeen kyberturvallisuuteen liittyviä ohjelmistopäivityksiä ei taata.

5 Huolto ja puhdistus

5.1 Yleiset puhdistusohjeet

Yleiset varoitukset

- Jos tuote puhdistetaan säännöllisin väliajoin, sen käyttöikä pitenee, ja usein tavattavat ongelmat vähenevät.
- Irrota tuote virransyötöstä, ennen huolto- tai puhdistustöiden aloittamista. Sähköiskun vaara!
- Osa pesuaineista tai puhdistusaineista voivat vaurioittaa pintaa. Älä käytä hankaavia puhdistusaineita, pulvereita, puhdistusvoiteita tai teräviä esineitä puhdistuksen aikana.
- Älä käytä höyrypesureita tuotteen puhdistamiseen.

Tuotteen puhdistus

- Tuote tulisi puhdistaa jokaisen käytön jälkeen. Näin ruokajäämien puhdistaminen on helppoa ja näiden jäämien palaminen estetään, kun tuotetta käytetään uudelleen.
- Mitään erikoispuhdistusainetta ei tarvita tuotteen puhdistamiseen. Puhdista tuote astianpesuaineella, lämpimällä vedellä ja pehmeällä pyyhkeellä tai sienellä ja kuivaa ne kuivalla pyyhkeellä.
- Älä käytä happoja tai klooria sisältäviä puhdistusaineita ruostumattomien teräs tai inox-pintojen ja kahvojen puhdistukseen. Puhdista pehmeällä pyyhkeellä saippualla (naarmuttamaton) nestemäisellä puhdistusaineella ja pyyhi yhteen suuntaan.
- Tuotteen lasisuojan takaosassa on antureita. Älä vaurioita näitä antureita puhdistuksen aikana. (Malli C)

5.2 Alumiinisuodatin

Tämä suodatin poistaa öljyhiukkaset ilmasta. **Suosittelimme, että suodatin puhdistetaan kerran kuukaudessa normaaleissa käyttöolosuhteissa.** Tämän suorittamiseksi:

1. Poista alumiinisuodattimet.

2. Pese suodattimet vedellä ja nestemäisellä pesuaineella ja asenna se kuivaamisen jälkeen.

Alumiiniset rasvasuodattimet voivat värjäytyä pesun aikana. Tämä on normaalia, eikä suodatinta tarvitse vaihtaa.



Alumiininen rasvasuodatin voidaan pestä astianpesukoneessa. (maks. 70 °C)

Alumiinisuodattimien poistaminen

Tuotteessa on kaksi alumiinisuodatinta, yksi liesituulettimen lasikannen alla ja toinen liesituulettimen alla. Suodattimien poistaminen:

1. Avaa liesituulettimen kansi ylöspäin, päästäksesi käsiksi suodattimeen lasikannen alla.
2. Vedä alumiinisuodattimien lukkoja alaspäin kuvan osoittamalla tavalla.

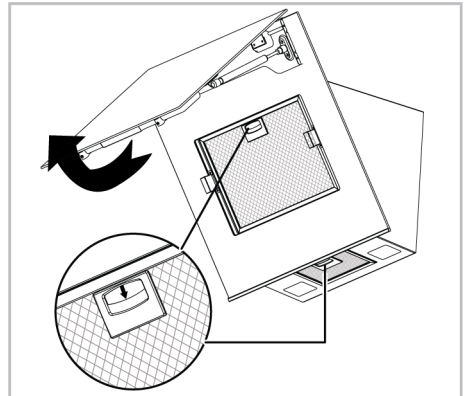

3. Vedä suodattimia varovasti itseäsi kohti ja vedä sitten ylöspäin sen irrottamiseksi urasta.

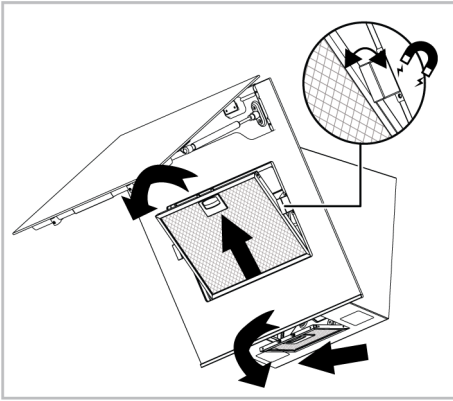

i Lasikannen alla olevan suodattimen reunoissa on kaksi tiivistettä magneetilla. Älä irrota näitä tiivisteitä suodattimen poistamisen yhteydessä.

4. Asenna alumiinisuolettimet uriin huuhtelun jälkeen päinvastaisessa järjestyksessä.

5.3 Liesituulettimen lamppu

Jos liesituulettimen lamppu ei toimi, ota yhteys jälleenmyyjään tai asiakaspalveluun ja varmista, että lamppu vaihdetaan.

5.4 Hiilisuodatin (käyttö ilman savukanavaa)

Yleiset varoitukset

- Jos tuote on asennettu ilman savukanavaa, tulee hiilisuodattimet vaihtaa 4 kuukauden välein normaalissa käytössä. Hiilisuodatin voidaan hankkia valtuutetusta huoltoyrityksestä.
- Hiilisuodatinta ei tule koskaan pestä.

6 Ongelmanratkaisu

Mikäli ongelma ei ratkea tässä osiossa annettuja ohjeita noudattaen, ota yhteyttä jälleenmyyjään tai valtuutettuun huoltoilikkeeseen. Älä koskaan yritä korjata laitetta itse.

- Jos liesituulettimen puhdistus- ja vaihto-ohjeita ei noudateta, voi se johtaa tulipaloon.

Hiilisuodattimien poistaminen

1. Avaa liesituulettimen lasikansi ja poista alumiinisuolettin.
2. Irrota hiilisuodattimet moottoripidikkeen oikealta ja vasemmalta puolelta.

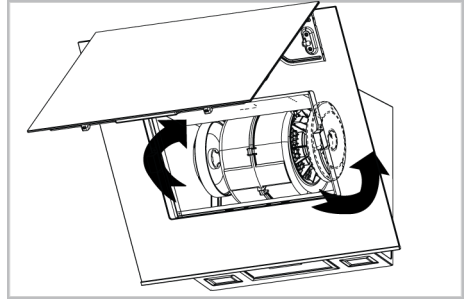

3. Aseta uusien hiilisuodattimien urat kiinnikkeisiin moottoripidikkeessä ja kierrä niitä myötäpäivään, jolloin ne napsahtavat paikalleen.

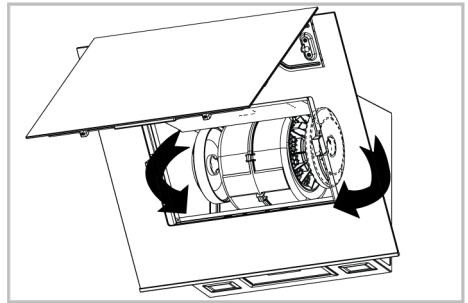

4. Sulje lasikansi alumiinisuolettimen asennuksen jälkeen.

Tuote ei toimi.

- Varoke voi olla viallinen tai palanut. >>> Tarkasta varokkeet varokerasiassa. Vaihda ne tai aseta uudelleen paikalleen.
- Tuotetta ei ole liitetty virransyöttöön. >>> Tarkasta, että laite on liitetty pistorasiaan.

- Nopeuspainiketta ei voida asettaa. >>> Paina/kosketa haluttua nopeuspainiketta.
- Sähköä ei ole. >>> Varmista, että verkkovirta on käytettävissä ja tarkasta varokkeet varokerasiassa. Vaihda varokkeet tai aseta uudelleen paikalleen.

Liesituulettimen valo ei syty.

- Liesituulettimen lamppu voi olla viallinen. >>> Ota yhteys jälleenmyyjään, jolta ostit tuotteen tai asiakaspalveluun ja varmista, että lamppu vaihdetaan.
- Sähköä ei ole. >>> Varmista, että verkkovirta on käytettävissä ja tarkasta varokkeet varokerasiassa. Vaihda varokkeet tai aseta uudelleen paikalleen.

Velkommen!

Kjære kunde,

Takk for at du valgte dette Grundig-produktet. Vi ønsker at produktet ditt, produsert med høy kvalitet og teknologi, skal tilby deg den beste effektiviteten. Les derfor nøye gjennom denne håndboken og all annen dokumentasjon før du bruker produktet.

Husk all informasjon og advarsler som er angitt i brukerhåndboken. På denne måten vil du beskytte deg selv og produktet ditt mot farene som kan oppstå.

Ta vare på brukerhåndboken. Hvis du gir produktet til noen andre, sørg for å inkludere bruksanvisningen. Garantibetingelsene, bruken og feilsøkingemetodene for produktet er gitt i denne håndboken.

Symbolene og deres beskrivelser i brukerhåndboken:



Fare som kan resultere i død eller skade.



Viktig informasjon eller nyttige brukstips.



Les brukerhåndboken.



Varm overflate-advarsel

MERKNAD Fare som kan resultere i materiell skade på produktet eller dets miljø.

Arçelik A.Ş.

Karaağaç caddesi No:2-6
34445 Sütlüce/Istanbul/TURKEY

Made in TURKEY

Innholdsfortegnelse

1	Sikkerhetsinstruksjoner	40
1.1	Generell sikkerhet.....	40
1.2	Elektrisk sikkerhet	41
1.3	Produktsikkerhet	42
1.4	Tiltenkt bruk.....	44
1.5	Sikkerhet for barn, sårbare personer og kjæledyr.....	44
1.6	Transportsikkerhet.....	44
2	Miljøinstruksjoner	45
2.1	Avfallsdirektivet	45
2.1.1	Samsvar med WEEE-direktivet og avhending av avfallsproduktet	45
2.2	Pakkeinformasjon	45
3	Ditt produkt	46
3.1	Produktintroduksjon.....	46
3.2	Tekniske spesifikasjoner	47
4	Bruke panseret.....	48
5	Vedlikehold og rengjøring.....	53
5.1	Generell informasjon om rengjøring	53
5.2	Aluminiumfilter	53
5.3	Ventilatorlampe	54
5.4	Kullfilter (bruk uten røykrør).....	54
6	Feilsøking	55

1 Sikkerhetsinstruksjoner

- Denne delen inneholder sikkerhetsinstruksjonene som er nødvendige for å forhindre risikoen for personskade eller materiell skade.
- Dersom produktet overleveres til noen andre for personlig bruk eller annenhåndsbruk, bør brukerhåndboken, produktetiketter og andre relevante dokumenter og deler også overleveres.
- Selskapet vårt skal ikke holdes ansvarlig for skader som kan oppstå dersom disse instruksjonene ikke følges.
- Unnlattelse av å følge disse instruksjonene vil ugyldiggjøre enhver garanti.
- La alltid installasjons- og reparasjonsarbeidene utføres av produsenten, autorisert serviceverksted eller en person som importørselskapet skal utpeke.
- Bruk kun originale reservedeler og tilbehør.
- Ikke reparer eller erstatt noen komponent i produktet med mindre det er tydelig spesifisert i brukerhåndboken.
- Ikke foreta tekniske modifikasjoner på produktet.

1.1 Generell sikkerhet

- Dette produktet kan brukes av barn 8 år og eldre, og personer med manglende fysiske, sensoriske eller mentale ferdigheter, eller som har mangel på erfaring og kunnskap, så lenge de er under til eller opplært i sikker bruk og farer knyttet til produktet. Barn bør ikke leke med apparatet. Rengjøring og brukervedlikehold må ikke utføres av barn uten tilsyn.
- **Forgiftningsfare!** Mens apparatet er i drift, trekkes luft fra hele huset. Hvis det ikke er tilstrekkelig ventilasjon, oppstår luftstrøm og avfall og giftige gasser som frigjøres som følge av forbrenning i huset, absorberes på nytt. Ikke bruk produktet sammen med produkter som gir luftsirkulasjon og kan avgi giftig gass (ved-, gass-, olje- og kullovner, kjeler, varmtvannsberedere osv.).
- Få tilstrekkeligheten til bygningens ventilasjons- og røykrøsystem kontrollert av autoriserte personer.

- Dette produktet er ikke beregnet for bruk av personer (inkludert barn) med begrenset fysisk, sensorisk eller mental kapasitet eller uten kunnskap eller erfaring, med mindre de er under tilsyn eller instrueres av personen som er ansvarlig for deres sikkerhet. Barn bør overvåkes for å sikre at de ikke leker med produktet.
- Ring autorisert serviceverksted for installasjon av produktet som skal brukes. Garantiperioden starter etter denne prosessen.
- Produktet må installeres av en kvalifisert person i samsvar med gjeldende forskrifter for at garantien skal være gyldig.

1.2 Elektrisk sikkerhet

- Rengjøring og brukervedlikehold må ikke utføres av barn uten tilsyn.
- Installasjons- og reparasjonsprosedyrer må alltid utføres av **autoriserte serviceagenter**. Produsenten kan ikke holdes ansvarlig for skader som kan oppstå som følge av operasjoner utført av uvedkommende.
- Ikke bruk produktet hvis det er defekt eller har synlige skader.
- Sørg for at produktfunksjonsknappene er slått av etter hver bruk.
- Dersom produktet overleveres til noen andre for personlig bruk eller annenhåndsbruk, bør brukerhåndoken, produktetiketter og andre relevante dokumenter og deler også overleveres.
- For å ha produktet klart til bruk, oppgi først installasjonsstedet og få den elektriske installasjonen utført. Ring deretter nærmeste autoriserte serviceverksted.
- Hvis produktet har en feil, skal det ikke brukes med mindre det er reparert av en autorisert serviceagent. Det er fare for elektrisk støt!
- Ikke koble til ventilatoren før den er montert.
- Hvis produktet ditt har støpsel, må du aldri berøre støpselet med våte hender! Trekk aldri ut støpselet ved å trekke i kabelen, trekk alltid ut ved å holde i støpselet.
- Strømmen til apparatet bør kuttes under installasjons-, vedlikeholds-, rengjørings- og reparasjonsprosesser.
- For å forhindre at fare oppstår, i tilfelle skade, må den elektriske kabelen skiftes ut av

- produsenten, produsentens servicesenter eller en tilsvarende kvalifisert person.
- Hvis kabelen er skadet, kontakt vårt nærmeste servicesenter og få installert en ny.
 - Hvis produktet har støpsel, må du ikke foreta elektriske tilkoblinger ved å koble fra støpselet under installasjonen. Tilkoblinger som gjøres ved å kutte av gjør produktgarantien ugyldig og kan sette brukerens sikkerhet i fare.
 - Ikke installer strømledningen i nærheten av varmeovnene. Kabelen kan smelte og forårsake brann.
 - Hvis produktet ikke har en kabel, bruk kun tilkoblingskabelen som er beskrevet i delen "Tekniske spesifikasjoner".
 - Alt arbeid på elektrisk utstyr og systemer skal kun utføres av autoriserte og kvalifiserte personer.
 - I tilfelle skade, slå av produktet og koble det fra strømmettet. For å gjøre dette, slå av sikringen hjemme.
 - Forsikre deg om at sikringsvurderingen er kompatibel med produktet.

- Vask ikkje apparatet ved å spraye eller helle vatn på det! Det er fare for elektrisk støt!



1.3 Produktsikkerhet

- Høyden mellom den nedre overflaten av ventilatoren og den øvre overflaten av ovnen bør ikke være mindre enn 650 mm for gassovner og 500 mm for elektriske ovner.
- Ikke berør lampene på ventilatoren etter å ha brukt ventilatoren i lang tid. Varme lamper kan brenne hånden.
- Ikke bruk apparatet uten oljefilter. Ikke fjern filtrene mens apparatet er i drift.
- Ikke lag høy flamme under produktet. Ellers kan oljen i oljefellefilteret antennes og forårsake brann.
- Kjør produktet etter å ha plassert gryter, panner osv. på ovnene. Ellers kan stigende varme deformere enkelte deler av produktet.
- Slå av ovnen før du tar gryter, panner osv. ut av ovnene.
- Ikke oppbevar lett antenkelige materialer under ventilatoren.
- Ikke utsett apparatet for åpen flamme. Det kan føre til at oljen som samler seg i filteret tar fyr. Ikke bruk apparatet uten et filter.

- Ikke la komfyren stå uten tilsyn mens du tilbereder stekt mat, oljer kan ta fyr under tilberedning, og varm olje kan forårsake brann. Vær derfor oppmerksom på klærne og gardinene.
- Hvis rengjøringen ikke utføres i tide, kan ventilatoren utgjøre en brannfare.
- (For modell A og B) Kjør ventilatoren i ytterligere 15 minutter etter koke- eller stekeprosessen for å rense kjøkkenluften grundig for lukt og damp som genereres under matlagingen.
- Tilstrekkelig ventilasjon skal være tilgjengelig i rommet når det brukes gass eller andre brennstoffforbrennende apparater samtidig som ovnsventilatoren med komfyr brukes. (gjelder ikke for apparater som slipper luft tilbake i rommet).
- Apparater som brenner gass eller fyringsolje, for eksempel romvarmere, som deler samme miljø med ventilatoren, må være fullstendig isolert fra eksosen fra dette produktet, eller de må være hermetiske.
- Hvis det er et annet apparat som opererer med fyringsolje eller gassformig brensel i miljøet, er tilstrekkelig ventilasjon av miljøet nødvendig.
- Hvis det er et annet apparat som opererer med annen energi enn elektrisk energi i samme miljø med ventilatoren, bør undertrykket i rommet være maksimalt 0,04 mbar slik at ventilatoren ikke trekker eksosen tilbake i rommet fra det andre apparatet.
- Ikke koble til røykrør med varmeovnforbindelse, røykrør hvor avfallsgass blir utstøtes eller røykrør med stigende flammer. Overhold lokale forskrifter for å rense utstrømningen.
- Bruk rør med en diameter på 120 mm når du kobler et røykrør til produktet ditt. Rørforbindelsen bør være så kort som mulig og ha få bøyninger.
- Lettantennelige og brennbare materialer skal ikke henges på ventilatorhåndtakene.
- Selskapet vårt skal ikke være ansvarlig for problemer som oppstår ved å ikke følge noen av advarslene ovenfor.
- Det er fare for brann dersom rengjøring ikke utføres i henhold til anvisningene.

- Det skal ikke være åpen flamme under ventilatoren. (for eksempel: flambe)
- **OBS!** Tilgjengelige deler kan varmes opp når de brukes med en komfyr.
- Det anbefales å rengjøre filteret én gang i måneden ved normal bruk.

1.4 Tiltenkt bruk

- Dette produktet er designet for hjemmebruk. Kommersiell bruk vil ugyldiggjøre garantien.
- Produsenten påtar seg intet ansvar for skader som skyldes feilbruk eller feilhåndtering.
- Levetiden til produktet du har kjøpt er 10 år. Produsenten skal sørge for de nødvendige reservedelene for at produktet skal fungere som definert i denne perioden.

1.5 Sikkerhet for barn, sårbare personer og kjæledyr

- Hold barn unna produktet når det kjører.
- Barn bør ikke leke med produktet. Rengjøring og brukervedlikehold bør ikke utføres av barn med mindre det er noen som overvåker dem.

- Dette produktet skal ikke brukes av personer med begrenset fysisk, sensorisk eller mental kapasitet (inkludert barn), med mindre de holdes under tilsyn eller mottar nødvendige instruksjoner.
- Emballasjematerialer er farlige for barn. Oppbevar emballasjen utilgjengelig for barn eller sorter dem i avfall i henhold til avfallsinstruksjonene.
- Elektriske produkter er farlige for barn og kjæledyr. Hold barn unna produktet mens det er i bruk, og ikke la dem leke med produktet.

1.6 Transportsikkerhet

- Koble produktet fra strømmettet før du transporterer produktet.
- Ikke legg andre gjenstander på produktet og bær produktet oppreist.
- Når du skal transportere produktet, pakk det inn med bobleplastemballasje eller tykk papp og teip det godt. Fest produktet godt med tape for å forhindre at de avtagbare eller bevegelige delene av produktet og produktet blir skadet.

- Sjekk produktets generelle utseende for skader som kan ha oppstått under transport.

2 Miljøinstruksjoner

NO

2.1 Avfallsdirektivet

2.1.1 Samsvar med WEEE-direktivet og avhending av avfallsproduktet

Dette produktet er i samsvar med EUs WEEE-direktiv (2012/19/EU). Dette produktet har et klassifiseringsymbol for avfall fra elektrisk og elektronisk utstyr (WEEE).



Dette produktet er produsert med deler og materialer av høy kvalitet som kan gjenbrukes og er egnet for resirkulering.

Avhend derfor ikke  avfallsproduktet sammen med vanlig husholdningsavfall og annet avfall ved slutten av levetiden. Ta den til et innsamlingssted for resirkulering av elektrisk og elektronisk utstyr. Du kan

spørre din lokale administrasjon om disse innsamlingsstedene. Riktig avhending av apparatet bidrar til å forhindre negative konsekvenser for miljøet og menneskers helse.

Samsvar med RoHS-direktivet:

Produktet du har kjøpt, samsvarer med EUs RoHS-direktiv (2011/65/EU). Det inneholder ikke skadelige og forbudte materialer som er spesifisert i direktivet.

2.2 Pakkeinformasjon

Emballasjematerialer til produktet er produsert av resirkulerbare materialer i samsvar med våre nasjonale miljøforskrifter. Ikke kast emballasjeavfallet sammen med husholdningsavfallet eller annet avfall, ta det til innsamlingssteder for emballasjemateriale som er utpekt av lokale myndigheter.

3 Ditt produkt

3.1 Produktintroduksjon

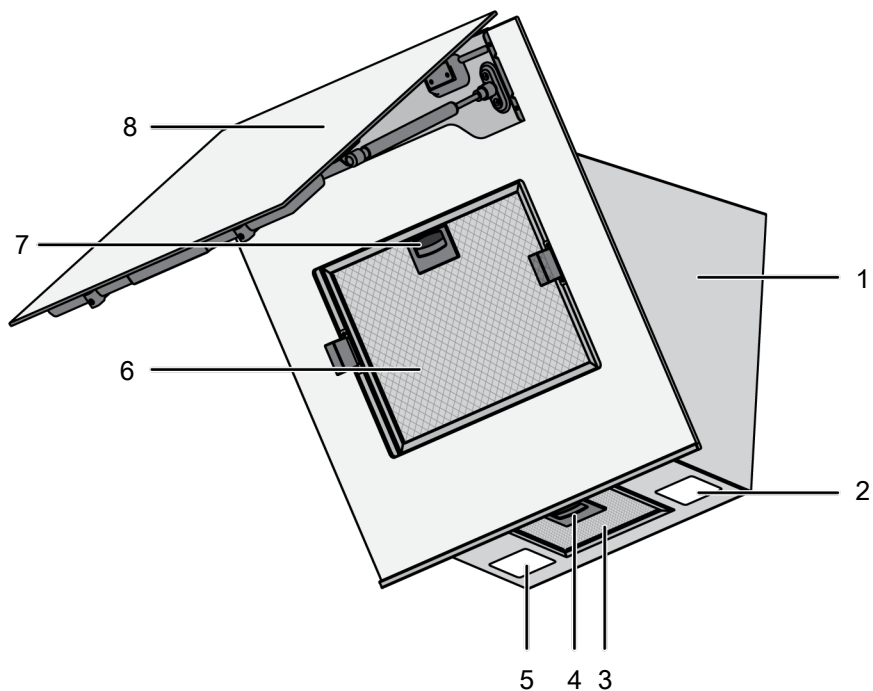

1 Ventilator kropp

3 Aluminiumfilter

5 Lampe

7 Aluminiumfilterlås

2 Lampe

4 Aluminiumfilterlås

6 Aluminiumfilter

8 Ventilatorglasslokk

* Avhengig av modellen. Det er kanskje ikke tilgjengelig på produktet ditt.

3.2 Tekniske spesifikasjoner

Produktets ytre mål (høyde/bredde/dybde) (mm)	min. 910 - max. 1138 /595 /419
Spenning/frekvens	220-240 V ~1N; 50/60 Hz
Totalt strømforbruk	max. 240 W
Sugekraft	850 m3/h
Diameter på luftutløpsrør	120-150 mm

NO



Tekniske spesifikasjoner kan endres uten forvarsel for å forbedre kvaliteten på produktet.



Tallene i denne håndboken er skjematiske og samsvarer kanskje ikke nøyaktig med produktet ditt.



Verdier som er angitt på produktetikettene eller i dokumentasjonen som følger med, er oppnådd under laboratorieforhold i henhold til relevante standarder. Avhengig av produktets drifts- og miljøforhold, kan disse verdiene variere.

4 Bruke panseret

Panseret har en motor med ulike hastigheter. For at enheten skal fungere godt, anbefaler vi å bruke lave hastigheter under normale forhold og høye hastigheter ved sterk lukt og dampkondensering.

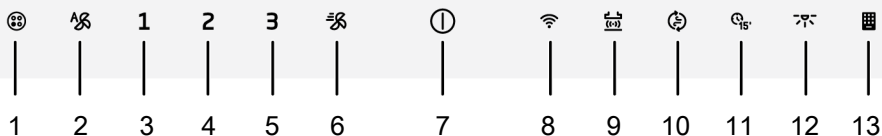

- 1 Advarselstast for aluminiumfilter
- 3 Hastighet 1-tast
- 5 Hastighet 3-tast
- 7 På/av-tast
- 9 Tast for forbindelse mellom kokeplate og ventilator (HobtoHood).
- 11 Tidsurknapp
- 13 Varselnøkkel for kullfilter

- 2 Automatisk modus-tast
- 4 Hastighet 2-tast
- 6 Booster-tast
- 8 Wi-Fi-tast
- 10 Luftrensemodus-tast
- 12 Lampeknapp

Betjening av ventilatoren

1. For å betjene panseret, trykk på ①-tasten eller en hvilken som helst hastighetsnivåstast.
 - ⇒ Den begynner å fungere på Hastighet 1-nivå og lyset på 1-tasten tennes.
2. Du kan berøre de andre hastighetsnivåstastene for å endre hastighetsnivået.

 Når det er i drift, vil produktet fungere i maksimalt 6 timer hvis ingen tast trykkes.

Slik slår du av ventilatoren

1. For å slå av panseret, trykk igjen på tasten for nivået som ventilatoren fungerer på eller 1-tasten.

 Hvis du berører 1-tasten med en funksjon aktiv bortsett fra lampen, avbrytes funksjonen.

Betjening av lampen

1. Trykk på ⑫-tasten for å bruke lampen.
 - ⇒ Ventilatorlampe lyser. Hvis du berører ⑫-tasten igjen innen det første 1 minuttet, vil lampen fortsette å lyse ved lavt belysningsnivå. Hvis du berører den igjen 1 minutt etter at du har slått på lampen, slår den seg av.

 Belysningslampene fungerer i maksimalt 12 timer.



Slå av lampen

1. Ett minutt etter at panserlampen er slått på, kan du slå den av ved å trykke på ⑫-tasten igjen.



Hvis du trykker på -tasten igjen i løpet av det første 1 minuttet etter at lampen er slått på, bytter lampen til lavt belysningsnivå.

Justerer lampens lysfarge

- ✓ Du kan bruke fargen på ventilatorens belysningslamper i 3 forskjellige nyanser.
1. Med panserlampen slått på, trykk på -tasten i mer enn 2 sekunder.
 - ⇒ Lampen endrer til den andre fargen.
 2. Hvis du fortsetter å trykke på -tasten, vil den endre til neste fargenyanser etter hvert 2. sekund. I henhold til ønsket fargenyanser, slutt å berøre -tasten når lampen er i den fargenyansen. Fargenyansen aktiveres automatisk.





Du kan bare endre lysfargenyansen mens lampen har høy lysintensitet.



Ved strømbrudd vil ventilatoren din huske innstilt fargenyanser og lampen vil fungere i fargen som ble satt sist.

Avslåing av intensiv ventilasjonsmodus (Booster)

1. Trykk på -tasten én gang for å starte ventilatoren i intensiv ventilasjonsmodus.
 - ⇒ Den intensive ventilasjonsmodusen starter og fungerer i maksimalt 10 minutter. I løpet av denne tiden lyser -tasten. Etter 10 minutter fortsetter produktet å operere i hastighet 3 og hastighet 3-tasten lyser. Hvis ingen tast berøres, fungerer den på Hastighet 3-nivå i maksimalt 6 timer.



I intensiv ventilasjonsmodus, når en hvilken som helst hastighetstast trykkes, går den tilbake til det hastighetsnivået og fortsetter å fungere.

Avslåing av intensiv ventilasjonsmodus (Booster)

1. Trykk på -tasten én gang for å stoppe den aktive ventilatoren i intensiv ventilasjonsmodus.

⇒ Intensiv ventilasjonsmodus slås av.

Automatisk modus

- ✓ Ventilatoren måler lufttemperaturen på kjøkkenet og luften som kommer fra koketoppen din ved hjelp av en sensor. I automatisk modus bestemmer den de nødvendige nivåene for at temperaturen på luften fra koketoppen skal matche lufttemperaturen på på kjøkkenet og operere på nivåer som bestemmes automatisk.
1. For å aktivere automatisk modus trykker du på -tasten.

⇒ Den automatiske modusen aktiveres og fungerer til lufttemperaturen på fra koketoppen er lik omgivelsestemperaturen. Den slås av automatisk når temperaturen utjevnes. Du må aktivere automatisk modus igjen for å slå den på igjen.



Mens automatisk modus er aktiv, vil automatisk modus avbrytes når du slår produktet av og på med en hvilken som helst hastighet.

2. For å slå av automatisk modus tidlig, trykker du på -tasten en gang til.



Hvis du åpner dekslet på produktet når automodus er på, vil ytelsen reduseres. Ikke åpne dekslet når automatisk modus er aktiv.



 Hvis forskjellen i omgivelsestemperatur oppstår selv når koketoppen ikke er i drift mens den automatiske modusen er aktiv, vil temperatursensoren i produktet oppdage forskjellen og produktet kan starte med hastighet 2 eller 3 avhengig av forskjellen. I dette tilfellet vil automatisk modus slås av når temperaturforskjellen utjevnes.



 Ikke bruk automatisk modus når koketoppen ikke fungerer.

 Hvis det er en annen faktor som kan øke varmen i miljøet bortsett fra koketoppen, kan varigheten av automatisk modus forlenges.

Luftrensemodus

✓ Du kan bruke luftrensemodus for å eliminere lukten i huset ditt over lang tid på lavt nivå.



1. Berør -tasten.
 - ⇒ Luftrensemodus er aktivert. Lyset på -tasten blinker når luftrensemodusen er aktiv.
2. Luftrensemodusen vil fungere ved hastighet 1 i 10 minutter i 1 time og stopper i 50 minutter. Hvis du ikke slår av luftrensemodusen, vil den forbli i drift i 10 minutter, og deretter stoppe i 50 minutter hver time i 24 timer.

 Når luftrensemodus er aktiv, avbrytes den automatisk ved å trykke på en hvilken som helst tast bortsett fra lampetasten. Ventilatoren din fortsetter å fungere med funksjonen til tasten du berører. Det kan avbrytes ved å trykke på .

Tidsur-funksjon

✓ Du kan bruke tidtaker-funksjonen til å få panseret til å fungere i 15 minutter med ønsket hastighetsnivå og slå den av automatisk ved slutten av tiden.

1. Trykk på hastighetsnivået du vil bruke ventilatoren ved.
2. Aktiver tidsuret ved å trykke på -tasten.
 - ⇒ Ventilatoren fungerer i 15 minutter på hastighetsnivået du angir. Hvis ingen tast berøres, slås den av automatisk ved slutten av perioden.



 Hvis du trykker på -tasten uten å stille inn hastighetsnivå, fungerer ventilatoren i 15 minutter på Hastighet 1-nivå og slår seg av ved slutten av tiden.



Avbryte tidaterfunksjonen

1. Trykk på -tasten mens tidtakeren er aktiv.
 - ⇒ Tidtakeren avbrytes og ventilatoren slås av.

 Hvis du trykker på et annet hastighetsnivå når tidtakeren er aktiv, vil tidtakeren bli avbrutt og fortsette å fungere på ubestemt tid med hastighetsnivået du valgte.

Advarsel om fylling av aluminiumfilter



Lyset på -tasten blinker etter hver 100. driftstime. I dette tilfellet må du rengjøre aluminiumsfilteret. Etter rengjøring slår ikke lampevarslingen til -tasten seg av automatisk. Når du trykker på -tasten i mer enn 3 sekunder, tilbakestilles advarselen om fylling av aluminiumsfilter og lampen slås av.



 Advarselen avbrytes ikke hvis strømmen kuttes når ventilatoren gir varsel om fylling av aluminiumsfilter. Når strøm er tilgjengelig, fortsetter den å varsle mens lyset på -tasten blinker.

 Hvis du kjører panseret på et hvilket som helst hastighetsnivå med advarselen om fylling av aluminiumsfilter, vil ikke advarselen vises så lenge ventilatoren kjører. Når du slår av ventilatoren, begynner fyllingsvarselet å blinke igjen.

 Hvis du slår av advarselen uten å rense aluminiumsfilteret, tilbakestilles driftstiden på 100 timer og den starter på nytt. På slutten av de neste 100 timene varsler ventilatoren igjen.

Advarsel om fylling av kullfilter (for produkter med kullfilter)

Lyset på -tasten blinker etter hver 100. driftstime. I dette tilfellet må du bytte ut kullfilteret. Kontakt et autorisert serviceverksted for dette. Etter utskifting slår ikke lampevarslingen til -tasten seg av automatisk. Når du trykker på -tasten er mer enn 3 sekunder, tilbakestilles advarselen om fylling av kullfilter og lampen slås av.

 Advarselen avbrytes ikke hvis strømmen kuttes når ventilatoren gir varsel om fylling av kullfilter. Når strøm er tilgjengelig, fortsetter den å varsle mens lyset på -tasten blinker.



 Hvis du kjører panseret på et hvilket som helst hastighetsnivå med advarselen om fylling av kullfilter, vil ikke advarselen vises så lenge ventilatoren kjører. Når du slår av ventilatoren, begynner fyllingsvarselet å blinke igjen.

 Hvis du slår av advarselen uten å bytte kullfilter, nullstilles driftstiden på 100 timer og den starter på nytt. Ved slutten av de neste 100 timene gis advarsel igjen.

Kombinert ventilator og koketopp-funksjon (koketopp til ventilator-funksjon)

Dersom du har en koketopp som er utstyrt med "Koketopp til Ventilator"-funksjon på toppen av ventilatoren, kan du kople koketoppen og ventilatoren sammen slik at ventilatoren virker automatisk i henhold til koketoppen.

Paring av koketoppen og ventilatoren.

For å sammenpasse koketoppen og ventilatoren, skal du berøre ""-knappen i omtrent to sekunder mens ventilatoren er avslått. ""-symbolet blinker på displayet. I mellomtiden kan du røre ved den motsvarende knappen på koketoppen (se bruksanvisning for koketoppen) Når paringen er gjennomført lyser ""-knappen kontinuerlig. Koketoppen og ventilatoren er nå parert.

Avbryte koplingen mellom ventilatoren og koketoppen.

Dersom du ikke vil at koketoppen og ventilatoren skal fungere sammen, skal du kun røre ved den motsvarende knappen på koketoppen (se bruksanvisningen for koketoppen) eller ""-knappen for å avbryte paringen. Symbolet på det produktet du har berørt slutter å lyse, og motsvarende knapp på det andre produktet blinker en stund, før den slår seg av fullstendig.

 I tilfelle interferens på noe hastighetsnivå mens Koketopp til Ventilator er aktivt, avbrytes funksjonen og koplingen mellom koketopp og ventilator blir avbrutt.

Bruke HomeWhiz-appen

Følg trinnene beskrevet nedenfor for å kontrollere og overvåke ventilatoren din via en smartenhet. Du skal koble nettbrettet til

hjemmenettverket ditt, og laste ned HomeWhiz-applikasjonen til smartenheten din fra appbutikken til smartenheten din.

1. Åpne appen som er lastet ned via smartenheten din.
2. Trykk på «legg til/fjern produkt»-delen på smartenheten.
3. Utfør installasjonen ved å følge instruksjonene på smartenheten.
4. Hold funksjonstasten nede i ca. 5 sekunder. Symbolet "📶" skal blinke på displayet.
5. Koble til ventilatoren med brukernavnet og passordet gitt på appen fra innstillingsdelen på smartenheten.
6. Velg nettverket du bruker fra nettverkslisten og koble ventilatoren til nettverket med det nødvendige passordet. Symbolet "📶" skal vises kontinuerlig når installasjonen er fullført. Du kan gå inn i appen din og begynne å bruke hetten ved å gi den et navn fra delen "legg til/fjern produkt".

 Hvis det ikke er mulig å opprette en nettverksforbindelse innen 5 minutter etter at funksjonstasten har trykket i ca. 5 sekunder, skal installasjonen av homewhiz-programmet avsluttes og "📶"-symbolet skal slås av.

Bruksmåte:

Trykk på 📶-tasten én gang for å kontrollere produktet ditt via en smartenhet. Symbolet "📶" blinker på displayet. I

mellomtiden søkes tilkobling med smartenheter. Når tilkoblingen er opprettet, vil symbolet "📶" lyse konstant.

 Tilkoblingen din skal være aktiv for at du skal få tilgang til HomeWhiz-menyen.

 Mens HomeWhiz er aktiv kan du kontrollere og overvåke ventilatoren både fra panserdisplayet og fra smartenhetene dine via HomeWhiz.

 Berør "📶"-tasten én gang for å slå av HomeWhiz-tilkoblingen. Symbolet "📶" på displayet slår seg av.

 I tilfelle strøbrudd mens HomeWhiz-tilkoblingen til produktet er på, og hvis du er frakoblet, skal HomeWhiz automatisk bytte til avposisjon.

Bruk av ventilatoren via smartenheten

1. Åpne HomeWhiz-appen på smartenheten din.
 - ⇒ Produktet ditt skal være til stede på programsiden.
2. Trykk på produktet.
 - ⇒ Ventilatorkontroll- og overvåkingssiden skal vises. På denne skjermen kan du justere lampebelysningsnivået og arbeidshastigheten til ventilatoren. Du kan også aktivere luftrensmodus, se filterfyllingsnivået ditt, tilbake stille filterfyllingsnivået når som helst.

Samsvar med standarder og testinformasjon / EU-samsvarserklæring

	Utviklings-, produksjons- og salgsstadiene for dette produktet utføres i henhold til sikkerhetsreglene spesifisert i all relevant lovgivning i EU.
Frekvensbånd	: 2.4 Ghz
Maks. overføringskraft	: max. 100 mW
CE-samsvarserklæring	
Arçelik A.Ş. erklærer at dette produktet er i samsvar med 2014/53/EU-direktivet. En detaljert RØD samsvarserklæring er tilgjengelig online på nettstedet support.grundig.com i tilleggsdokumentene på produktsiden for produktet ditt.	

NO

Den definerte støtteperioden for programvareoppdatering relatert til cybersikkerhet for produktet er

garantiperioden for produktet. Etter denne perioden er ikke sikkerhetsrelaterte programvareoppdateringer garantert.

5 Vedlikehold og rengjøring

5.1 Generell informasjon om rengjøring

Allmenne advarsler

- Produktets levetid forlenges og problemer som ofte oppstår reduseres hvis de rengjøres med jevne mellomrom.
- Koble produktet fra den elektriske tilkoblingen før du starter vedlikeholds- og rengjøringsoperasjoner. Det er fåre for elektrosjokk.
- Noen vaske- eller rengjøringsmidler kan skade overflaten. Ikke bruk skurende rengjøringsmidler, rengjøringspulver, rengjøringskremer eller skarpe gjenstander under rengjøring.
- Ikke bruk damprenseprodukter til rengjøring.

Produktrengjøring

- Produktet bør rengjøres grundig etter hver bruk. Dermed rengjøres matrester lett og disse restene hindres i å brenne seg når produktet tas i bruk igjen senere.
- Ingen spesielle rengjøringsmidler kreves for å rengjøre produktet. Rengjør produktet med oppvaskmiddel, varmt vann og en myk klut eller svamp og tørk den med en tørr klut.
- Ikke bruk syre- eller klorholdige rengjøringsmidler til å rengjøre rustfrie eller inox-overflater og -håndtak. Rengjør

med en myk såpeklut og flytende (ikke-skrapende) vaskemiddel, og sørg for å tørke i én retning.

- Det er sensorer på baksiden av produktets glassdeksel. Ikke skad disse sensorene under rengjøring. (For modell C)

5.2 Aluminiumfilter

Dette filteret fanger opp oljepartikler i luften. **Det anbefales å rengjøre filteret én gang i måneden ved normal bruk.** For å oppnå dette:

1. Fjern aluminiumsfiltrere.
2. Vask filtrere i vann med flytende vaskemiddel og sett dem på igjen etter tørking.

Aluminiumsfiltere kan endre farge etter hvert som de vaskes; dette er normalt og krever ikke utskifting av filtrere.



Du kan også vaske aluminiumsfilteret i vaskemaskinen (maks. 70 °C)

Fjerne aluminiumsfiltrere

Det er to aluminiumsfiltrere i produktet ditt, ett er under ventilatorens glassdør og det andre er under ventilatoren. Slik fjerner du disse filtrere:

1. Grip filteret under glassdøren ved å åpne pansedøren oppover.

2. Trekk ned låsene til aluminiumsfiltrerne som vist på figuren.

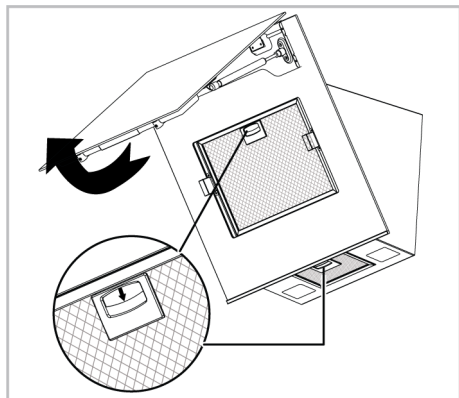

3. Trekk filterene forsiktig mot deg først og trekk det oppover for å fjerne det fra sporet.

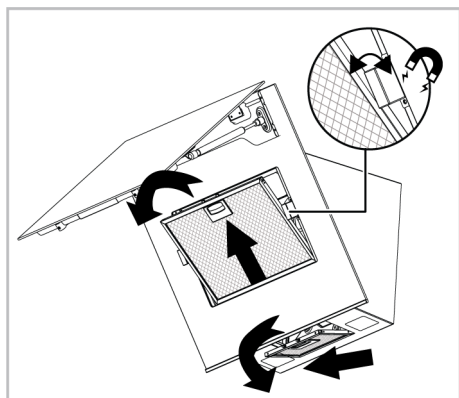

i Det er to tetninger med magneteffekt på kantene av filteret under glassdøren. Ikke fjern disse tetningene når du fjerner filteret.

4. Sett tilbake aluminiumsfiltrerne i sporene sine etter spyling ved å følge trinnene ovenfor i omvendt rekkefølge.

5.3 Ventilatorlampe

I tilfelle en lampefeil i ventilatoren, kontakt din lokale forhandler eller kundeservice, og sørg for at lampen skiftes.

5.4 Kullfilter (bruk uten røykrør)

Allmenne advarsler

- Hvis du har installert produktet uten røykrør, bør du skifte ut kullfiltrene hver 4. måned ved normal bruk. Du kan få kullfilteret fra autoriserte serviceverksteder.
- Kullfilteret skal aldri vaskes.
- Hvis du ikke følger reglene for rengjøring og utskifting av filterne i ventilatoren din, kan du forårsake brann.

Fjerning av kullfiltere

1. Åpne glassdekslet på ventilatoren og fjern aluminiumsfilteret.
2. Skru av kullfiltrene på høyre og venstre side av motorholderen.

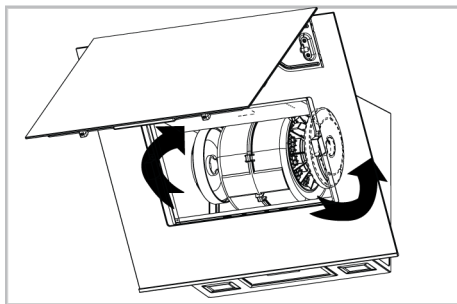

3. Plasser sporene på de nye kullfiltrene inn i knastene på motorholderen og vri dem med klokken for å klikke dem på plass.

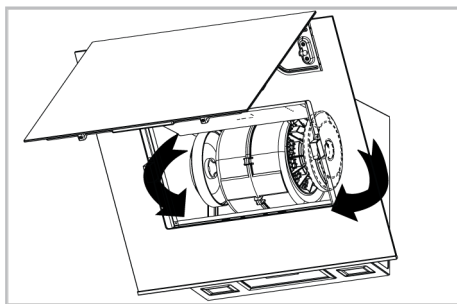

4. Lukk ventilatorens glassdeksel etter at aluminiumsfilteret er installert.

6 Feilsøking

Hvis problemet vedvarer etter å ha fulgt instruksjonene i denne delen, kontakt leverandøren din eller et autorisert serviceverksted. Prøv aldri å reparere produktet selv.

NO

Produktet fungerer ikke.

- Sikringen kan være defekt eller røket.
>>> Sjekk sikringene i sikringsskapet.
Endre dem om nødvendig eller reaktiver dem.
- Produktet er kanskje ikke koblet til. >>>
Sjekk om produktet er koblet til stikkkontakten eller ikke.
- Hastighetsknappen er kanskje ikke stilt inn. >>> Trykk/berør ønsket hastighetsknapp.
- Det kan hende det ikke er strøm.
>>> Sjekk at strømmettet fungerer og sjekk sikringene i sikringsskapet. Bytt sikringene om nødvendig eller reaktiver dem.

Ventilatorlyset er ikke på.

- Ventilatorlampen kan være defekt. >>>
Kontakt din lokale forhandler der du kjøpte produktet eller kundeservice, og sørg for at lampen skiftes.
- Det kan hende det ikke er strøm.
>>> Sjekk at strømmettet fungerer og sjekk sikringene i sikringsskapet. Bytt sikringene om nødvendig eller reaktiver dem.

Välkommen!

Kära kund,

Tack för att du valde Grundig produkten. Vi vill att din produkt, tillverkad med hög kvalitet och teknik, ska erbjuda dig bästa effektivitet. För att göra detta, läs noggrant denna handbok och annan dokumentation som tillhandahålls innan du använder produkten.

Följ all information och varningar som anges i bruksanvisningen. På så sätt skyddar du dig själv och din produkt mot de faror som kan uppstå.

Förvara bruksanvisningen. Om du ger produkten till någon annan, ge manualen med den. Produktens garantivillkor, bruks- och felsökningsmetoder finns i bruksanvisningen.

Symbolerna och deras beskrivning i bruksanvisningen.



Fara som kan leda till dödsfall eller personsador.



Viktig information eller användbara användningstips.



Läs bruksanvisningen.



Varning för heta ytor.

MÄRKER Fara som kan leda till materiella skador på produkten eller dess omgivning.

Arçelik A.Ş.

Karaağaç caddesi No:2-6
34445 Sütlüce/Istanbul/TURKEY

Made in TURKEY

Innehåll

1	Säkerhetsinstruktioner.....	58
1.1	Allmän säkerhet.....	58
1.2	Elsäkerhet	59
1.3	Produktsäkerhet	60
1.4	Avsedd användning.....	62
1.5	Barn, utsatt person och djursäkerhet.....	62
1.6	Transportsäkerhet.....	62
2	Miljöinstruktioners.....	63
2.1	Avfallsdirektiv	63
2.1.1	Överensstämmelse med WEEE- direktivet och kassering av produkten	63
2.2	Information om förpackningen.....	63
3	Din produkt.....	64
3.1	Produkt introduktion	64
3.2	Tekniska specifikationer.....	65
4	Användning av spisfläkten	66
5	Underhåll och rengöring	71
5.1	Allmän rengöringsinformation	71
5.2	Aluminiumfilter	71
5.3	Spiskåpens lampa	72
5.4	Kolfilter (användning utan rökkanal)	72
6	Felsökning	72



1 Säkerhetsinstruktioner

- Detta avsnitt innehåller säkerhetsanvisningar som hjälper till att förebygga risker för personskador eller materiella skador.
- om produkten överläts till en annan person för personligt bruk eller andrahandsändamål, ska bruksanvisningen, produktmärken och andra relevanta dokument och delar också överlätas.
- Vårt företag kan inte hållas ansvarig för skador, som uppstått av att dessa instruktioner inte följts.
- Underlåtelse att följa dessa instruktioner kommer att häva garantin.
- Låt alltid tillverkaren, auktoriserad service eller en person som anges av importören utföra installations- och reparationsarbetet.
- Använd endast originalreservdelar och tillbehör.
- Försök inte reparera eller byta ut någon del av produkten om den inte är tydligt specificerad i bruksanvisningen.
- Utför inga tekniska ändringar av produkten.



1.1 Allmän säkerhet

- Denna produkt kan användas av barn 8 år och äldre, och personer som är underutvecklade i fysiska, sensoriska eller mentala färdigheter, eller brist på erfarenhet och kunskap, så länge de övervakas eller utbildas om säker användning och risker av produkten. Barn ska inte leka med apparaten. Rengöring och användarunderhåll ska inte utföras av barn utan övervakning.
- **Förgiftningsfara!** Luften dras från hela bostaden när apparaten är på. Om tillräcklig ventilation inte tillhandahålls, uppstår luftström och skadliga och giftiga gaser frigörs pga. förbränning i huset strömmar tillbaka. Använd inte produkten tillsammans med produkter som orsakar luftströmmar och kan släppa ut giftiga gaser (ved, gas, olja eller kolugnar, vattenvärmare osv.).
- Låt en auktoriserad person kontrollera byggnadens ventilation och skorsten.

- Denna apparat är inte avsedd att användas av personer (inklusive barn) med nedsatt fysisk, sensorisk eller psykisk förmåga eller med brist på erfarenhet och kunskap, såvida de inte övervakas eller får instruktioner av en person som ansvarar för deras säkerhet. Barn bör övervakas för att säkerställa att de inte leker med produkten. Rengöring och användarunderhåll ska inte utföras av barn utan övervakning.
- Installations- och reparationsarbeten ska alltid utföras av **auktoriserad service**. Tillverkaren skall inte hållas ansvarig för eventuella skador som kan uppstå till följd av att en icke auktoriserad person utfört åtgärderna.
- Använd inte produkten, om den är defekt eller har synliga skador.
- Kontrollera att produkten är avstängd efter varje användning.
- om produkten överläts till en annan person för personligt bruk eller andrahandsändamål, ska bruksanvisningen, produktmärken och andra relevanta dokument och delar också överlåtas.
- Be en auktoriserad serviceagent att installera produkten. Garantitiden startar efter denna process.
- Produkten måste installeras av en kvalificerad person i enlighet med gällande bestämmelser, för att garantin ska gälla.



1.2 Elsäkerhet

- För att ställa produkten färdig för bruk, gör först installationsplatsen färdig och gör elinstallationerna. Kontakta sedan närmaste auktoriserad service.
- Om produkten har ett fel ska den inte användas såvida den inte repareras av ett auktoriserat serviceställe. Det förekommer risk för elchock!
- Anslut inte apparaten innan den är installerad.
- Om produkten har elkontakt, rör aldrig i den med blöta händer! Koppla inte ur kontakten genom att dra i strömkabeln, dra alltid direkt i kontakten.
- Produkten får inte vara ansluten under installationen, underhåll, rengöring och reparation.

- För att förhindra faror om strömkabeln är skadad, måste tillverkaren, dess servicecenter eller motsvarande kvalificerad person byta den.
- Om kabeln är skadad, kontakta närmaste servicecenter och be dem installera en ny.
- Om produkten är utrustad med kontakt, gör inga elanslutningar genom att ta bort kontakten under installationen. Anslutningar som utförs genom att kontakten klipps bort annullerar garantin och kan vara farlig för användaren.
- Installera inte strömkabeln nära värmare. Kabeln kan smälta och orsaka brand.
- Om produkten inte har strömkabel, använd endast anslutningskabel, som beskrivits i sektionen "Tekniska specifikationer".
- Allt arbete med elutrustning och elsystem bör utföras av behöriga och kvalificerade personer.
- Om skador uppkommer, stäng av produkten och koppla ur strömförsörjningen. Gör detta genom att koppla ur bostadens säkring.
- Se till att säkringsklassen är kompatibel med produkten.

- Tvätta aldrig produkten genom att spruta eller hälla vatten på den! Det förekommer risk för elchock!



1.3 Produktsäkerhet

- Avståndet mellan spiskåpens nedre yta och ugnens övre yta ska vara minst 650 mm för gashällar, 500 mm för elhällar.
- Rör inte i lamporna, om de har använts under en lång tid. Heta lampor kan orsaka brandskador på handen!
- Använd inte apparaten utan fettfilter. Ta inte bort filtren medans apparaten används.
- Skapa inte en hög flamma under produkten. Annars kan fett i fettfiltret antändas och orsaka brand.
- Kör produkten efter att kastruller, pannor osv. har placerats på hällen. Annars kan den stigande värmen deformera vissa delar på produkten.
- Stäng av hällen, innan kokkärlet tas bort från den.
- Placera inte lättantändliga material under spiskåpan.
- Utsätt inte apparaten för öppen låga. Den kan få fett i filtret att antända. Använd inte apparaten utan filter.

- Lämna inte hällen utan övervakning, när friterad mat tillagas, då dessa kan fatta eld under tillagningen. Observera kläder och gardiner i närheten.
- Om rengöringen inte utförs i tid, kan spiskåpan utgöra en brandfara.
- (För modeller A och B) Använd kåpan i 15 minuter efter att matlagningen avslutats, för att ta bort lukt och ånga från köket.
- Tillräcklig ventilation måste finnas i rummet, när gas eller andra bränslen användande apparater används samtidigt med hällens spiskåpa. (Detta gäller inte enheter, som returnerar luften tillbaka i rummet).
- Gas eller andra bränslen användande apparater, såsom värmare, som delar samma miljö med ventilationen, måste isoleras från denna produkts avgaser eller vara hermetiskt slutna.
- Om det finns en annan gas eller andra bränslen användande apparat i utrymmet, måste tillräcklig ventilation tillgodoses.
- Om en annan apparat fungerar med annan energi än el i samma miljö med spiskåpan får det negativa trycket i rummet vara högst 0,04 mbar, så att avgaserna från den andra apparaten inte dras tillbaka i rummet av spiskåpan.
- Anslut inte rökkanaler med värmeugnanslutning, rökkanaler där gas förs ut eller där det finns öppen låga. Följ lokala bestämmelser angående utlopp.
- Du kan använda rör med 120 mm diameter i kåpans koppling till rökkanalen. Röranslutningen ska vara så kort som möjligt och ha så få böjar som möjligt.
- Lättantändliga material får inte hängas i spiskåpans handtag.
- Företaget kan inte hållas ansvarig för problem som uppstår av att varningarna ovan inte observeras.
- Brandfara, om rengöring inte utförs enligt dessa instruktioner.
- Ingen öppen låga ska göras under spiskåpan. (t. ex.: flambering)
- **Varning:** Oåtkomliga delar kan värmas upp vid användning med häll.
- Vi rekommenderar, att filtret rengörs en gång i månaden under normal användning.

1.4 Avsedd användning

- Denna produkt är avsedd för hemmabruk. Kommersiell användning upphäver garantin.
- Tillverkaren antar inte något ansvar för några skador som relaterar till felanvändning eller felhantering.
- Livslängden för den produkt du har köpt är 10 år. Under denna period kommer reservdelar att finnas tillgängliga för produkten.

1.5 Barn, utsatt person och djursäkerhet

- Håll barn borta från produkten när den används.
- Barn ska inte leka med produkten. Rengöring och underhåll av användare bör inte utföras av barn om det inte finns någon som övervakar dem.
- Denna produkt bör inte användas av personer med begränsad fysisk, sensorisk eller mental kapacitet (inklusive barn), såvida de inte hålls under övervakning eller får nödvändiga instruktioner.

- Förpackningsmaterialet kan vara farligt för barn. Håll förpackningsmaterial borta från barn eller sortera dem till avfall enligt instruktionerna.
- Elektriska produkter är farliga för barn och husdjur. Håll barn borta ifrån produkten när den används och låt dem inte leka med produkten.

1.6 Transportsäkerhet

- Koppla bort produkten från elnätet innan du transporterar produkten.
- Lägg inte andra artiklar på produkten och bär produkten upprätt.
- När du behöver transportera produkten, linda in den med bubbelplast förpackningsmaterial eller tjock kartong och tejpa den tätt. Fäst produkten ordentligt med tejp för att förhindra att produktens eller de rörliga delarna av produkten och produkten skadas.
- Kontrollera produktens allmänna utseende för eventuella skador som kan ha uppstått under transporten.

2 Miljöinstruktioners

2.1 Avfallsdirektiv

2.1.1 Överensstämmelse med WEEE-direktivet och kassering av produkten

Denna produkt efterföljer EU:s WEEE-direktiv (2012/19/EU). Den här produkten har klassifikationssymbolerna för elektriskt avfall och elektronisk utrustning (WEEE).



Denna produkt har tillverkats av högklassiga delar och material, som kan återanvändas och återvinnas. Kassera därför inte produkten med normal hushållsavfall efter dess

drifttid. Ta den till en återvinningsstation för elektrisk utrustning. Mer information om dessa återvinningsstationer får du av de

lokala myndigheterna. Lämplig kassering av produkter hjälper till att förhindra negativa konsekvenser för miljön och hälsa.

I enlighet med RoHS-direktivet:

Denna produkt efterföljer EU:s RoHS-direktivet (2011/65/EU). Den innehåller inga i direktivet specificerade skadliga eller farliga material.

2.2 Information om förpackningen

Produktens förpackning är tillverkad av återvinningsbara material i överensstämmelse med våra nationella miljöregler. Avyttra inte förpackningsmaterialet i hushållssoporna, eller annat skräp, avyttra det endast på avsedda återvinningsstationer.

SV

3 Din produkt

3.1 Produkt introduktion

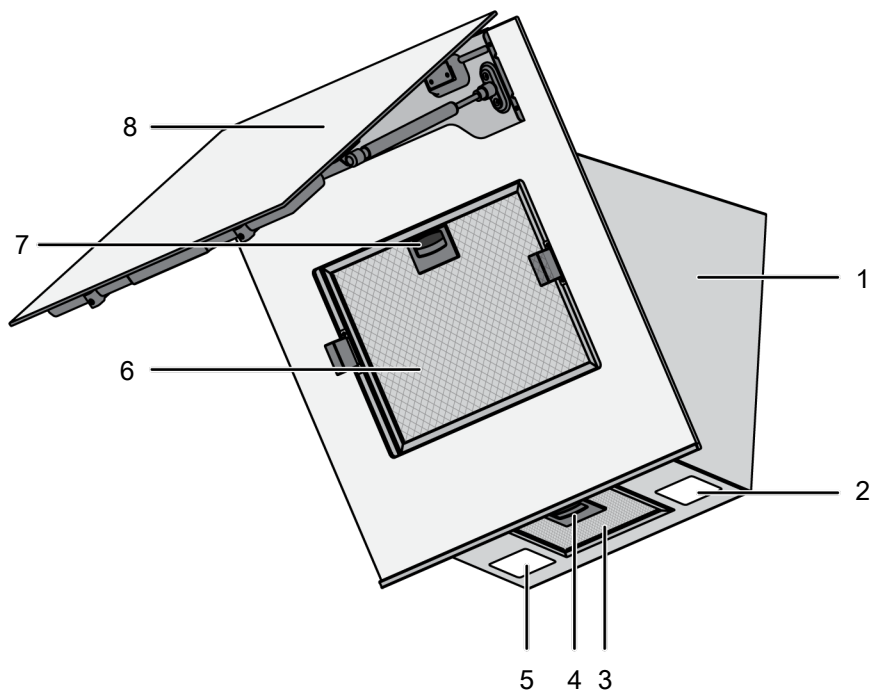

1 Spiskåpens kropp

3 Aluminiumfilter

5 Lampa

7 Aluminiumfiltrets lock

2 Lampa

4 Aluminiumfiltrets lock

6 Aluminiumfilter

8 Spiskåpens glaslock

* Beroende på modell. Den kanske inte är tillgänglig på din produkt.

3.2 Tekniska specifikationer

Produktens yttre dimensioner (höjd/bredd/djup) (mm)	min. 910 - max. 1138 /595 /419
Spänning / frekvens	220-240 V ~1N; 50/60 Hz
Totala strömförbrukning	max. 240 W
Sugeffekt	850 m3/h
Luftutloppsrorets diameter	120-150 mm

SV



Tekniska specifikationer kan ändras utan föregående meddelande för att förbättra produktens kvalitet.



Siffrorna i den här handboken är schematiska och kanske inte exakt matchar din produkt.



Värden som anges på produktetiketterna eller i den dokumentation som åtföljer den erhålls under laboratorieförhållanden i enlighet med relevanta standarder. Beroende på produktens drifts- och miljöförhållanden kan dessa värden variera.

4 Användning av spisfläkten

Spiskåpan har motor med olika hastigheter. För bästa prestanda, rekommenderar vi att man använder låga hastigheter i normala förhållanden och hög hastighet, när lukten och ångnivån ökar.

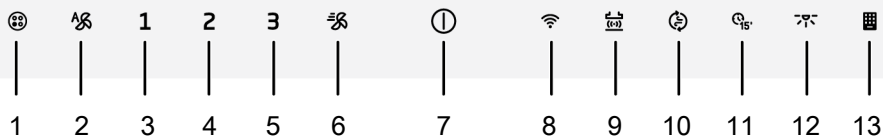

- | | |
|---|-------------------------------|
| 1 Aluminiumfiltrets varningsknapp | 2 Automatlägesknapp |
| 3 Hastighet 1 knapp | 4 Hastighet 2 knapp |
| 5 Hastighet 3 knapp | 6 Booster-knapp |
| 7 På/av-knapp | 8 Wi-Fi knapp |
| 9 Kokplatta-kåpa anslutningsknapp (HobtoHood) | 10 Luftrengöringslägets knapp |
| 11 Timerknapp | 12 Lampnyckel |
| 13 Kolfiltrets varningsknapp | |

Användning av spiskåpan

1. För att använda spiskåpan, tryck på ① knappen eller en av hastighetsnivåknapparna.
 - ⇒ Den startar på hastighetsnivå 1 och 1 knappens ljus tänds.
2. Du kan trycka på andra hastighetsnivåknappar för att ändra hastigheten.

 När produkten används, går den i högst 6 timmar om ingen knapp trycks in.

Stänga av spiskåpan

1. Stäng av spiskåpan genom att trycka på nivåns knapp igen eller på 1 knappen.

 Om du trycker på 1 knappen och någon funktion, förutom lampan, är på, avbryts funktionen.

Att använda lampan

1. Tryck på ⑫ knappen för att använda lampan.
 - ⇒ Spiskåpanns lampa tänds. Om du trycker på ⑫ knappen igen under den 1 minuten, fortsätter lampan att lysa med lägre styrka. Om du trycker på knappen efter 1 minuten, släcks lampan.



 Lampan lyser i högst 12 timmar.

Stänga av lampan

1. Efter en minut när spiskåpanns lampa har tänds, kan du släcka den genom att trycka på ⑫ knappen igen.

 Om du trycker på ⑫ knappen igen under den 1 minuten, övergår lampan till att lysa med lägre styrka.



Justering av lampans ljusfärg

- ✓ Du kan ställa in spiskåpens lampas färg i 3 olika kulörer.
1. När spiskåpens lampa är på, tryck på  knappen i över 2 sekunder.
 - ⇒ Lampans färg byts till en annan kulör.
 2. Om du fortsätter att trycka på  knappen, byts den till nästa kulör efter varje 2 sekunder. När önskad kulör har valts, släpp  knappen. Vald kulör aktiveras automatiskt.

 Du kan byta färg bara när lampan är på intensiv ljusstyrka.

 Vid strömavbrott minns spiskåpan inställd färg och lampan fortsätter att fungera på denna färg.

För att slå på intensiv ventilationsläge (Booster)

1. Tryck på  knappen en gång för att starta spiskåpan i intensiv ventilationsläge.
 - ⇒ Intensiv ventilationsläge startar och fungerar i max 10 minuter.  knappens lampa lyser under denna tid. Efter 10 minuter fortsätter produkten att fungera på hastighet 3 och hastighetens 3 lampa tänds. Om ingen knapp trycks in, fungerar den på hastighetsnivå 3 i högst 6 timmar.

 I intensiv ventilationsläge när någon knapp trycks, återgår den till denna hastighetsnivå och fortsätter att fungera.

För att slå av intensiv ventilationsläge (Booster)

1. Tryck på  knappen en gång för stoppa spiskåpan i intensiv ventilationsläge.
 - ⇒ Intensiv ventilationsläge stängs av.

Automatläge

- ✓ Spiskåpan mäter lufttemperaturen i köket och från hällen med en sensor. Den avgör i automatläge krävda temperaturnivåer för luften från hällen för att matcha den med kökets lufttemperatur och fungerar med bestämda nivåer automatiskt.
1. Aktivera automatiskt läge genom att trycka på  knappen.
 - ⇒ Automatläget aktiveras och fungerar tills lufttemperaturen från hällen motsvarar omgivningens temperatur. Temperaturen stängs av automatiskt, när den jämnas ut. Automatläget måste aktiveras igen för att slå på den igen.

 När automatiskt läge är aktiverat, avbryts den när produkten slås på och av på vilken som helst hastighet.

2. För att stänga av automatiskt läge tidigt, tryck på  knappen en gång till.



 Om produktens lock öppnas när automatläget är på, sjunker dess effekt. Öppna inte locket när automatläget är aktiverad.



 Om skillnader uppstår i omgivningens temperatur fast hällen inte används i automatläge, upptäcker produktens temperatursensor skillnaden och produkten kan starta på hastighet 2 eller 3 beroende på skillnaden. Automatläget stängs av i detta fall när temperaturskillnaden jämnas ut.

 Använd inte automatläget när hällen inte används.

 Om det finns en annan faktor som ökar värmen i miljön utöver hällen, kan automatlägets driftstid förlängas.



Luftrengöringsläge

- ✓ Du kan använda luftrengöringsläget till att eliminera lukter i bostaden under en lång tid på låg nivå.
1. Tryck på  knappen.
 - ⇒ Luftrengöringsläget aktiveras.  -knappens lampa blinkar, när luftrengöringsläget är aktiverad.
 2. Luftrengöringsläget fungerar på hastighet 1 i 10 minuter under 1 timme, och stannar i 50 minuter. Om luftrengöringsläget inte avaktiveras, fungerar den i 10 minuter, stannar i 50 minuter varje timme under 24 timmar.

 När luftrengöringsläget är aktiverad, avbryts den automatiskt när någon knapp, förutom lampans knapp, trycks. Spiskåpan fortsätter att fungera på den tryckta knappens funktion. Den kan avaktiveras genom att trycka på  knappen.

Timerfunktion

- ✓ Du kan använda timerfunktionen för att använda spiskåpan i 15 minuter på önskad hastighetsnivå och den slås av automatiskt efter att tiden tar slut.
1. Tryck på knappen för önskad hastighet, på vilken du vill använda spiskåpan.
 2. Aktivera timern genom att trycka på  knappen.
 - ⇒ Spiskåpan fungerar 15 minuter på inställd hastighetsnivå. Om ingen knapp trycks in, stängs den av automatiskt efter att tiden slutar.



 Om du trycker på  knappen utan att ställa in hastighetsnivå, fungerar spiskåpan i 15 minuter på hastighetsnivå 1 och stängs av efter att tiden tar slut.



Avbryta timerfunktionen

1. Tryck på  knappen när timern är aktiverad.
 - ⇒ Timern avaktiveras och spiskåpan stängs av.

 Om du trycker på en annan hastighetsnivå när timern är aktiverad, avbryts timern och spiskåpan fungerar kontinuerligt på vald hastighetsnivå.

Aluminiumfilter full -varning

 -knappens lampa blinkar efter 100 driftstimmar. Aluminiumfiltret måste rengöras i detta fall. Efter rengöring släcks inte  knappens varningslampa automatiskt. När du trycker på  knappen i över 3 sekunder, nollställs aluminiumfiltren full -varningen och lampan släcks.

 Varningen avbryts inte vid strömavbrott, när spiskåpan avger aluminiumfiltren full -varningen. När strömavbrottet slutar, fortsätter den att varna med  knappens blinkande lampa.

 Om spiskåpan körs på någon hastighetsnivå när aluminiumfiltren full -varningen är på, visas inte varningen när spiskåpan är på. När spiskåpan stängs av, börjar varningen att blinka igen.

 Om varningen stängs av utan att aluminiumfiltren rengörs, återställs de 100 driftstimmar och börjar räknas igen. Efter nästa 100 timmar varnar spiskåpan igen.

Kolfilter full -varning (för produkter med kolfilter)

☐-knappens lampa blinkar efter 100 driftstimmar. Kolfiltret måste bytas i detta fall. Kontakta auktoriserad service. Efter bytet släcks inte ☐ knappens varningslampa automatiskt. När du trycker på ☐ knappen i över 3 sekunder, nollställs kolfiltren full -varningen och lampan släcks.



Varningen avbryts inte vid strömavbrott, när spiskåpan avger kolfiltren full -varningen. När strömavbrottet slutar, fortsätter den att varna med ☐knappens blinkande lampa.



Om spiskåpan körs på någon hastighetsnivå när kolfiltren full -varningen är på, visas inte varningen när spiskåpan är på. När spiskåpan stängs av, börjar varningen att blinka igen.



Om varningen stängs av utan att kolfiltren byts, återställs de 100 driftstimmarna och börjar räknas igen. Efter nästa 100 timmar visas varningen igen.

Spiskåpa och håll kombinerad funktion (Håll till spiskåpa funktion)

Om hällen är utrustad med "håll till spiskåpa" funktionen på spiskåpans överdel, kan spiskåpan och hällen anslutas och spiskåpan fungerar automatiskt enligt matlagningnivån.

Parkoppling av spiskåpa och håll

För att ansluta spiskåpan och hällen, håll "☐" knappen intryckt i ca. 2 sekunder med spiskåpan avstängd. "☐" knappen blinkar på skärmen. Tryck under tiden på motsvarande knapp på hällen (se hällens bruksanvisning). "☐" knappen tänds på skärmen, när parkopplingen är slutförd. Hällen och spiskåpan är nu parkopplade.

Avaktivering av spiskåpans och hällens anslutning

Om du inte vill använda spiskåpan och hällen tillsammans, tryck på motsvarande knapp på hällen (se hällens bruksanvisning) eller på "☐" knappen på spiskåpan för att avsluta anslutningen. Symbolen på produkten som trycktes in slocknar, motsvarande knapp på den andra produkten blinkar en tid och slocknar sedan.



Om det uppstår störningar på någon hastighetsnivå när "håll till spiskåpa" funktionen är aktiverad, avaktiveras funktionen och håll-spiskåpa anslutningen avbryts.

Att använda HomeWhiz-applikationen

Följ instruktionerna nedan för att kontrollera och övervaka spiskåpan via din smarta enhet. Du ska ansluta plattan till ditt hemnätverk och ladda ner HomeWhiz-applikationen till din smarta enhet från app store på din smarta enhet.

1. Öppna appen du har laddat ner till din smarta enhet.
2. Tryck på "lägg till / ta bort enhet" sektionen på den smarta enheten.
3. Utför installationen genom att följa instruktionerna på den smarta enheten.
4. Tryck på funktionsknappen i ca. 5 sekunder. ☐ symbolen börjar blinka på skärmen.
5. Anslut till spiskåpan med användarnamn och lösenord från appen, som finns i inställningar-sektionen på din smarta enhet.
6. Välj nätverk från nätverkslistan och anslut spiskåpan till nätverket med krävd lösenord. ☐ symbolen lyser, när installationen är klar. Du kan öppna appen och börja använda spiskåpan genom att namnge den från "lägg till / ta bort enhet" sektionen.

 Om nätverksanslutning inte kan etableras inom 5 minuter efter att man tryckt på funktionsknappen i ca. 5 sekunder, avslutas installationen av homewhiz-applikationen och Wi-Fi symbolen slocknar.

Användning:

Tryck på Wi-Fi knappen en gång för att kontrollera produkten via din smarta enhet. Wi-Fi symbolen blinkar på skärmen. Under tiden söks anslutning till den smarta enheten. När anslutningen skapas, lyser symbolen "Wi-Fi" konstant.

 Anslutningen måste vara aktiverad, för att öppna HomeWhiz-meny.

 När HomeWhiz är aktiverad, kan du kontrollera och övervaka spiskåpan både från dess skärm och smarta enheter via HomeWhiz.

 Tryck på Wi-Fi knappen för att stänga av HomeWhiz-anslutningen. Wi-Fi symbolen i skärmen slocknar.

 Vid elavbrott när produktens HomeWhiz-anslutning är på och om anslutningen bryts, byter HomeWhiz till av-läge automatiskt.

Användning av spiskåpan via den smarta enheten.

1. Öppna HomeWhiz-appen på din smarta enhet.
 - ⇒ Apparaten ska finnas på applikationssidan.
2. Tryck på produkten.
 - ⇒ Spiskåpan kontroll- och övervakningssida ska visas. På denna skärm kan du justera lampans ljusstyrka och spiskåpan hastighet. Du kan även aktivera luftrengöringsläge, se filtern full -nivån, nollställa filtern full -nivån när som helst.

Överensstämmelse med standard och testinformation / EU-Försäkran om överensstämmelse

	Produktens utvecklings-, tillverknings- och försäljningssteg har utförts enligt säkerhetsföreskrifterna, som specificerats i all relevant Europeiska Unionens lagstiftning.
Frekvensband	: 2.4 Ghz
Max. Transmissionsseffekt	: max. 100 mW
CE-försäkran om överensstämmelse Härmed förklarar Arçelik A.Ş., att denna produkt överensstämmer med direktivet 2014/53/EU. En detaljerad RED-Försäkran om överensstämmelse finns på sidan support.grundig.com tillsammans med tilläggsdokument angående produkten..	

Den definierade cyber security - relaterade programvaruuppdateringsperioden för produkten är produktens garantiperiod.

Efter denna period garanteras inte cybersäkerhetsrelaterade programuppdateringar.

5 Underhåll och rengöring

5.1 Allmän rengöringsinformation

Allmänna varningar

- Produktens livslängd sträcker sig och ofta drabbas av problem minskar om den rengörs med jämna mellanrum.
- Koppla ur produkten innan underhåll eller rengöring påbörjas. Det finns en elektrisk stötrisk!
- Vissa rengöringsmedel eller tvättmedel kan skada ytan. Använd inte slipmedel, rengöringspulver, rengöringskrämer eller vassa föremål under rengöring.
- Använd inte ångrengöring produkter för rengöring.

Rengöring av produkten

- Produkten bör rengöras noggrant efter varje användning. Således rengörs matrester lätt och dessa rester förhindras från att brännas när produkten används igen senare.
- Inget specialrengöringsmedel krävs för rengöring av produkten. Rengör produkten med diskmedel, varmt vatten och en mjuk trasa eller svamp och torka den med en torr trasa.
- Använd inte syra eller klorhaltiga rengöringsmedel för att rengöra rostfria ytor eller inoxytor och handtag. Rengör med en mjuk tvålduk och flytande (icke-repor) rengöringsmedel, var noga med att torka i en riktning.
- På produktens glasskyddets baksida finns sensorer. Skada inte dessa under rengöringen. (För modell C)

5.2 Aluminiumfilter

Detta filter fångar upp oljepartiklarna i luften. **Vi rekommenderar, att filtret rengörs en gång i månaden under normal användning.** För att uppnå detta:

1. Ta bort aluminiumfiltren.
2. Rengör filtret i vatten och flytande tvättmedel och installera efter att den har torkat.

Fettfilter av aluminium kan missfärgas när de tvättas; detta är normalt och du behöver inte byta filter.



Aluminiumfettfiltret kan även tvättas i diskmaskin. (max. 70 °C)

SV

Borttagning av aluminiumfiltren

Det finns två aluminiumfilter i produkten. En finns under spiskåpens glasdörr och den andra under spiskåpan. Borttagning av filtren

1. Nå filtret under glasdörren genom att öppna spiskåpens dörr uppåt.
2. Dra aluminiumfiltrens lås nedåt, som visats i bilden.

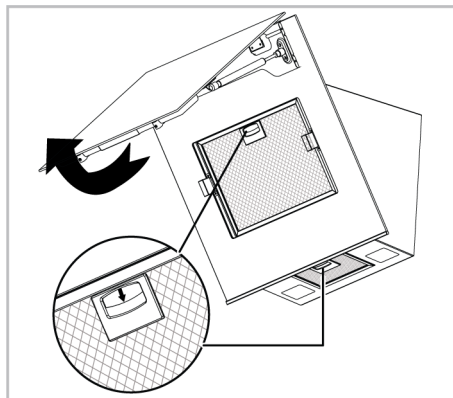

3. Dra först filtret försiktigt mot dig själv och dra den sedan uppåt för att ta bort den från spåret.

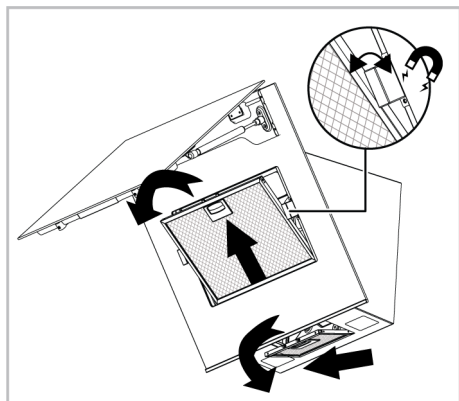

Det minns två tätningar med magnet på filtrets kanter under glassdörren. Ta inte bort dessa tätningar, när filtret tas bort.

4. Installera aluminiumfiltren i spåren efter sköljning i omvänd ordning.

5.3 Spiskåpens lampa

Om spiskåpens lampa inte fungerar, kontakta din lokala återförsäljare eller kundtjänst och få lampan bytt.

5.4 Kolfilter (användning utan röckanal)

Allmänna varningar

- Om produkten installerats med röckanal, ska kolfiltret bytas var 4 månad under normal bruk. Kolfiltret kan köpas från auktoriserad service.
- Kolfiltret ska aldrig rengöras.

6 Felsökning

Om problemen kvarstår efter den följande har åtföljts, kontakta återförsäljare eller auktoriserad service. Försök aldrig reparera produkten själv.

Produkten fungerar inte.

- Säkringarna kan ha brunnit. >>> Kontrollera säkringarna i säkringsdosan. Byt dem vid behov.
- Produkten är kanske inte ansluten. >>> Kontrollera att produkten är ansluten.

- Om reglerna för rengöring och byte av filtren inte följs, kan det orsaka brand.

Borttagning av kolfiltren

1. Öppna spiskåpens glasskydd och ta bort aluminiumfiltret.
2. Skruva loss kolfiltren på motorhållarens högra och vänstra sida.

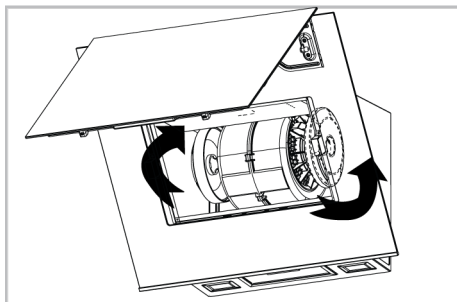

3. placera fästapparna på kolfiltren i motorhållarens fästen och vrid dem medsols för att fästa dem på plats.

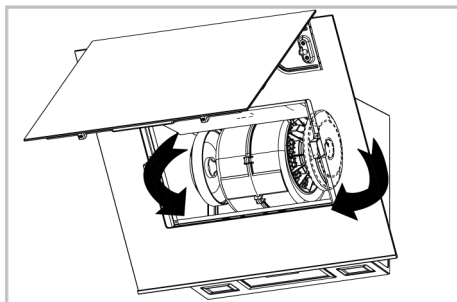

4. Stäng glasskyddet när aluminiumfiltret har installerats.

- Hastighetsknappen är kanske inte inställd. >>> Tryck på önskad hastighetsknapp.
- Ingen ström. >>> Kontrollera att strömförsörjningen fungerar och säkringarna i säkringsdosan. Byt säkringarna eller aktivera den igen vid behov.

Spiskåpens lampa tänds inte.

- Spiskåpens lampa är kanske defekt. >>> Kontakta din lokala återförsäljare eller kundtjänst för att få lampan bytt.
- Ingen ström. >>> Kontrollera att strömförsörjningen fungerar och säkringarna i säkringsdosan. Byt säkringarna eller aktivera den igen vid behov.

