



ΠΛΥΝΤΗΡΙΟ ΠΙΑΤΩΝ
ΟΔΗΓΙΕΣ ΧΡΗΣΗΣ

GSF 41821
GSF 41821 X

EL

www.grundig.com

FOR A GOOD REASON

GRUNDIG

ΠΛΥΝΤΗΡΙΟ ΠΙΑΤΩΝ

ΟΔΗΓΙΕΣ ΧΡΗΣΗΣ

GSF 41821

GSF 41821 X

EL

Διαβάστε πρώτα αυτό το εγχειρίδιο οδηγιών χρήσης!

Αγαπητέ πελάτη,

Ευχαριστούμε που προτιμήσατε ένα προϊόν Grundig. Ελπίζουμε ότι θα έχετε τα καλύτερα αποτελέσματα από το προϊόν, το οποίο κατασκευάστηκε με υψηλή ποιότητα και με την τελευταία λέξη της τεχνολογίας. Για το λόγο αυτόν, διαβάστε προσεκτικά όλο το εγχειρίδιο οδηγιών χρήσης και όλη τη συνοδευτική τεκμηρίωση, πριν χρησιμοποιήσετε το προϊόν, και φυλάξτε το εγχειρίδιο για μελλοντική αναφορά. Αν παραδώσετε το προϊόν σε τρίτον, παραδώστε μαζί και το εγχειρίδιο οδηγιών χρήσης. Τηρείτε όλες τις προειδοποιήσεις και τις πληροφορίες στο εγχειρίδιο οδηγιών χρήσης.

Να θυμάστε ότι αυτό το εγχειρίδιο οδηγιών χρήσης έχει εφαρμογή και σε αρκετά άλλα μοντέλα. Οι διαφορές μεταξύ μοντέλων θα επισημαίνονται στο εγχειρίδιο.

Εξήγηση των συμβόλων

Σε όλο το παρόν εγχειρίδιο οδηγιών χρήσης χρησιμοποιούνται τα εξής σύμβολα:

	Σημαντικές πληροφορίες ή χρήσιμες συμβουλές σχετικά με τη χρήση.
---	--

	Προειδοποίηση για καταστάσεις επικίνδυνες για τη ζωή και την περιουσία.
---	---

	Προειδοποίηση για ηλεκτροπληξία.
---	----------------------------------

	Τα υλικά συσκευασίας του προϊόντος έχουν κατασκευαστεί από ανακυκλώσιμα υλικά, σύμφωνα με τους εθνικούς μας κανονισμούς για το περιβάλλον.
--	--

Μην απορρίπτετε τα υλικά συσκευασίας μαζί με τα οικιακά ή άλλα απορρίμματα ή απόβλητα. Παραδώστε τα στα σημεία συλλογής υλικών συσκευασίας που έχουν οριστεί από τις τοπικές αρχές.

**1 ΟΔΗΓΙΕΣ ΓΙΑ ΤΗΝ
ΑΣΦΑΛΕΙΑ ΚΑΙ ΤΟ
ΠΕΡΙΒΑΛΛΟΝ 4**

Γενικά για την ασφάλεια	4
Προβλεπόμενη χρήση	5
Ασφάλεια των παιδιών	5
Απόρριψη των υλικών συσκευασίας	5
Μεταφορά του προϊόντος.....	6
Συμμόρφωση με την Οδηγία WEEE και απόρριψη της συσκευής στο τέλος της ωφέλιμης ζωής της	6
Συμμόρφωση με την Οδηγία RoHS	6
Πληροφορίες για τη συσκευασία.....	6

2 ΠΛΥΝΤΗΡΙΟ ΠΙΑΤΝ 7

Γενική επισκόπηση	7
Τεχνικές προδιαγραφές.....	8

3 ΕΓΚΑΤΑΣΤΑΣΗ 9

Κατάλληλη θέση εγκατάστασης	9
Σύνδεση της παροχής νερού.....	10
Σύνδεση στην αποχέτευση	10
WaterProtect+	11
Ηλεκτρική σύνδεση	12

4 ΠΡΟΕΤΟΙΜΑΣΙΑ 13

Συμβουλές για εξοικονόμηση ενέργειας....	13
Σύστημα αποσκλήρυνσης νερού.....	13
Ρύθμιση του συστήματος αποσκλήρυνσης του νερού.....	13
Προσθήκη ειδικού αλατιού	15
Απορρυπαντικό.....	16
Απορρυπαντικά σε μορφή ταμπλέτας	17
Λαμπруντικό	18
Είδη ακατάλληλα για πλύσιμο στο πλυντήριο πιάτων	19
Τοποθέτηση των σκευών μέσα στο πλυντήριο	19
Ρύθμιση του ύψους του πάνω καλάθιού	22
Πτυσσόμενες περόνες στο πάνω καλάθι....	23
Σχάρα στο πάνω καλάθι	23
Καλάθι για μαχαιροπίρουνα	24
Πτυσσόμενες περόνες κάτω καλάθιού.....	24

**5 ΧΕΙΡΙΣΜΟΣ ΤΟΥ
ΠΡΟΪΟΝΤΟΣ 25**

Πλήκτρα.....	26
Προετοιμασία της συσκευής	26
Επιλογή προγράμματος	26
Βοηθητικές λειτουργίες	28
Προγραμματισμός του χρόνου πλυσίματος.....	29
Έναρξη του προγράμματος.....	30
Παρακολούθηση των φάσεων του προγράμματος.....	31
Κλειδίωμα (πλήκτρων) για Παιδιά.....	32
Ακύρωση του προγράμματος	32
Ρύθμιση της ποσότητας λαμπруντικού	33
Ένδειξη Ειδικού Αλατιού (S)	33
Ένδειξη Λαμπруντικού (*). 	33
Ένδειξη Διακοπής νερού (K).....	33
Τέλος προγράμματος	33
SelfCare.....	34

**6 ΣΥΝΤΗΡΗΣΗ ΚΑΙ
ΚΑΘΑΡΙΣΜΟΣ 35**

Καθαρισμός της εξωτερικής επιφάνειας του προϊόντος.....	35
Καθαρισμός του εσωτερικού της συσκευής.....	35
Καθαρισμός των φίλτρων	35
Καθαρισμός του φίλτρου εύκαμπτου σωλήνα.....	36
Καθαρισμός των βραχιόνων πλύσης	37
Κάτω βραχίονας πλύσης.....	37
Πάνω βραχίονας πλύσης.....	37

**7 ΑΝΤΙΜΕΤΩΠΙΣΗ
ΠΡΟΒΛΗΜΑΤΩΝ 38**

Η ενότητα αυτή περιέχει οδηγίες ασφαλείας που θα σας βοηθήσουν να προστατεύεστε από τον κίνδυνο τραυματισμού ατόμων ή υλικών ζημιών. Η μη τήρηση αυτών των οδηγιών θα καταστήσει άκυρη κάθε εγγύηση.

Γενικά για την ασφάλεια

- Σε καμία περίπτωση μην τοποθετήσετε το προϊόν σε δάπεδο που καλύπτεται από χαλί ή μοκέτα, διαφορετικά η έλλειψη ροής αέρα κάτω από το προϊόν θα προκαλέσει υπερθέρμανση των ηλεκτρικών εξαρτημάτων. Αυτό θα προκαλέσει προβλήματα με το προϊόν.
- Μη χρησιμοποιήσετε το προϊόν αν έχει υποστεί ζημία το καλώδιο ρεύματος / το φις ρευματοληψίας! Καλέστε τον Εξουσιοδοτημένο Αντιπρόσωπο Σέρβις.
- Συνδέστε το προϊόν σε γειωμένη πρίζα που προστατεύεται από ασφάλεια η οποία συμμορφώνεται με τις τιμές στον πίνακα "Τεχνικές προδιαγραφές". Μην αμελήσετε να αναθέσετε την εγκατάσταση γείωσης σε εξειδικευμένο ηλεκτρολόγο. Η εταιρεία μας δεν θα ευθύνεται για οποιαδήποτε βλάβη προκύψει αν το προϊόν χρησιμοποιείται χωρίς γείωση που συμμορφώνεται με τους τοπικούς κανονισμούς.
- Οι εύκαμπτοι σωλήνες παροχής νερού και αποστράγγισης πρέπει να είναι σφίχτα στερεωμένοι και να

παραμένουν άθικτοι.

- Αποσυνδέετε το προϊόν από την πρίζα όταν δεν χρησιμοποιείται.
- Ποτέ μην απλώσετε ή χύσετε νερό πάνω στο προϊόν για να το πλύνετε! Υπάρχει κίνδυνος ηλεκτροπληξίας!
- Ποτέ μην αγγίζετε το φις ρευματοληψίας με βρεγμένα χέρια! Ποτέ μην αποσυνδέσετε τη συσκευή από την πρίζα τραβώντας το καλώδιο, πρέπει πάντα να τραβάτε το φις ρευματοληψίας.
- Το προϊόν πρέπει να είναι αποσυνδεδεμένο από την πρίζα κατά τη διάρκεια των εργασιών εγκατάστασης, καθαρισμού και επισκευής.
- Πάντα να αναθέτετε τις εργασίες εγκατάστασης και επισκευής στον Εξουσιοδοτημένο Αντιπρόσωπο Σέρβις. Ο κατασκευαστής δεν θα είναι υπεύθυνος για βλάβες που μπορεί να προκύψουν από διαδικασίες που διεξάγονται από μη εξουσιοδοτημένα άτομα.
- Ποτέ μη χρησιμοποιείτε χημικούς διαλύτες στο προϊόν. Δημιουργούν κίνδυνο έκρηξης.
- Όταν τραβάτε τελείως έξω το πάνω και κάτω καλάθι, η πόρτα του προϊόντος θα στηρίζει όλο το βάρος των καλάθιων. Μη φορτώνετε την πόρτα με άλλα αντικείμενα, αλλιώς το προϊόν μπορεί να γείρει.
- Ποτέ μην αφήνετε την πόρτα του προϊόντος ανοικτή, εκτός κατά τις διαδικασίες φόρτωσης και εκφόρτωσης.

- Μην ανοίγετε την πόρτα της συσκευής όταν βρίσκεται σε λειτουργία, εκτός αν είναι απαραίτητο. Αν πρέπει να ανοίξετε την πόρτα, προσέχετε την απότομη έξοδο καυτού ατμού.

Προβλεπόμενη χρήση

- Αυτό το προϊόν έχει σχεδιαστεί για οικιακή χρήση.
- Πρέπει να χρησιμοποιείται μόνο για σκεύη οικιακού τύπου.
- Αυτή η συσκευή προορίζεται για χρήση σε οικιακές και παρόμοιες χρήσεις, όπως:
 - Περιοχές προσωπικού κουζίνας σε καταστήματα, γραφεία και άλλα περιβάλλοντα εργασίας
 - Αγροτόσπιτα
 - Από πελάτες σε ξενοδοχεία, μοτέλ και άλλα παρόμοια περιβάλλοντα τύπου κατοικίας
 - Περιβάλλοντα τύπου ξενοδοχείων ύπνου και πρωινού
- Πρέπει να χρησιμοποιείτε μόνο απορρυπαντικά, λαμπруντικά και πρόσθετα που είναι ασφαλή για πλυντήρια πιάτων.
- Ο κατασκευαστής δεν είναι υπεύθυνος για βλάβες που μπορεί να προκύψουν από λανθασμένη χρήση ή μεταφορά.
- Ο χρόνος ζωής του προϊόντος είναι 10 χρόνια. Κατά τη διάρκεια αυτής της περιόδου, θα είναι διαθέσιμα γνήσια ανταλλακτικά για τη σωστή λειτουργία του προϊόντος.
- Αυτή η συσκευή μπορεί να χρησιμοποιηθεί από παιδιά ηλικίας 8 ετών και άνω και από

άτομα με μειωμένες σωματικές, αισθητηριακές ή διανοητικές δυνατότητες ή από άτομα χωρίς εμπειρία και γνώσεις, αν τα άτομα αυτά έχουν λάβει εκπαίδευση ή καθοδήγηση σχετικά με τη χρήση της συσκευής με ασφαλή τρόπο και κατανοούν τους ενεχόμενους κινδύνους. Τα παιδιά δεν πρέπει να παίζουν με τη συσκευή. Ο καθαρισμός και η συντήρηση από το χρήστη δεν πρέπει να γίνονται από παιδιά χωρίς επίβλεψη.

Ασφάλεια των παιδιών

- Τα ηλεκτρικά προϊόντα είναι επικίνδυνα για τα παιδιά. Κρατάτε τα παιδιά μακριά από το προϊόν όταν βρίσκεται σε λειτουργία. Μην τα αφήνετε να πειράζουν το προϊόν.
- Μην ξεχνάτε να κλείνετε την πόρτα του προϊόντος όταν φεύγετε από το δωμάτιο όπου βρίσκεται αυτό.
- Αποθηκεύετε όλα τα απορρυπαντικά και τα πρόσθετα σε ασφαλές μέρος, μακριά από παιδιά.

Απόρριψη των υλικών συσκευασίας

Τα υλικά συσκευασίας είναι επικίνδυνα για τα παιδιά. Κρατάτε όλα τα υλικά συσκευασίας σε ασφαλές μέρος, μακριά από παιδιά.

Τα υλικά συσκευασίας του προϊόντος έχουν κατασκευαστεί από ανακυκλώσιμα υλικά. Απορρίψτε τα κατάλληλα

και διαχωρίστε τα σύμφωνα με τις οδηγίες ανακύκλωσης απορριμάτων. Μην τα απορρίψετε μαζί με τα κανονικά οικιακά απορρίμματα.

Μεταφορά του προϊόντος



Αν χρειαστεί να μεταφέρετε το προϊόν, διατηρήστε το σε όρθια θέση και κρατάτε το από την πίσω πλευρά. Αν γείρετε το προϊόν προς την μπροστινή πλευρά του, μπορεί να προκληθεί βλάβη από είσοδο νερού στα ηλεκτρονικά εξαρτήματα.

1. Αποσυνδέστε το προϊόν από την πρίζα πριν το μεταφέρετε.
2. Αφαιρέστε τις συνδέσεις αποστράγγισης και παροχής νερού.
3. Αποστραγγίστε πλήρως το νερό που έχει παραμείνει στο προϊόν.

Συμμόρφωση με την Οδηγία WEEE και απόρριψη της συσκευής στο τέλος της ωφέλιμης ζωής της



Αυτό το προϊόν συμμορφώνεται με την Οδηγία WEEE της Ε.Ε. (2012/19/ΕΕ). Αυτό το προϊόν φέρει ένα σύμβολο ταξινόμησης για τα απόβλητα ηλεκτρικού και ηλεκτρονικού

εξοπλισμού (WEEE). Αυτό το προϊόν έχει κατασκευαστεί με εξαρτήματα και υλικά υψηλής ποιότητας που μπορούν να επαναχρησιμοποιηθούν και είναι κατάλληλα για ανακύκλωση. Μην απορρίψετε το προϊόν μαζί με τα κανονικά οικιακά και άλλα απορρίμματα στο τέλος της ωφέλιμης διάρκειας ζωής του. Μεταφέρετέ το στο κέντρο συλλογής για την ανακύκλωση του ηλεκτρικού και ηλεκτρονικού εξοπλισμού. Παρακαλούμε συμβουλευτείτε τις τοπικές αρχές σχετικά με αυτά τα κέντρα συλλογής.

Συμμόρφωση με την Οδηγία RoHS

Το προϊόν που αγοράσατε συμμορφώνεται με την Οδηγία RoHS της Ε.Ε. (2011/65/ΕΕ). Δεν περιέχει βλαβερά και απαγορευμένα υλικά τα οποία προσδιορίζονται στην Οδηγία.

Πληροφορίες για τη συσκευασία

Τα υλικά συσκευασίας του προϊόντος έχουν κατασκευαστεί από ανακυκλώσιμα υλικά, σύμφωνα με τους εθνικούς μας κανονισμούς για το περιβάλλον. Μην απορρίπτετε τα υλικά συσκευασίας μαζί με τα οικιακά ή άλλα απορρίμματα ή απόβλητα. Παραδώστε τα στα σημεία συλλογής υλικών συσκευασίας που έχουν οριστεί από τις τοπικές αρχές.

2 ΠΛΥΝΤΗΡΙΟ ΠΙΑΤΩΝ

Γενική επισκόπηση

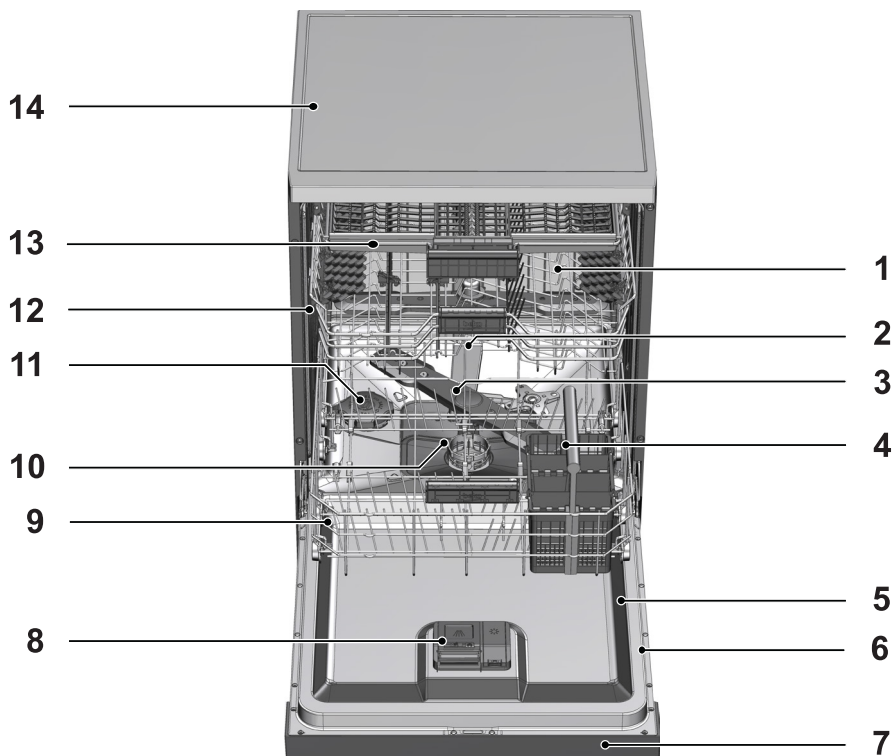

1. Πάνω καλάθι
2. Πάνω βραχίονας πλύσης
3. Κάτω βραχίονας πλύσης
4. Καλάθι για μαχαιροπίρουνα
5. Πόρτα
6. Ετικέτα στοιχείων
7. Πίνακας ελέγχου
8. Θήκη διανομής απορρυπαντικού
9. Κάτω καλάθι
10. Φίλτρα
11. Καπάκι δοχείου ειδικού αλατιού
12. Ράγα πάνω καλαθιού
13. Πάνω καλάθι για μαχαιροπίρουνα (εξαρτάται από το μοντέλο)
14. Επιφάνεια τραπέζιου (εξαρτάται από το μοντέλο)
15. Σύστημα στεγνώματος με ανεμιστήρα (εξαρτάται από το μοντέλο)

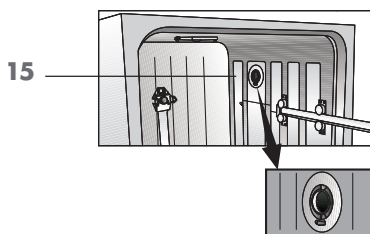

Τεχνικές προδιαγραφές

CE Συμμόρφωση με πρότυπα και δεδομένα δοκιμών/ Δήλωση συμμόρφωσης EC

Αυτό το προϊόν συμμορφώνεται με τις ακόλουθες οδηγίες της Ε.Ε.:

Τα στάδια ανάπτυξης, παραγωγής και πώλησης αυτού του προϊόντος συμμορφώνονται με τους κανόνες ασφαλείας που συμπεριλαμβάνονται σε όλους τους σχετικούς κανονισμούς των Ευρωπαϊκών Κοινοτήτων.

2014/35/EU, 2014/30/EU, 93/68/EC, IEC 60436/DIN 44990, EN 50242

Τροφοδοσία ρεύματος	220-240 V, 50 Hz (βλ. ετικέτα στοιχείων)
Συνολική κατανάλωση ρεύματος	1800-2100 W (βλ. ετικέτα στοιχείων)
Κατανάλωση ρεύματος θερμοκήρα	1800 W (βλ. ετικέτα στοιχείων)
Συνολικό ρεύμα (εξαρτάται από το μοντέλο)	10 A (βλ. ετικέτα στοιχείων)
Κατανάλωση ρεύματος αντλίας αποστράγγισης	30 W (βλ. ετικέτα στοιχείων)
Πίεση νερού	0,3 - 10 bar (= 3 - 100 N/cm ² = 0,01-1,0 MPa)



Οι τεχνικές προδιαγραφές μπορεί να αλλάξουν χωρίς προειδοποίηση, για λόγους βελτίωσης της ποιότητας του προϊόντος.



Οι εικόνες στο παρόν εγχειρίδιο είναι σχηματικές και ενδέχεται να μη ανταποκρίνονται πλήρως στο προϊόν που κατέχετε.



Οι τιμές που αναφέρονται στις σημάνσεις πάνω στο προϊόν ή στα έντυπα που το συνοδεύουν έχουν αποκτηθεί εργαστηριακά σύμφωνα με τα σχετικά πρότυπα. Ανάλογα με τις συνθήκες λειτουργίας και περιβάλλοντος του προϊόντος, αυτές οι τιμές μπορεί να διαφέρουν.

Σημείωση για τους φορείς δοκιμών:

Τα δεδομένα τα οποία απαιτούνται για δοκιμές απόδοσης θα παρέχονται κατόπιν ζήτησης. Μπορείτε να αποστείλετε αιτήματα μέσω e-mail στην ακόλουθη διεύθυνση:

dishwasher@standardloading.com

Μην ξεχάσετε να συμπεριλάβετε στο e-mail με το αίτημά σας, τον κωδικό, τον αριθμό είδους και τον αριθμό σειράς του προϊόντος που πρόκειται να δοκιμαστεί, καθώς και τα στοιχεία επικοινωνίας σας. Μπορείτε να βρείτε τον κωδικό, τον αριθμό είδους και τον αριθμό σειράς του προϊόντος στην ετικέτα τύπου που βρίσκεται στον πλαϊνό τοίχωμα της πόρτας.

3 ΕΓΚΑΤΆΣΤΑΣΗ

Απευθυνθείτε στον πλησιέστερο Εξουσιοδοτημένο αντιπρόσωπο σέρβις για την εγκατάσταση της συσκευής σας. Για να ετοιμάσετε το προϊόν για χρήση, βεβαιωθείτε ότι η παροχή ηλεκτρικού ρεύματος, η παροχή νερού βρύσης και τα συστήματα αποχέτευσης νερού είναι κατάλληλα πριν καλέσετε τον Εξουσιοδοτημένο Αντιπρόσωπο Σέρβις. Αν δεν είναι, καλέστε έναν εξειδικευμένο τεχνικό και υδραυλικό για να αναθέσετε τις απαραίτητες εργασίες.



Η προετοιμασία της θέσης, της ηλεκτρικής εγκατάστασης καθώς και των εγκαταστάσεων νερού βρύσης και αποχέτευσης των απόνερων στη θέση εγκατάστασης αποτελούν ευθύνη του πελάτη.



Η εγκατάσταση και οι ηλεκτρικές συνδέσεις πρέπει να γίνουν από τον Εξουσιοδοτημένο Αντιπρόσωπο Σέρβις. Ο κατασκευαστής δεν αναλαμβάνει καμία ευθύνη για όποιες ζημιές προκύψουν από διαδικασίες που διεξάγονται από μη εξουσιοδοτημένα άτομα.



Πριν την εγκατάσταση, ελέγξτε οπτικά αν το προϊόν έχει οποιαδήποτε ελαττώματα. Αν ναι, μην το εγκαταστήσετε. Τα προϊόντα που έχουν υποστεί ζημιά προκαλούν κινδύνους για την ασφάλειά σας.



Βεβαιωθείτε ότι οι εύκαμπτοι σωλήνες εισόδου και εξαγωγής του νερού δεν έχουν διπλώσει, τσακίσει ή συμπιεστεί, καθώς σπρώχνετε το προϊόν στη θέση του μετά τις διαδικασίες εγκατάστασης ή καθαρισμού.

Κατά την τοποθέτηση του προϊόντος, προσέξτε να μην προκαλέσετε ζημιά στο δάπεδο, στους τοίχους, στις σωληνώσεις κλπ. Μην κρατάτε το προϊόν από την πόρτα ή τον πίνακα για να το μετακινήσετε.

Κατάλληλη θέση εγκατάστασης

- Τοποθετήστε το προϊόν σε σταθερό και επίπεδο δάπεδο που διαθέτει επαρκή ικανότητα στήριξης φορτίου! Το προϊόν πρέπει να εγκατασταθεί σε επίπεδη επιφάνεια ώστε η πόρτα να μπορεί να κλείνει εύκολα και με ασφάλεια.
- Μην εγκαταστήσετε το προϊόν σε θέσεις όπου η θερμοκρασία μπορεί να πέσει κάτω από 0 °C.
- Τοποθετήστε το προϊόν τουλάχιστον 1 εκ. μακριά από τις πλευρές άλλων επίπλων.
- Τοποθετήστε το προϊόν πάνω σε άκαμπο δάπεδο. Μην το τοποθετήσετε πάνω σε χαλί με παχύ πέλος ή σε παρόμοιες επιφάνειες.



Μην τοποθετήσετε το προϊόν πάνω στο καλώδιο ρεύματος.

- Βεβαιωθείτε να επιλέξετε μια θέση που θα σας επιτρέψει την εύκολη και άνετη τοποθέτηση και αφαίρεση των σκευών στη συσκευή.
- Εγκαταστήστε το προϊόν σε θέση κοντά στο διακόπτη παροχής νερού και την οπή αποχέτευσης του νερού. Επιλέξτε τη θέση εγκατάστασης λαμβάνοντας υπόψη ότι δεν θα αλλάξει αφότου γίνουν οι συνδέσεις.

Σύνδεση της παροχής νερού



Προτείνουμε την τοποθέτηση ενός φίλτρου στην είσοδο παροχής νερού του σπιτιού/διαμερίσματος για την προστασία της συσκευής από ζημιές που μπορεί να προκύψουν από ρύπους (άμμο, χώμα, σκουριά κλπ.) οι οποίοι προέρχονται από το σύστημα παροχής νερού της πόλης ή από το δικό σας σύστημα παροχής νερού, καθώς και για να αποτρέψετε προβλήματα όπως κιτρίνισμα ή συσσώρευση ιλύος στο τέλος του πλυσίματος.

Επιτρεπόμενη θερμοκρασία νερού: μέχρι 25 °C

Το πλυντήριο πιάτων δεν επιτρέπεται να συνδεθεί σε ανοικτές διατάξεις παροχής ζεστού νερού ή σε ταχυθερμαντήρες νερού.

- Μη χρησιμοποιήσετε παλιό ή χρησιμοποιημένο εύκαμπτο σωλήνα εισόδου νερού στο καινούργιο προϊόν. Χρησιμοποιήστε τον καινούργιο εύκαμπτο σωλήνα εισόδου νερού που παρέχεται μαζί με το προϊόν.
- Συνδέστε τον εύκαμπτο σωλήνα εισόδου νερού απευθείας στο διακόπτη παροχής νερού. Η πίεση από το διακόπτη παροχής νερού θα πρέπει να είναι τουλάχιστον 0,3 και το πολύ 10 bar. Αν η πίεση του νερού υπερβεί τα 10 bar, θα πρέπει να εγκατασταθεί ενδιάμεσα μια βαλβίδα μείωσης της πίεσης.
- Ανοίξτε πλήρως τους διακόπτες παροχής νερού αφότου γίνουν οι συνδέσεις, για να ελέγξετε για τυχόν διαρροές νερού.



Χρησιμοποιήστε ένα βιδωτό σύνδεσμο εύκαμπτων σωλήνων για να συνδέσετε τον εύκαμπτο σωλήνα εισόδου νερού με διακόπτη νερού που φέρει εξωτερικό σπείρωμα 3/4 της ίντσας. Αν είναι απαραίτητο, χρησιμοποιήστε ένα ένθετο φίλτρο για να φιλτράρετε κατάλοιπα από τους σωλήνες.

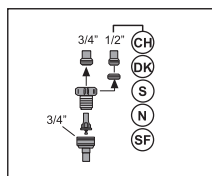
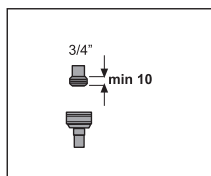

Για την ασφάλειά σας, κλείνετε εντελώς το διακόπτη παροχής νερού αφού ολοκληρωθεί το πρόγραμμα πλυσίματος.

Σύνδεση στην αποχέτευση

Ο εύκαμπτος σωλήνας εξαγωγής νερού μπορεί να συνδεθεί απευθείας στην οπή αποχέτευσης ή στο σύστημα αποχέτευσης του νεροχύτη. Το μήκος αυτής της σύνδεσης πρέπει να είναι τουλάχιστον 50 εκ. και το πολύ 100 εκ. από το δάπεδο. Ένας εύκαμπτος σωλήνας εξαγωγής νερού με μήκος μεγαλύτερο από 4 μέτρα προκαλεί ανεπαρκή αποτελέσματα πλυσίματος.

Συνδέστε τον εύκαμπτο σωλήνα εξαγωγής νερού στο σωλήνα αποστράγγισης χωρίς να τον τσακίσετε. Σφίξτε καλά τον εύκαμπτο σωλήνα εξαγωγής νερού στο σωλήνα αποχέτευσης για να εμποδίσετε τυχόν

μετακίνηση του εύκαμπτου σωλήνα εξαγωγής νερού κατά τη λειτουργία του προϊόντος.

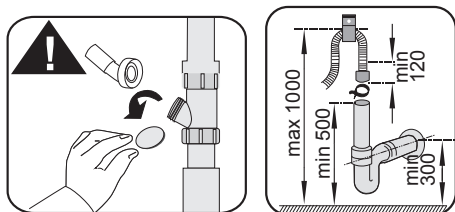
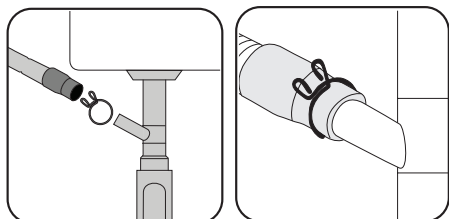

Ο σωλήνας αποστράγγισης πρέπει να είναι συνδεδεμένος στο σύστημα αποχέτευσης και δεν πρέπει να είναι συνδεδεμένος με οποιουδήποτε είδους επιφανειακό νερό.

Ρύθμιση των ποδιών

Αν η πόρτα του προϊόντος δεν μπορεί να κλείσει σωστά ή αν το προϊόν ταλαντεύεται όταν το σπρώξετε ελαφρά, τότε πρέπει να ρυθμίσετε τα πόδια του προϊόντος. Ρυθμίστε τα πόδια του προϊόντος όπως φαίνεται στο εγχειρίδιο οδηγιών εγκατάστασης που παρέχεται μαζί με το προϊόν.

WaterProtect+

Το σύστημα WaterProtect+ προστατεύει από διαρροές νερού που μπορεί να προκύψουν στην είσοδο του εύκαμπτου σωλήνα νερού. Η επαφή νερού με το κιβώτιο βαλβίδων του συστήματος πρέπει να αποφευχθεί για να μην προκληθεί βλάβη στο ηλεκτρικό σύστημα. Αν υποστεί ζημιά το σύστημα WaterProtect+ αποσυνδέστε το προϊόν από την πρίζα και καλέστε τον Εξουσιοδοτημένο αντιπρόσωπο σέρβις.



Επειδή το σετ εύκαμπτων σωλήνων περιέχει ηλεκτρικές συνδέσεις και μονάδες, σε καμία περίπτωση μην κοντύνετε τον εύκαμπτο σωλήνα ή τον επιμηκύνετε με εύκαμπτους σωλήνες επέκτασης.

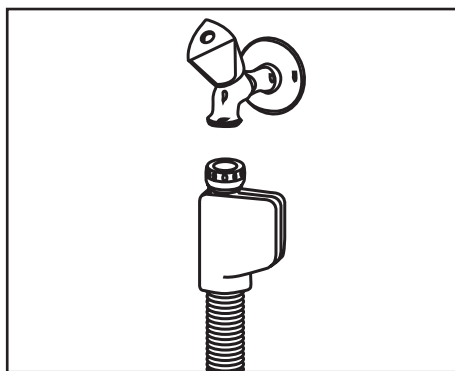



Η πόρτα του πλυντηρίου πιάτων πρέπει να είναι σωστά ευθυγραμμισμένη, διαφορετικά μπορεί να διαφεύγει καυτός ατμός! Κίνδυνος σοβαρών εγκαυμάτων, άλλου τραυματισμού ή ζημιών σε επίπλωση.

Ηλεκτρική σύνδεση

Συνδέστε το προϊόν σε γειωμένη πρίζα που προστατεύεται από ασφάλεια η οποία συμμορφώνεται με τις τιμές στον πίνακα "Τεχνικές προδιαγραφές". Η εταιρεία μας δεν θα ευθύνεται για οποιαδήποτε βλάβη προκύψει αν το προϊόν χρησιμοποιείται χωρίς γείωση που συμμορφώνεται με τους τοπικούς κανονισμούς.

- Η σύνδεση πρέπει να συμμορφώνεται με τους εθνικούς κανονισμούς.
- Το φως του καλωδίου ρεύματος πρέπει να είναι εύκολα προσβάσιμο μετά την εγκατάσταση.



Αποσυνδέετε το προϊόν από την πρίζα αφού ολοκληρωθεί το πρόγραμμα πλυσίματος.

- Η τάση και η επιτρεπόμενη προστασία με ασφάλεια ή ασφαλειοδιακόπτη καθορίζονται στην ενότητα "Τεχνικές προδιαγραφές". Αν η τρέχουσα τιμή της ασφάλειας ή του ασφαλειοδιακόπτη στο σπίτι είναι μικρότερη από 16 A, αναθέστε σε εξουσιοδοτημένο ηλεκτρολόγο την εγκατάσταση μιας ασφάλειας 16 A.
- Η καθοριζόμενη τάση πρέπει να είναι ίση με την τάση του ρεύματος δικτύου σας.
- Μην κάνετε συνδέσεις χρησιμοποιώντας καλώδια επέκτασης ή πολύπριζα.



Τα καλώδια ρεύματος που έχουν υποστεί ζημιά πρέπει να αντικαθίστανται από τον Εξουσιοδοτημένο αντιπρόσωπο σέρβις.



Αν το πλυντήριο πιάτων σας είναι εξοπλισμένο με εσωτερικό φωτισμό, η λάμπα πρέπει να αντικατασταθεί μόνο από τον Εξουσιοδοτημένο αντιπρόσωπο σέρβις, σε περίπτωση που υπάρξει βλάβη.



Αν το προϊόν υποστεί βλάβη, δεν πρέπει να τεθεί σε λειτουργία, εκτός αν επιδιορθωθεί από τον Εξουσιοδοτημένο αντιπρόσωπο σέρβις! Υπάρχει κίνδυνος ηλεκτροπληξίας!

Αρχική Χρήση

Πριν ξεκινήσετε τη χρήση του προϊόντος, βεβαιωθείτε ότι έχουν γίνει όλες οι προετοιμασίες σύμφωνα με τις οδηγίες στις ενότητες "Σημαντικές οδηγίες ασφαλείας" και "Εγκατάσταση".

- Για να προετοιμάσετε το προϊόν για το πλύσιμο των πιάτων, πραγματοποιήστε μια πρώτη λειτουργία με το πιο σύντομο πρόγραμμα και με απορρυπαντικό, ενώ η συσκευή είναι κενή. Κατά την αρχική χρήση, γεμίστε το δοχείο ειδικού αλατιού με 1 λίτρο νερού πριν το γεμίσετε με ειδικό αλάτι.



Μπορεί να έχει παραμείνει μικρή ποσότητα νερού στο προϊόν μετά τις εργοστασιακές δοκιμές ποιότητας. Αυτό δεν είναι επιβλαβές για το προϊόν.

Συμβουλές για εξοικονόμηση ενέργειας

Οι ακόλουθες πληροφορίες θα σας βοηθήσουν να χρησιμοποιήσετε το προϊόν με οικολογικό και ενεργειακά αποδοτικό τρόπο. Σκουπίζετε και απομακρύνετε τα πολλά υπολείμματα φαγητού από τα σκεύη πριν τα τοποθετήσετε μέσα στο προϊόν.

Θέτετε το προϊόν σε λειτουργία αφού το γεμίσετε τελείως.

Κατά την επιλογή ενός προγράμματος, να συμβουλευέστε τον πίνακα "Δεδομένα προγραμμάτων και μέσες τιμές κατανάλωσης".

Μη χρησιμοποιείτε περισσότερο απορρυπαντικό από όσο προτείνεται στη συσκευασία του απορρυπαντικού.

Σύστημα αποσκλήρυνσης νερού

Το προϊόν είναι εξοπλισμένο με σύστημα αποσκλήρυνσης νερού το οποίο μειώνει τη σκληρότητα του εισερχόμενου νερού. Αυτό το σύστημα αποσκληρύνει το νερό παροχής που εισέρχεται στο προϊόν σε επίπεδο τέτοιο ώστε το πλύσιμο των πιάτων να γίνεται με την απαιτούμενη ποιότητα.



Πρέπει να γίνεται αποσκλήρυνση του νερού του δικτύου αν η σκληρότητά του υπερβαίνει την τιμή των 7° dH. Αλλιώς, τα ιόντα που προκαλούν τη σκληρότητα θα συσσωρευτούν στην επιφάνεια των σκευών και μπορεί να επηρεάσουν δυσμενώς τις επιδόσεις πλυσίματος, ξεβγάλματος και στεγνώματος που παρέχει το προϊόν.

Ρύθμιση του συστήματος αποσκλήρυνσης του νερού

Η απόδοση του πλυντηρίου πιάτων σας όσον αφορά τον καθαρισμό, το ξεβγάλμα και το στέγνωμα, θα είναι αυξημένη όταν έχει ρυθμιστεί κατάλληλα το σύστημα αποσκλήρυνσης του νερού.

Ρυθμίστε το νέο επίπεδο σκληρότητας του νερού σύμφωνα με της οδηγίες για το επίπεδο σκληρότητας του νερού που περιέχονται σε αυτό εδώ το εγχειρίδιο.

Χρησιμοποιήστε την ταινία ελέγχου που παρέχεται με το προϊόν ώστε να προσδιορίσετε τη σκληρότητα του νερού της παροχής σας και να ρυθμίσετε το σύστημα.



Αφού προσδιορίσετε το επίπεδο σκληρότητας του νερού παροχής:

1. Πιέστε και κρατήστε πατημένο το πλήκτρο ρυθμίσεων της συσκευής σας. Το μενού Ρυθμίσεων ανοίγει αφού τελειώσει η αντίστροφη μέτρηση 3, 2, 1 στην οθόνη.
2. Μεταβείτε στη θέση (r..) στην οθόνη πατώντας το κουμπί Προγράμματος.
3. Χρησιμοποιώντας το πλήκτρο χρονικής καθυστέρησης, ρυθμίστε το επίπεδο σκληρότητας του νερού σύμφωνα με τη σκληρότητα της παροχής νερού. Για σωστή ρύθμιση ανατρέξτε στον "Πίνακα ρύθμισης του επιπέδου σκληρότητας του νερού".
4. Πιέστε το πλήκτρο On / Off για να αποθηκεύσετε τη ρύθμιση.

Πίνακας ρύθμισης του επιπέδου σκληρότητας του νερού

Επίπεδο σκληρότητας	Αγγλικοί βαθμοί σκληρότητας νερού °dE	Γερμανικοί βαθμοί σκληρότητας νερού °dH	Γαλλικοί βαθμοί σκληρότητας νερού °dF	Για
0ο επίπεδο 	0-5	0-4	0-8	Πιέστε το πλήκτρο Χρονικής Καθυστέρησης για να θέσετε το επίπεδο σκληρότητας του νερού στη θέση 1. (r1)
1ο επίπεδο 	6-9	5-7	9-13	
2ο επίπεδο 	10-15	8-12	14-22	
3ο επίπεδο 	16-19	13-15	23-27	
4ο επίπεδο 	20-24	16-19	28-34	
5ο επίπεδο 	25-62	20-50	35-90	Πιέστε το πλήκτρο Χρονικής Καθυστέρησης για να θέσετε το επίπεδο σκληρότητας του νερού στη θέση 5. (r5)

να προστατεύσετε με τον καλύτερο τρόπο τα γυάλινα είδη από διάβρωση του γυαλιού, πρέπει να πραγματοποιήσετε με το διακόπτη ρύθμισης αναγέννησης τις ίδιες ρυθμίσεις σκληρότητας που κάνατε και στον πίνακα ελέγχου.

Για παράδειγμα, αν ρυθμίσατε το «3ο επίπεδο» στον πίνακα ελέγχου, θέστε και το διακόπτη ρύθμισης αναγέννησης στο 3ο επίπεδο.

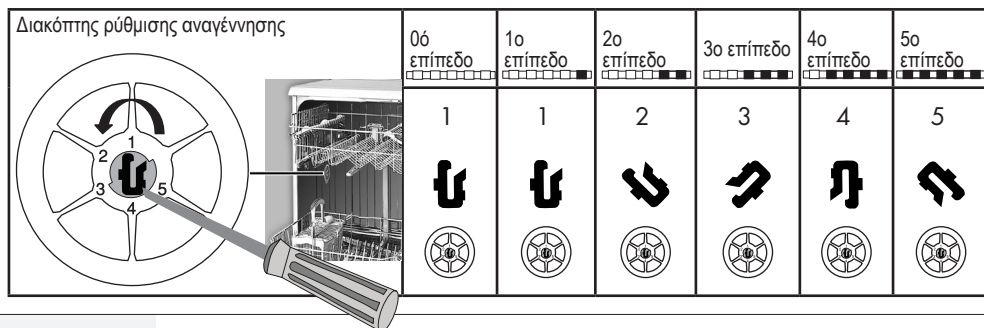

Προετοιμασία

Αν το επίπεδο σκληρότητας του νερού παροχής είναι πάνω από 90 °dF (γαλλικό πρότυπο σκληρότητας νερού) ή αν χρησιμοποιείτε νερό από γεώτρηση, τότε συνιστάται να χρησιμοποιείτε συσκευές καθαρισμού του νερού και ειδικά φίλτρα.

Αν το επίπεδο σκληρότητας του νερού παροχής είναι κάτω από 13 °dF (γαλλικό πρότυπο σκληρότητας νερού) δεν είναι απαραίτητο να χρησιμοποιείτε ειδικό αλάτι στο πλυντήριο πιάτων σας. Σε αυτή την περίπτωση η "Προειδοποιητική ένδειξη ειδικού αλατιού" (αν υπάρχει) θα είναι συνεχώς αναμμένη στον πίνακα ελέγχου της συσκευής σας.

Αν η σκληρότητα νερού έχει ρυθμιστεί στο επίπεδο 1, η "Προειδοποιητική ένδειξη ειδικού αλατιού" θα είναι συνεχώς αναμμένη, παρόλο που δεν χρειάζεται να χρησιμοποιείτε ειδικό αλάτι. Αν χρησιμοποιείτε ειδικό αλάτι υπό αυτές τις συνθήκες, το ειδικό αλάτι δεν θα καταναλώνεται και η λυχνία δεν θα ανάβει.



Αν μετακομίσετε, είναι απαραίτητο να ρυθμίσετε πάλι το επίπεδο σκληρότητα νερού της συσκευής σας λαμβάνοντας υπόψη τις πληροφορίες που δίνονται παραπάνω σύμφωνα με το επίπεδο σκληρότητας του νερού παροχής στη νέα τοποθεσία χρήσης της συσκευής. Στη συσκευή σας θα εμφανίζεται η τελευταία ρύθμιση επιπέδου σκληρότητας νερού.

Προσθήκη ειδικού αλατιού

Το σύστημα αποσκλήρυνσης νερού πρέπει να αναγεννάται ώστε το προϊόν να λειτουργεί πάντα με την ίδια απόδοση. Για το σκοπό αυτό χρησιμοποιείται το ειδικό αλάτι πλυντηρίου πιάτων.



Χρησιμοποιείτε στη συσκευή σας μόνο ειδικό αποσκλήρυντικό αλάτι το οποίο παράγεται αποκλειστικά για πλυντήρια πιάτων.



Συνιστάται στο σύστημα αποσκλήρυνσης νερού να χρησιμοποιείτε ειδικό αποσκλήρυντικό αλάτι σε μορφή κόκκων ή σκόνης. Μη χρησιμοποιείτε αλάτι το οποίο δεν διαλύεται τελείως σε νερό όπως το επιτραπέζιο ή ορυκτό αλάτι. Διαφορετικά η απόδοση του συστήματος θα υποβαθμιστεί με την πάροδο του χρόνου.



Το δοχείο του ειδικού αλατιού θα γεμίσει με νερό όταν θέσετε σε λειτουργία το προϊόν. Για το λόγο αυτό, να προσθέτετε ειδικό αλάτι πριν χρησιμοποιήσετε τη συσκευή.

1. Αρχικά αφαιρέστε το κάτω καλάθι για να προσθέσετε αποσκλήρυντικό αλάτι.
2. Στρίψτε το καπάκι του δοχείου ειδικού αλατιού αριστερόστροφα για να το ανοίξετε (A).



3. Προσθέστε 1 λίτρο νερό στο δοχείο ειδικού αλατιού της συσκευής σας μόνο στην πρώτη χρήση.

Προετοιμασία

4. Γεμίστε το δοχείο ειδικού αλατιού με ειδικό αλάτι χρησιμοποιώντας το χωνί ειδικού αλατιού (D). Για να επιταχύνετε το ρυθμό διάλυσης του ειδικού αλατιού στο νερό, ανακατέψτε το με ένα κουτάλι.

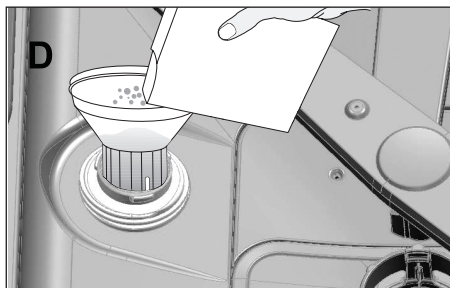

Μπορείτε να προσθέσετε περίπου 2 κιλά αποσκληρυντικού αλατιού στο δοχείο του ειδικού αλατιού.

5. Όταν γεμίσει το δοχείο, επανατοποθετήστε το καπάκι και σφίξτε το.



Πρέπει να προσθέτετε το ειδικό αλάτι αμέσως πριν θέσετε σε λειτουργία τη συσκευή. Έτσι, το διάλυμα νερού με ειδικό αλάτι που υπερχειλίζει θα ξεπλυθεί άμεσα, αποτρέποντας τον κίνδυνο διάβρωσης στη συσκευή. Σε περιπτώσεις όπου δεν θέλετε να ξεκινήσετε άμεσα πλύσιμο σκευών, ξεκινήστε έναν κύκλο πλύσιματος στο πιο σύντομο πρόγραμμα χωρίς σκέυη.



Επειδή οι διαφορετικές μάρκες ειδικού αλατιού στην αγορά έχουν διαφορετικά μεγέθη σωματιδίων και η σκληρότητα του νερού μπορεί να διαφέρει, η διάλυση του ειδικού αλατιού στο νερό μπορεί να χρειαστεί μερικές ώρες. Γι' αυτό, η ενδεικτική λυχνία ειδικού αλατιού παραμένει ενεργοποιημένη για λίγο μετά την προσθήκη του ειδικού αλατιού στη συσκευή.

Απορρυπαντικό

Στη συσκευή μπορείτε να χρησιμοποιήσετε απορρυπαντικό σε μορφή σκόνης, υγρού/τζελ ή ταμπλέτας.



Χρησιμοποιείτε στη συσκευή σας μόνο απορρυπαντικά που παράγονται ειδικά για πλυντήρια πιάτων. Σας συνιστούμε να μη χρησιμοποιείτε προϊόντα που περιέχουν χλωρίνη και φωσφορικά, καθώς είναι επιβλαβή για το περιβάλλον.

Προσθήκη απορρυπαντικού



Τηρείτε τις προειδοποιήσεις που βρίσκονται πάνω στη συσκευασία του απορρυπαντικού, για να έχετε καλύτερα αποτελέσματα πλύσιματος και στεγνώματος. Αν χρειάζεστε περισσότερες διευκρινίσεις, επικοινωνήστε με τον κατασκευαστή του απορρυπαντικού.



Μην προσθέτετε διαλύτες μέσα στη θήκη διανομής απορρυπαντικού. Υπάρχει κίνδυνος έκρηξης!

Προσθέστε το απορρυπαντικό στη θήκη διανομής απορρυπαντικού αμέσως πριν θέσετε σε λειτουργία τη συσκευή, όπως φαίνεται παρακάτω.

1. Μετακινήστε την ασφάλιση προς τα δεξιά για να ανοίξετε το καπάκι (A) της θήκης διανομής απορρυπαντικού.



Προετοιμασία

2. Προσθέστε την προτεινόμενη ποσότητα απορρυπαντικού σε μορφή σκόνης, υγρού/τζελ ή ταμπλέτας στη θήκη.



Μέσα στη θήκη διανομής απορρυπαντικού υπάρχουν ενδείξεις στάθμης που σας βοηθούν να χρησιμοποιήσετε την κατάλληλη ποσότητα απορρυπαντικού σε σκόνη. Όταν έχει γεμιστεί μέχρι το χείλος, η θήκη διανομής απορρυπαντικού θα περιέχει 45 cm^3 απορρυπαντικού. Προσθέστε απορρυπαντικό έως την ένδειξη στάθμης 15 cm^3 ή 25 cm^3 μέσα στη θήκη διανομής απορρυπαντικού, ανάλογα με το βαθμό φόρτωσης της συσκευής και/ή το βαθμό λερωμάτος των σκευών. Μία ταμπλέτα είναι αρκετή αν χρησιμοποιείτε ταμπλέτες απορρυπαντικού.

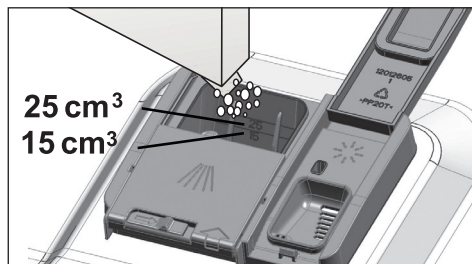

3. Πιέστε το καπάκι της θήκης διανομής απορρυπαντικού για να το κλείσετε. Θα ακουστεί ένα "κλικ" όταν κλείσει το καπάκι.

1

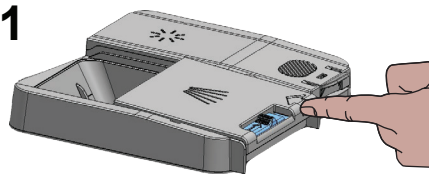

2

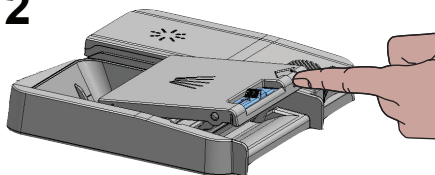

3

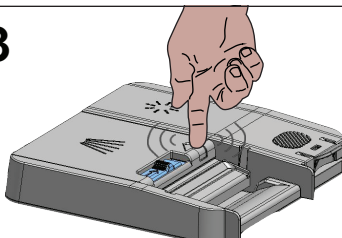

Χρησιμοποιείτε απορρυπαντικό σε σκόνη ή υγρό/τζελ στα σύντομα προγράμματα χωρίς πρόπλυση, καθώς η διαλυτότητα του απορρυπαντικού σε μορφή ταμπλέτας αλλάζει ανάλογα με τη θερμοκρασία και το χρόνο πλυσίματος.

Απορρυπαντικά σε μορφή ταμπλέτας

Επιπλέον των συμβατικών απορρυπαντικών σε μορφή ταμπλέτας, υπάρχουν στο εμπόριο και απορρυπαντικά σε μορφή ταμπλέτας που συνδυάζουν τη δράση αποσκληρυντικού αλατιού και/ή λαμπρυντικού. Ορισμένοι τύποι αυτών των απορρυπαντικών περιέχουν

χημικά πλυσίματος με ειδική δράση, όπως παράγοντες προστασίας του γυαλιού και του ανοξείδωτου ατσάλιου. Αυτές οι ταμπλέτες έχουν αποτέλεσμα έως ένα ορισμένο επίπεδο σκληρότητας του νερού (21 ° dH). Αν το επίπεδο σκληρότητας του νερού είναι πάνω από την τιμή που αναφέρθηκε, πρέπει μαζί με το απορρυπαντικό να χρησιμοποιείται και αποσκληρυντικό αλάτι και λαμπρυντικό.



Η καλύτερη απόδοση πλύσης στα πλυντήρια πιάτων επιτυγχάνεται με τη ξεχωριστή χρήση απορρυπαντικού, λαμπρυντικού και αποσκληρυντικού αλατιού.

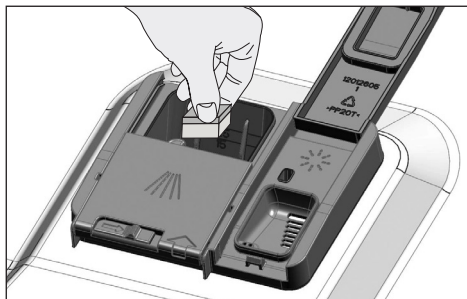

Όταν χρησιμοποιείτε απορρυπαντικά σε μορφή ταμπλέτας, τηρείτε τις οδηγίες του κατασκευαστή απορρυπαντικού που υπάρχουν πάνω στη συσκευασία.



Αν χρησιμοποιείτε απορρυπαντικό σε μορφή ταμπλέτας, επικοινωνήστε με τον κατασκευαστή του απορρυπαντικού αν, όταν τελειώσει το πρόγραμμα πλυσίματος, τα πιάτα σας είναι υγρά και/ή αν παρατηρήσετε σημάδια από άλατα ασβεστίου, ειδικά στα ποτήρια.

Αν αρχίσετε να χρησιμοποιείτε απορρυπαντικό σε σκόνη αντί απορρυπαντικού σε μορφή ταμπλέτας:

1. Βεβαιωθείτε ότι τα δοχεία ειδικού αλατιού και λαμπρυντικού είναι γεμάτα.
2. Ρυθμίστε τη σκληρότητα του νερού στο υψηλότερο επίπεδο και πραγματοποιήστε έναν κύκλο πλυσίματος χωρίς σκεύη.
3. Μετά τον κύκλο πλυσίματος χωρίς σκεύη, κοπάξτε το γχειρίδιο οδηγιών χρήσης και επαναρυθμίστε το επίπεδο σκληρότητας νερού ώστε να ταιριάζει με αυτό της παροχής νερού.
4. Κάντε τις κατάλληλες ρυθμίσεις λαμπρυντικού.

Λαμπρυντικό



Το λαμπρυντικό που χρησιμοποιείται στα πλυντήρια πιάτων έχει ειδική σύνθεση με σκοπό να βελτιώνει την απόδοση στεγνώματος και να αποτρέπει την παρουσία λεκέδων από νερό ή άλατα ασβεστίου στα πλυμένα είδη. Για αυτό το λόγο, πρέπει να προσέχετε ώστε να υπάρχει πάντα λαμπρυντικό στο δοχείο λαμπρυντικού και να χρησιμοποιείτε μόνο λαμπρυντικά που έχουν παραχθεί ειδικά και μόνο για πλυντήρια πιάτων.

1. Ανοίξτε το καπάκι του δοχείου λαμπρυντικού χρησιμοποιώντας την ασφάλιση.

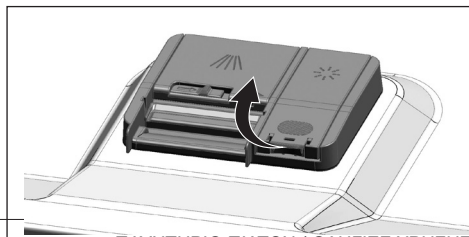

2. Γεμίστε το δοχείο μέχρι το επίπεδο "MAX".

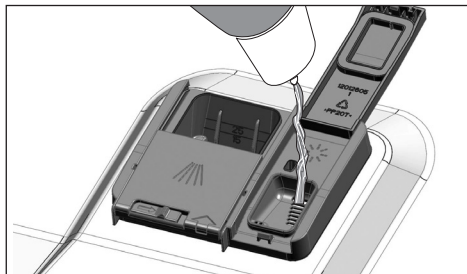

3. Πιέστε ελαφρά το σημείο (B) του καπακιού του ρεζερβουάρ για να το κλείσετε.

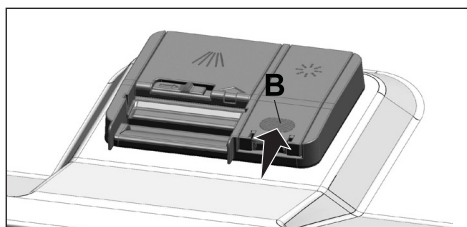

4. Αν υπάρχουν λεκέδες στα σκεύη μετά την πλύση, το επίπεδο πρέπει να αυξηθεί, ενώ αν παραμένει ένα μπλε ίχνος αφού τα σκουπίσετε με το χέρι, το επίπεδο πρέπει να μειωθεί. Εργοστασιακά το επίπεδο έχει ρυθμιστεί στη θέση 3.



Η ρύθμιση λαμπρυντικού περιγράφεται στο τμήμα "Ρύθμιση της ποσότητας λαμπρυντικού" στην ενότητα σχετικά με τη χρήση της συσκευής.



Σκουπίστε και καθαρίστε τυχόν λαμπρυντικό που χύθηκε έξω από το δοχείο λαμπρυντικού. Τυχόν λαμπρυντικό που χύθηκε κατά λάθος θα προκαλέσει αφρισμό και θα μειώσει την απόδοση του πλυσίματος.

Είδη ακατάλληλα για πλύσιμο στο πλυντήριο πιάτων

- Ποτέ μην πλένετε στο πλυντήριο πιάτων σας πιάτα λερωμένα με στάχτη τσιγάρων, υπολείμματα κεριού, βερνίκια, βαφές, χημικά κλπ.
- Μην πλένετε στο πλυντήριο πιάτων ασημικά και μαχαιροπίρουνα με ξύλινες ή κοκάλινες λαβές, κολλημένα τμήματα ή τμήματα που δεν έχουν ανοχή στη θερμότητα, καθώς και δοχεία από χαλκό ή με επικάλυψη κασσίτερου.



Οι διακοσμητικές στάμπες σε πορσελάνινα είδη καθώς και αλουμινένια και ασημένια είδη μπορεί να υποστούν αλλοίωση του χρώματός τους ή να μαυρίσουν μετά το πλύσιμό τους στο πλυντήριο, ακριβώς όπως συμβαίνει και με το πλύσιμο στο χέρι. Ορισμένοι τύποι ευπαθών γυάλινων και κρυστάλλινων ειδών μπορεί να χάσουν τη στιλπνότητά τους με το πέρασμα του χρόνου. Συνιστούμε να ελέγχετε αν τα σερβίτσια που πρόκειται να προμηθευτείτε είναι κατάλληλα για πλύσιμο ειδικά σε πλυντήριο πιάτων.

Τοποθέτηση των σκευών μέσα στο πλυντήριο

Μπορείτε να χρησιμοποιήσετε το πλυντήριο πιάτων με τον βέλτιστο τρόπο όσον αφορά την κατανάλωση ενέργειας και την απόδοση πλυσίματος και στεγνώματος, μόνο αν τοποθετείτε τα σκεύη τακτοποιημένα.

- Σκουπίζετε και απομακρύνετε τα πολλά υπολείμματα φαγητού (κόκαλα, κουκούτσια κλπ.) από τα σκεύη πριν τα τοποθετήσετε στο πλυντήριο πιάτων.

Προετοιμασία

- Τοποθετείτε τα λεπτά, στενά είδη στα μεσαία τμήματα των καλαθιών, αν είναι δυνατόν.
- Τοποθετείτε τα πιο λερωμένα και μεγαλύτερα είδη στο κάτω καλάθι και τα μικρότερα, πιο ευαίσθητα και ελαφριά είδη στο πάνω καλάθι.
- Τοποθετείτε τα κοίλα σκεύη καθώς και τα μπολ, ποτήρια και κατασαρόλες, ανάποδα στο πλυντήριο πιάτων. Με αυτό τον τρόπο αποτρέπεται η συσσώρευση νερού στις κοιλότητες.



Για την πρόληψη ενδεχόμενων τραυματισμών, πάντα τοποθετείτε ανάποδα τα αιχμηρά και μυτερά είδη όπως πιρούνι σερβιρίσματος, μαχαίρι ψωμιού κλπ. ώστε τα μυτερά άκρα τους να κοιτάζουν προς τα κάτω ή τοποθετείτε τα οριζόντια μέσα στα καλάθια.

Αφαιρείτε πρώτα τα σκεύη από το κάτω καλάθι και μετά από το πάνω καλάθι.

Υποδείξεις τοποθέτησης των σκευών
στο πλυντήριο πιάτων

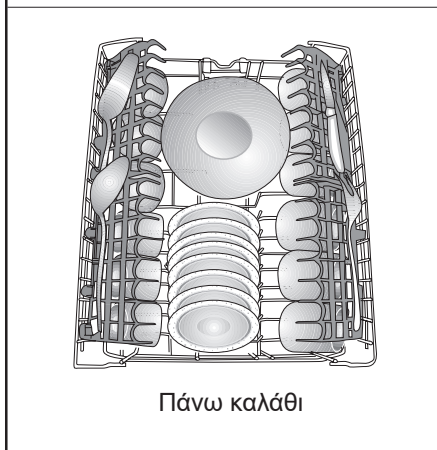
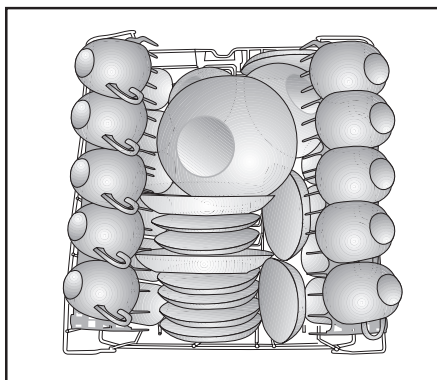
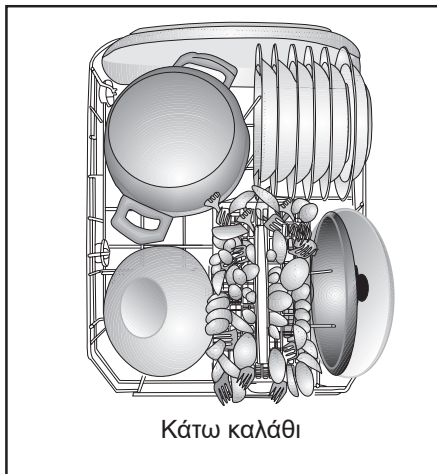

Ακατάλληλη φόρτωση του πλυντηρίου πιάτων

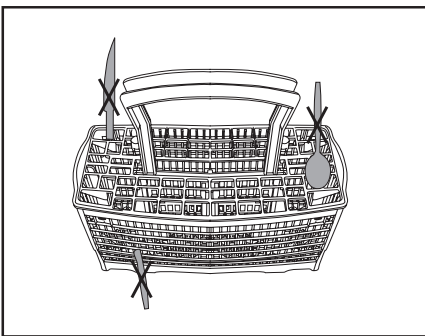
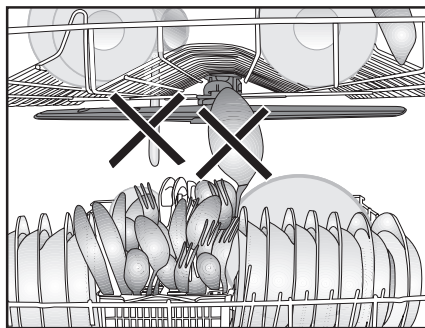
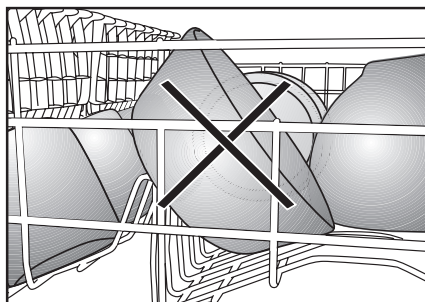
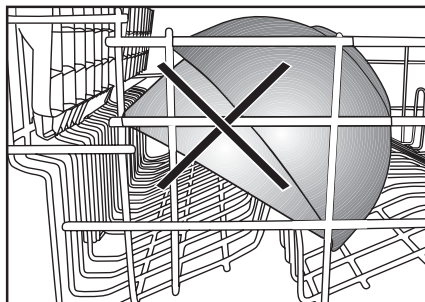

Ρύθμιση του ύψους του πάνω καλαθιού

Ο μηχανισμός ρύθμισης του ύψους του πάνω καλαθιού έχει σχεδιαστεί για να μπορείτε να δημιουργείτε μεγάλους χώρους στο κάτω ή στο πάνω τμήμα της συσκευής σας, ανάλογα με τις ανάγκες, με ρύθμιση του ύψους προς τα πάνω ή προς τα κάτω και ενώ το καλάθι σας είναι κενό ή φορτωμένο.

Χάρη σε αυτό το μηχανισμό, μπορείτε να χρησιμοποιήσετε το καλάθι σε τρεις διαφορετικές θέσεις, δηλαδή κάτω, μεσαία και πάνω θέση (1, 2, 3).

1. Για να ανυψώσετε το καλάθι, κρατήστε τα σύρματα του πάνω καλαθιού και με τα δύο χέρια ενώ το καλάθι είναι στην κατώτατη θέση και τραβήξτε προς τα πάνω (A).
2. Θα ακούσετε ένα "κλικ" από το δεξιό και αριστερό μηχανισμό, που υποδεικνύει ότι το καλάθι έχει φθάσει στο επόμενο επίπεδο. Ελευθερώστε το καλάθι.

Επαναλάβετε τη διαδικασία, αν το ύψος δεν επαρκεί.

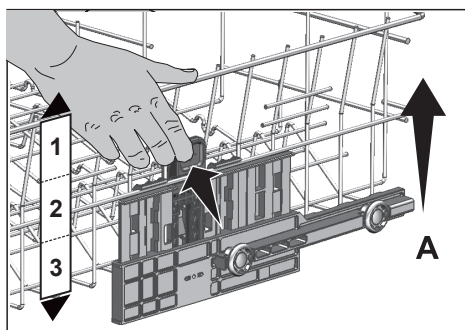

Για να κατεβάσετε το καλάθι, όταν είναι στην ανώτατη θέση:

1. Κρατήστε τα σύρματα του πάνω καλαθιού και με τα δύο χέρια, ανυψώστε ελαφρά το καλάθι και ταυτόχρονα ωθήστε και ελευθερώστε τις ασφαλίστρες που φαίνονται στην εικόνα (B).
2. Κατεβάστε το καλάθι από την τρέχουσα θέση του στην κατώτερη.
3. Ελευθερώστε το καλάθι αφού έχει κατέβει ένα επίπεδο.

Επαναλάβετε τη διαδικασία, αν το ύψος δεν επαρκεί.

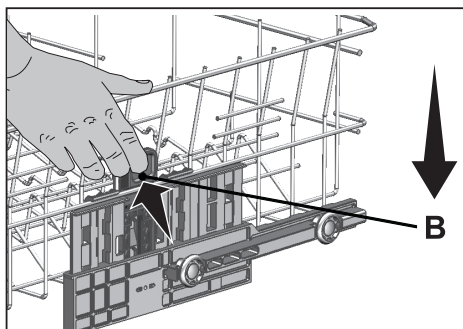

Ο μηχανισμός μετακίνησης ενδέχεται να μη λειτουργεί σωστά αν το πάνω καλάθι είναι υπερφορτωμένο ή αν το βάρος δεν είναι μοιρασμένο ομοιόμορφα. Αν είναι πολύ βαρύ, μπορεί να πέσει ένα επίπεδο κάτω.



Βεβαιωθείτε ότι ο μηχανισμός ρύθμισης είναι στην ίδια θέση στην αριστερή και δεξιά πλευρά του πάνω καλαθιού.

Πτυσσόμενες περόνες στο πάνω καλάθι

Μπορείτε να χρησιμοποιήσετε τις πτυσσόμενες περόνες όταν χρειάζεστε μεγαλύτερο χώρο για τα σκεύη σας στο πάνω καλάθι της συσκευής. Για να θέσετε τις πτυσσόμενες περόνες σε οριζόντια θέση, πιάστε τις περόνες από τη μεσαία θέση και ωθήστε τις στην κατεύθυνση του βέλους στην εικόνα. Τοποθετήστε τα μεγαλύτερα σκεύη σας στο χώρο που δημιουργείται. Για να επαναφέρετε τις περόνες στην κάθετη θέση, απλά ανυψώστε τις.

Σχάρα στο πάνω καλάθι

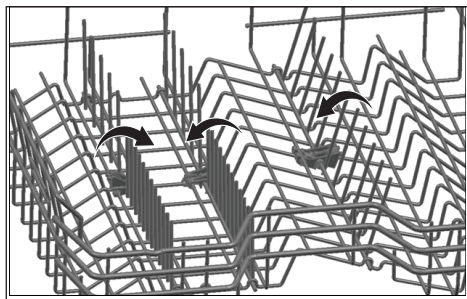
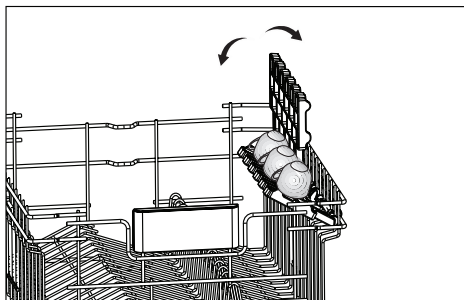

Αν θέσετε τις περόνες στην οριζόντια θέση κρατώντας τις από τις μύτες τους μπορεί να τις κάνετε να λυγίσουν. Επομένως πρέπει να κρατάτε τις περόνες από τα στελέχη τους για να τις φέρετε στην οριζόντια ή κάθετη θέση.

Καλάθι για μαχαιροπίρουνα

Το καλάθι για μαχαιροπίρουνα έχει σχεδιαστεί για το αποτελεσματικό πλύσιμο ειδών όπως μαχαιρία, πιρούνια, κουτάλια κλπ. Επειδή το καλάθι για μαχαιροπίρουνα μπορεί να μετακινηθεί (Α, Β), μπορείτε να δημιουργήσετε περισσότερο χώρο όταν τοποθετείτε τα σκεύη σας στο κάτω καλάθι και να ελευθερώσετε μερικό χώρο για τα σκεύη διαφόρων μεγεθών που χρησιμοποιείτε.

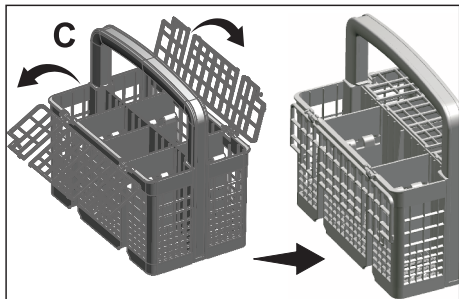
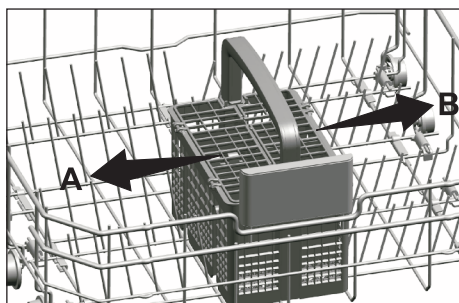

Πτυσσόμενες περόνες κάτω καλαθιού

Οι πτυσσόμενες περόνες (Α) που βρίσκονται στο κάτω καλάθι της συσκευής έχουν σχεδιαστεί για ευκολότερη τοποθέτηση μεγάλων ειδών όπως κατσαρόλες, μπολ κλπ. Μπορείτε να δημιουργήσετε μεγαλύτερους χώρους διπλώνοντας κάθε τμήμα περονών μεμονωμένα ή όλα ταυτόχρονα.

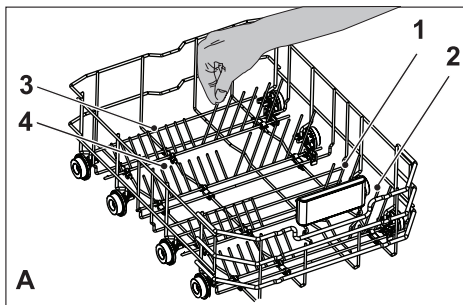

Για να θέσετε τις πτυσσόμενες περόνες σε οριζόντια θέση, πιάστε τις περόνες από τη μεσαία θέση και σπρώξτε τις στην κατεύθυνση των βελών (Β). Για να επαναφέρετε τις περόνες στην κάθετη θέση, απλά σηκώστε τις. Οι πτυσσόμενες περόνες θα κουμπώσουν πάλι στην ασφάλιση με χαρακτηριστικό ήχο "κλικ" (C).

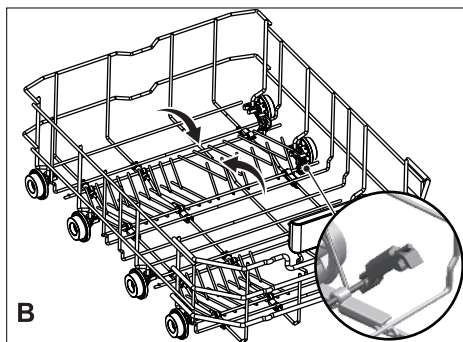

Αν θέσετε τις περόνες στην οριζόντια θέση κρατώντας τις από τις μύτες τους μπορεί να τις κάνετε να λυγίσουν. Επομένως, πρέπει να τοποθετείτε τις περόνες στη μεσαία έως οριζόντια ή κάθετη θέση κρατώντας τις από το κυρίως σώμα τους και σπρώχνοντάς τις στην κατεύθυνση του βέλους.

5 ΧΕΙΡΙΣΜΟΣ ΤΟΥ ΠΡΟΪΟΝΤΟΣ

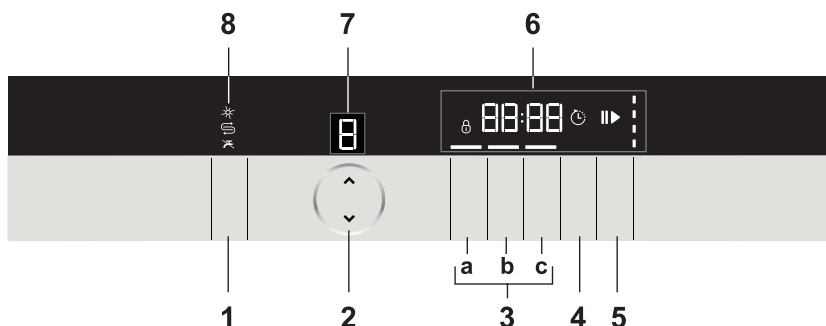

1. Πλήκτρο Ενεργοποίησης/ Απενεργοποίησης (On/Off)
2. Πλήκτρα Επιλογής προγράμματος
3. Πλήκτρα λειτουργιών
 - a) Πλήκτρο Κλειδώματος για παιδιά / Express Λειτουργία
 - b) Πλήκτρο Ρυθμίσεων / Extra Drying Λειτουργία
 - c) TurboWash Λειτουργία
4. Πλήκτρο Χρονικής Καθυστερήσης
5. Πλήκτρο Έναρξης/ Παύσης/ Ακύρωσης
6. Οθόνη
7. Ενδείξεις προγράμματος
8. Προειδοποιητικές ενδείξεις για Λαμπρυντικό (*) / Ειδικό Αλάτι (S) / Διακοπή νερού (X)

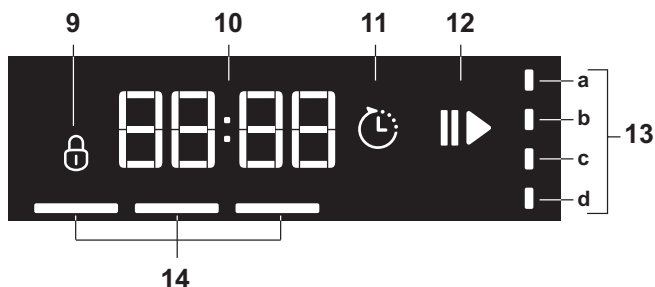

9. Ένδειξη Κλειδώματος για παιδιά
10. Γραμμή πληροφοριών Οθόνης
11. Ένδειξη Χρονικής Καθυστερήσης
12. Ένδειξη Έναρξης (▶) / Παύσης (||)
13. Ενδείξεις Παρακολούθησης προγράμματος
 - a) Ένδειξη Πλύσης
 - b) Ένδειξη Ξεβγάλματος
 - c) Ένδειξη Στεγνώματος
 - d) Ένδειξη Τέλους προγράμματος
14. Ένδειξη Επιλεγμένης λειτουργίας

Πλήκτρα

Πλήκτρο Ενεργοποίησης/ Απενεργοποίησης (On/Off)

Χρησιμοποιείται για ενεργοποίηση ή απενεργοποίηση της συσκευής. Πατήστε το πλήκτρο On/Off για να ενεργοποιήσετε τη συσκευή. Ακούγεται ένα σήμα και η συσκευή ενεργοποιείται μετά από 1 δευτερόλεπτο με ένα σήμα. Πατήστε το πλήκτρο On/Off για 1 δευτερόλεπτο για να απενεργοποιήσετε τη συσκευή. Θα ακουστεί ένα σήμα και η συσκευή απενεργοποιείται μετά από 1 δευτερόλεπτο. Για να απενεργοποιήσετε τη συσκευή ενώ το πρόγραμμα βρίσκεται σε εξέλιξη, πατήστε και κρατήστε πατημένο το πλήκτρο On/Off για 3 δευτερόλεπτα. Στην οθόνη θα εμφανιστεί αντίστροφη μέτρηση της μορφής "3", "2", "1". Η συσκευή θα απενεργοποιηθεί μετά από 3 δευτερόλεπτα. Η συσκευή θα ενεργοποιηθεί με το οικονομικό πρόγραμμα σε ενεργοποιημένη κατάσταση και ο αριθμός του οικονομικού προγράμματος θα εμφανιστεί στις ενδείξεις προγράμματος. Στην Απενεργοποιημένη κατάσταση, οι ενδείξεις στην οθόνη θα σβήσουν.

Πλήκτρο Έναρξης/ Ακύρωσης

Χρησιμοποιείται για την έναρξη, παύση ή ακύρωση ενός επιλεγμένου προγράμματος ή μιας λειτουργίας.

Πλήκτρα Επιλογής προγράμματος

Χρησιμοποιούνται για να επιλέξετε το πρόγραμμα πλυσίματος που καθορίσατε από τον πίνακα "Δεδομένα προγραμμάτων και μέσες τιμές κατανάλωσης".

Πλήκτρο Χρονικής Καθυστέρησης

Χρησιμοποιείται για τη ρύθμιση της διάρκειας της χρονικής καθυστέρησης.

Προετοιμασία της συσκευής

1. Ανοίξτε την πόρτα του πλυντηρίου πιάτων.
2. Τοποθετήστε τα πιάτα σύμφωνα με τις οδηγίες στο εγχειρίδιο χρήσης.
3. Βεβαιωθείτε ότι οι άνω και κάτω βραχίονες πλύσης περιστρέφονται ελεύθερα.
4. Προσθέστε επαρκή ποσότητα απορρυπαντικού στο διαμέρισμα απορρυπαντικού.
5. Ελέγξτε αν είναι αναμμένες οι ενδείξεις Ειδικού αλατιού και Λαμπρυντικού και προσθέστε ειδικό αλάτι και/ή λαμπρυντικό, αν χρειάζεται.
6. Κλείστε την πόρτα του πλυντηρίου πιάτων.

Επιλογή προγράμματος

1. Πατήστε το πλήκτρο On/Off για να ενεργοποιήσετε τη συσκευή.
2. Ανατρέξτε στον πίνακα "Δεδομένα προγραμμάτων και μέσες τιμές κατανάλωσης" για να προσδιορίσετε ένα πρόγραμμα πλυσίματος κατάλληλο για τα σκεύη σας.
3. Πατήστε τα πλήκτρα Επιλογής προγράμματος μέχρι να εμφανιστεί στις Ενδείξεις προγράμματος ο αριθμός του προγράμματος που επιλέξατε.

ΠΙΝΑΚΑΣ ΠΡΟΓΡΑΜΜΑΤΩΝ

Αρ. Προγράμματος	0	1	2	3	4	5	6	7	8
Όνομα προγράμματος	SelfCare	Eco *	Auto	All-in-Wash	Εισαγική	QuickWash	GlassCare	Mini	Πρότυπη
Θερμοκρασία πλύσης	-	50 °C	45 °C-65 °C	-	70 °C	60 °C	40 °C	35 °C	-
Βαθμός Λερωμάτος	Το πρόγραμμα αυτό ανασταί να χρησιμοποιείται κάθε 1-2 μήνες για τον καθαρισμό του πλυντηρίου και την απελευθέρωση υγιεινή. Το πρόγραμμα θα πρέπει να λειτουργεί ενώ πλυντήριο είναι άδικο. Προκειμένου να επιτευχθεί ένα ικανοποιητικό αποτέλεσμα, ανασταί να χρησιμοποιείται σε συνδυασμό με <i>συνεχόμενα</i> .	Το πιο οικονομικό πρόγραμμα πλύσης, για τα μέρη λερωμένα καθημερινά σκεύη που έχουν παραμείνει άπλυτα.	Προσδιορίζει το βαθμό λερωμάτος των σκευών και καθαρίζει αυτόματα τη θερμοκρασία και την ποσότητα του νερού πλύσης, καθώς και το χρόνο πλύσης. Κατάλληλο για όλα είδη πλένονται στο τα είδη των σκευών.	Είναι το πιο κατάλληλο πρόγραμμα πλύσης για καθημερινά ανάμικτα σκεύη που περιλαμβάνουν και πλαστικά είδη. Ενώ τα ευαίσθητα υφάσματα εδύ πλένονται στο πάνω καλάθι, σκεύη όπως κατασφάδες, τηγάνια και ταψιά μπορούν να πλυθούν στο κάτω καλάθι.	Κατάλληλο για πολύ λερωμένα και κατασφάδες και τηγάνια.	Πρόγραμμα καθημερινού πλύσης, στο οποίο τα μέρη λερωμένα σκεύη που έχουν παραμείνει άπλυτα καθαρίζονται με τον ταχύτερο τρόπο.	Ειδικό πρόγραμμα για απαλό καθαρισμό των ευαίσθητων υφάστων.	Κατάλληλο για ελαφρά λερωμένα καθημερινά πιάτα που έχουν σκουπιστεί ή προ-καθαριστεί.	Κατάλληλο για σφαιρεία καταλόγων από λερωμένα σκεύη που έχουν παραμείνει άπλυτα στη συσκευή αρκετές ημέρες και επομένως για απορροή του σχηματισμού διαβρωτικών οσμών.
Πρόπλυση στους	-	Μέτρια	Μέτρια έως πολύ	Μέτρια	Πολύ	Μέτρια	Λίγο	Λίγο	-
Πλύση στους	-	+	+	+	+	+	+	+	+
Στέγνωμα	-	+	+	+	+	+	+	+	-
Διάρκεια (σε λεπτά)	75	239	92-173	206	164	58	120	30	15
Νερό (λίτρα)	14,4	8,7	12,6-17,0	16,4	15,2	10,6	12,6	10	3,4
Κατανάλωση ισχύος (kWh)	0,70	0,73	0,90-1,20	1,30	1,25	1,12	0,93	0,74	-

Οι τιμές κατανάλωσης που εμφανίζονται στον πίνακα έχουν εξαχθεί σε τυποποιημένες συνθήκες. * Πρόγραμμα αναφοράς για ισοτιμία δοκιμών. Οι δοκιμές σύμφωνα με το πρότυπο EN 50242 πρέπει να εκτελούνται με νερό στο δοχείο του αποσπώμενου νερού, γεμάτη θήκη γυαλιστικού και με χρήση προγράμματος δοκιμής.

Βοηθητικές λειτουργίες

Τα προγράμματα πλυσίματος του πλυντηρίου πιάτων σας έχουν σχεδιαστεί για να επιτυγχάνετε το καλύτερο αποτέλεσμα καθαρισμού, ανάλογα με τον τύπο του ρύπου, το βαθμό ρύπανσης και τις ιδιότητες των σκευών που πρόκειται να πλυθούν.

Οι βοηθητικές λειτουργίες παρέχονται για να σας επιτρέπουν να εξοικονομείτε χρόνο, νερό και ενέργεια και να εκτελείτε μια πιο άνετη πλύση ανάλογα με τις δικές σας συνθήκες.



Οι βοηθητικές λειτουργίες μπορεί να προκαλέσουν αλλαγές της διάρκειας του προγράμματος.



Οι βοηθητικές λειτουργίες δεν είναι κατάλληλες για όλα τα προγράμματα πλυσίματος. Η ένδειξη της βοηθητικής λειτουργίας η οποία δεν είναι συμβατή με το πρόγραμμα δεν θα είναι ενεργή.

Για να προσθέσετε στο πρόγραμμα μια βοηθητική λειτουργία:

1. Επιλέξτε το επιθυμητό πρόγραμμα πλυσίματος πατώντας το πλήκτρο επιλογής προγράμματος.
2. Στο επιλεγμένο πρόγραμμα πλυσίματος, αν επιλέξετε πρόσθετη λειτουργία, το σύμβολό της θα εμφανιστεί στην οθόνη. Αν πατήσετε ξανά το πλήκτρο λειτουργιών, το σύμβολο θα πάψει να εμφανίζεται και η επιλογή ακυρώνεται.

Express Λειτουργία

Μειώνει το χρόνο του επιλεγμένου κύκλου πλύσης και μειώνει την κατανάλωση νερού με τη δυνατότητα πλύσης υπό υψηλότερη πίεση.

Extra Drying Λειτουργία

Παρέχει ανώτερη απόδοση στεγνώματος.

TurboWash Λειτουργία

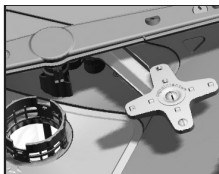

Ο βραχίονας ψεκασμού TurboWash που βρίσκεται κάτω από τον κάτω βραχίονα ψεκασμού, σας βοηθά να πλένετε

τα πολύ λερωμένα πιάτα σας στη δεξιά πλευρά του κάτω καλαθιού. Τα καλύτερα αποτελέσματα θα τα έχετε αν τοποθετήσετε τα πιο λερωμένα πιάτα σας στη δεξιά μπροστινή πλευρά.



Μην επιχειρήσετε να αφαιρέσετε το βραχίονα ψεκασμού TurboWash

Φωτισμός δαπέδου

Ειδοποίηση ότι το πλυντήριο είναι σε φάση πλυσίματος

(εξαρτάται από το μοντέλο)

Η συσκευή σας κατευθύνει ένα φως προς το δάπεδο κατά τη διάρκεια της διαδικασίας πλυσίματος. Το φως απενεργοποιείται αφού ολοκληρωθεί η διαδικασία πλυσίματος.



Ο φωτισμός δαπέδου ενεργοποιείται αυτόματα όταν ξεκινήσει το πρόγραμμα πλυσίματος και παραμένει αναμμένο ως το τέλος του προγράμματος.



Ο φωτισμός δαπέδου δεν μπορεί να ακυρωθεί από το χρήστη.

Λειτουργία Auto Tablet

Η λειτουργία Auto Tablet εντοπίζει αυτόματα τη χρήση απορρυπαντικού σε μορφή ταμπλέτας.



Η απόδοση του στεγνώματος σε αυτούς τους τύπους απορρυπαντικού βελτιώνεται με την ανάλογη ρύθμιση της θερμοκρασίας και της διάρκειας.

Χάρη σε αυτή τη λειτουργία, δεν χρειάζεται να πατήσετε κανένα κουμπί σε περίπτωση χρήσης απορρυπαντικού σε μορφή ταμπλέτας.

Η λειτουργία μπορεί να ενεργοποιηθεί αν επιθυμείτε τον αυτόματο εντοπισμό.

Για να απενεργοποιήσετε/ απενεργοποιήσετε:

1. Αφού ενεργοποιήσετε τη συσκευή, πατήστε το πλήκτρο Ρυθμίσεων έως ότου ολοκληρωθεί η αντίστροφη μέτρηση 3, 2, 1 στην οθόνη.
2. Πατήστε το πλήκτρο Προγράμματος για να ενεργοποιήσετε τη θέση α:. Η λειτουργία Αυτόματης Ανίχνευσης απορρυπαντικού είναι απενεργοποιημένη στη θέση "α:0" και ενεργοποιημένη στη θέση "α:1". Ρυθμίστε την επιθυμητή επιλογή πατώντας το πλήκτρο Χρονικής Καθυστέρησης.
3. Πατήστε το πλήκτρο On/Off για αποθήκευση.

Εσωτερικός φωτισμός

(Εξαρτάται από το μοντέλο)

Ορισμένα μοντέλα διαθέτουν εσωτερικό φωτισμό για να φωτίζεται το εσωτερικό όταν ανοίγει η πόρτα.

Αλλαγή της ρύθμισης εσωτερικού φωτισμού

1. Αφού ενεργοποιήσετε τη συσκευή, πατήστε το πλήκτρο Ρυθμίσεων έως ότου ολοκληρωθεί η αντίστροφη μέτρηση 3, 2, 1 στην οθόνη.
2. Πατήστε το πλήκτρο Προγράμματος για να ενεργοποιήσετε τη θέση L: στην οθόνη. Στη θέση "L:0", ο εσωτερικός φωτισμός είναι απενεργοποιημένος ενώ στη θέση "L:1" είναι ενεργοποιημένος. Ρυθμίστε την επιθυμητή επιλογή χρησιμοποιώντας το πλήκτρο Χρονικής Καθυστέρησης.
3. Πατήστε το πλήκτρο On/Off για αποθήκευση.

Αλλαγή Έντασης του ήχου Προειδοποίησης

Το πλυντήριο σας διαθέτει ένα ηχητικό σήμα για να παρέχει ηχητικές προειδοποιήσεις.

1. Αφού ενεργοποιήσετε τη συσκευή, πατήστε το πλήκτρο Ρυθμίσεων έως ότου ολοκληρωθεί η αντίστροφη μέτρηση 3, 2, 1 στην οθόνη.
2. Πατήστε το πλήκτρο Προγράμματος για να ενεργοποιήσετε τη θέση S στην οθόνη.
3. Επιλέξτε μία από τις θέσεις S1, S2 και S0 με το πλήκτρο Χρονικής Καθυστέρησης.
4. Πατήστε το πλήκτρο On/Off για αποθήκευση.

Προγραμματισμός του χρόνου πλυσίματος

Χρονική Καθυστέρηση

Αν στην περιοχή σας εφαρμόζεται οικονομική τιμολόγηση ηλεκτρικής ενέργειας, μπορείτε

να χρησιμοποιήσετε τη λειτουργία Χρονικής Καθυστέρησης για να πλύνετε τα πιάτα σας κατά τη διάρκεια των κατάλληλων ωρών. Μπορείτε να καθυστερήσετε την έναρξη του επιλεγμένου προγράμματος έως και 24 ώρες. Η Χρονική Καθυστέρηση δεν μπορεί να ρυθμιστεί μετά την έναρξη του προγράμματος.

1. Πατήστε το πλήκτρο Χρονικής Καθυστέρησης αφού επιλέξετε το πρόγραμμα πλυσίματος και άλλες βοηθητικές λειτουργίες.
2. Αφού πατήσετε το πλήκτρο Χρονικής Καθυστέρησης, η γραμμή Πληροφοριών οθόνης θα δείξει "0:30" και η ένδειξη Χρονικής Καθυστέρησης θα αρχίσει να αναβοσβήνει.
3. Ρυθμίστε τον επιθυμητό χρόνο πατώντας το πλήκτρο Χρονικής Καθυστέρησης. Ο χρόνος θα αυξάνεται σε βήματα των 30 λεπτών έως τις 6 ώρες και κατόπιν σε βήματα της 1 ώρας έως τις 24 ώρες, κάθε φορά που πατάτε το πλήκτρο.
4. Πατήστε το πλήκτρο Έναρξης/ Παύσης/ Ακύρωσης για να ξεκινήσετε την αντίστροφη μέτρηση για τη Χρονική Καθυστέρηση. Η ένδειξη Χρονικής Καθυστέρησης και η ένδειξη Έναρξης / Παύσης θα είναι αναμμένες συνεχώς μέχρι το τέλος της περιόδου. Η Χρονική Καθυστέρηση εμφανίζεται στη γραμμή Πληροφοριών οθόνης. Το επιλεγμένο πρόγραμμα θα ξεκινήσει μόλις ολοκληρωθεί η αντίστροφη μέτρηση.



Ενώ είναι ενεργοποιημένη η λειτουργία Χρονικής Καθυστέρησης δεν μπορείτε να κάνετε αλλαγές στο πρόγραμμα πλυσίματος, στις βοηθητικές λειτουργίες ή στη διάρκεια του χρόνου καθυστέρησης.

Για να ακυρώσετε τη λειτουργία Χρονικής Καθυστέρησης

1. Πατήστε και κρατήστε πατημένο το πλήκτρο Έναρξης/ Παύσης/ Ακύρωσης.
2. Όταν πατήσετε και κρατήσετε πατημένο το πλήκτρο Έναρξης/ Παύσης/ Ακύρωσης, θα εμφανιστεί η ένδειξη "3", "2", "1" στη γραμμή Πληροφοριών οθόνης. Στο τέλος της διαδικασίας ακύρωσης, η ένδειξη Χρονικής Καθυστέρησης θα σβήσει και η διαδικασία καθυστέρησης θα ακυρωθεί.



Μπορείτε να επιλέξετε και να ξεκινήσετε ένα νέο πρόγραμμα μετά την ακύρωση της λειτουργίας Χρονικής Καθυστέρησης.



Η λειτουργία Χρονικής Καθυστέρησης δεν μπορεί να ρυθμιστεί μετά την έναρξη του προγράμματος.

Έναρξη του προγράμματος

Για την έναρξη λειτουργίας του πλυντηρίου μετά την επιλογή του προγράμματος και των βοηθητικών λειτουργιών, πατήστε το πλήκτρο Έναρξης/ Παύσης/ Ακύρωσης.

Μόλις ξεκινήσει το πρόγραμμα ακούγεται ένας ήχος και στη γραμμή Πληροφοριών οθόνης εμφανίζεται ο υπολογιζόμενος χρόνος που μένει ως το τέλος του προγράμματος. Η ένδειξη Έναρξης/ Παύσης/ Ακύρωσης αρχίζει να ανάβει συνεχόμενα.



Το πρόγραμμα και οι βοηθητικές λειτουργίες δεν μπορούν να αλλάξουν μετά την έναρξη του προγράμματος.



Το πλυντήριο σας εκτελεί αποσκήρυση του νερού, ανάλογα με το επίπεδο σκληρότητας του νερού του δικτύου. Ο υπολειπόμενος χρόνος που εμφανίζεται προς το τέλος σε ορισμένα προγράμματα μπορεί να διαφέρει από τον υπολειπόμενο χρόνο που υποδεικνύεται στην αρχή, λόγω αυτής της διαδικασίας. Η συνολική διάρκεια μπορεί να αλλάξει και κατά την εκτέλεση του προγράμματος, ανάλογα με τη θερμοκρασία του περιβάλλοντος όπου είναι εγκατεστημένη η συσκευή σας, τη θερμοκρασία του νερού του δικτύου και την ποσότητα των πιάτων.



Προσέχετε να μην ανοίξετε την πόρτα της συσκευής όταν βρίσκεται σε λειτουργία. Αν πρέπει να ανοίξετε την πόρτα της συσκευής, σταματήστε τη λειτουργία της συσκευής πατώντας το πλήκτρο Έναρξης/ Παύσης/ Ακύρωσης. Στη συνέχεια, ανοίξτε την πόρτα της συσκευής. Θα πρέπει να είστε προσεκτικοί όταν ανοίγετε την πόρτα της συσκευής, καθώς ενδέχεται να υπάρξει απότομη έξοδος ατμών. Κλείστε την πόρτα της συσκευής και πατήστε πάλι το πλήκτρο Έναρξης/ Παύσης/ Ακύρωσης. Η εκτέλεση του προγράμματος θα συνεχιστεί.



Μετά τη φάση ξεβγάλματος, η συσκευή θα παραμείνει αθόρυβα στην κατάσταση παύσης για κάποιο χρονικό διάστημα, ώστε να απομακρυνθεί εντελώς το νερό από τη συσκευή και τα πιάτα και για να καθαριστεί η μονάδα αποσκήρυξης του νερού, και στη συνέχεια θα συνεχίσει με τη λειτουργία στεγνώματος.

Παρακολούθηση των φάσεων του προγράμματος

Μπορείτε να παρακολουθείτε σε ποια φάση πλυσίματος βρίσκεται το τρέχον πρόγραμμα από τις ενδείξεις Παρακολούθησης προγράμματος.

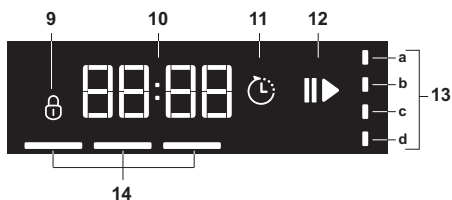

- a) Ένδειξη Πλύσης
 - b) Ένδειξη Ξεβγάλματος
 - c) Ένδειξη Στεγνώματος
 - d) Ένδειξη Τέλους προγράμματος
- Οι ενδείξεις για Πλύση / Ξέβγαγμα / Στέγνωμα θα ανάβουν αντίστοιχα στην οθόνη σε όλη τη διάρκεια του προγράμματος πλυσίματος. Η ένδειξη κάθε φάσης που ολοκληρώνεται δεν θα σβήνει, αλλά θα παραμένει αναμμένη επιπλέον των άλλων φάσεων που ολοκληρώθηκαν. Όταν τελειώσει το πρόγραμμα, οι ενδείξεις των φάσεων πλυσίματος σβήνουν και είναι αναμμένη μόνο η ένδειξη Τέλους προγράμματος.



Όταν είναι ενεργοποιημένη η Χρονική Καθυστέρηση δεν θα είναι αναμμένη καμία από τις ενδείξεις Παρακολούθησης προγράμματος.



Μετά τη φάση ξεβγάλματος, η συσκευή θα παραμείνει αθόρυβα στην κατάσταση παύσης για κάποιο χρονικό διάστημα, ώστε να απομακρυνθεί εντελώς το νερό από τη συσκευή και τα πιάτα και για να καθαριστεί η μονάδα αποσκλήρυνσης του νερού, και στη συνέχεια θα συνεχίσει με τη λειτουργία στεγνώματος.

Κλειδωμα (πλήκτρων) για Παιδιά

Μπορείτε να αποτρέψετε άλλα άτομα να επηρεάσουν και να αλλάξουν τη ροή του προγράμματος και τη χρονική καθυστέρηση όταν η συσκευή βρίσκεται σε λειτουργία.

Για να ενεργοποιήσετε το κλειδωμα για παιδιά:

1. Πατήστε και κρατήστε πατημένο το πλήκτρο Κλειδώματος (πλήκτρων) για Παιδιά.
2. Στη γραμμή Πληροφοριών οθόνης εμφανίζεται "3", "2", "1" και το κλειδωμα πλήκτρων ενεργοποιείται.



Το Κλειδωμα για παιδιά αποτρέπει την αλλαγή του προγράμματος ή των λειτουργιών που έχουν επιλεγεί και καθιστά ανενεργό το πλήκτρο Έναρξης/ Παύσης/ Ακύρωσης.



Το Κλειδωμα για παιδιά δεν κλειδώνει την πόρτα της συσκευής.



Αν απενεργοποιήσετε το πλυντήριο σας χρησιμοποιώντας το πλήκτρο On/Off στο τέλος του προγράμματος, το Κλειδωμα για Παιδιά θα απενεργοποιηθεί αυτόματα.



Για εξοικονόμηση ενέργειας, η συσκευή απενεργοποιείται αυτόματα μετά την ολοκλήρωση του προγράμματος ή αν δεν εκκινήσει το πρόγραμμα.

Για να ακυρώσετε το κλειδωμα για παιδιά:

1. Πατήστε και κρατήστε πατημένο το πλήκτρο Κλειδώματος (πλήκτρων) για Παιδιά.
2. Στη γραμμή Πληροφοριών οθόνης εμφανίζεται "3", "2", "1" και το πλήκτρο κλειδώματος ακυρώνεται.

Ακύρωση του προγράμματος

1. Πατήστε και κρατήστε πατημένο το πλήκτρο Έναρξης/ Παύσης/ Ακύρωσης έως ότου ολοκληρωθεί η αντίστροφη μέτρηση 3, 2, 1 στην οθόνη.
2. Η ένδειξη Έναρξης / Παύσης θα αρχίσει να αναβοσβήνει. Για μερικά λεπτά το πλυντήριο θα εκτελεί τις απαραίτητες ενέργειες που απαιτούνται για την ακύρωση του προγράμματος.



Ανάλογα με τη φάση που βρισκόταν το πρόγραμμα κατά το χρόνο της ακύρωσης, ενδεχομένως να υπάρχουν κατάλοιπα απορρυπαντικού ή λαμπρυντικού στη συσκευή και / ή στα είδη που πλένονται.

Ένδειξη Ειδικού Αλατιού (Ⓢ)

Ελέγχετε την ένδειξη Ειδικού Αλατιού στον πίνακα ενδείξεων του πλυντηρίου πιάτων σας για να βλέπετε αν υπάρχει επαρκής ποσότητα αλατιού αποσκλήρυνσης στο πλυντήριο πιάτων ή όχι. Θα πρέπει να ξαναγεμίζετε το δοχείο ειδικού αλατιού με ειδικό αλάτι όταν εμφανίζεται στον πίνακα ενδείξεων του πλυντηρίου πιάτων σας το σύμβολο προειδοποίησης ειδικού αλατιού.



Η ρύθμιση του επιπέδου σκληρότητας νερού εξηγείται στην ενότητα Σύστημα αποσκλήρυνσης νερού.

Ένδειξη Λαμπρυντικού (*)

Ελέγχετε την ένδειξη Λαμπρυντικού στον πίνακα ενδείξεων της συσκευής σας για να βλέπετε αν υπάρχει επαρκής ποσότητα λαμπρυντικού στο πλυντήριο πιάτων ή όχι. Θα πρέπει να ξαναγεμίζετε το διανομέα λαμπρυντικού με λαμπρυντικό όταν στον πίνακα ενδείξεων της συσκευής σας ανάβει η ένδειξη Λαμπρυντικού.

Ρύθμιση της ποσότητας λαμπρυντικού

1. Αφού ενεργοποιήσετε τη συσκευή, πατήστε το πλήκτρο Ρυθμίσεων έως ότου ολοκληρωθεί η αντίστροφη μέτρηση 3, 2, 1 στην οθόνη.
2. Πιέστε το πλήκτρο Προγράμματος για να μετακινηθείτε στη θέση (P) στην οθόνη.
3. Ρυθμίστε το κατάλληλο επίπεδο με το πλήκτρο Χρονικής Καθυστέρησης.
4. Πατήστε το πλήκτρο Ενεργοποίησης/ Απενεργοποίησης για αποθήκευση.

Στη θέση πλυσίματος P:0 δεν διανέμεται λαμπρυντικό.

Στη θέση P:1 διανέμεται 1 δόση λαμπρυντικού.

Στη θέση P:2 διανέμονται 2 δόσεις λαμπρυντικού.

Στη θέση P:3 διανέμονται 3 δόσεις λαμπρυντικού.

Στη θέση P:4 διανέμονται 4 δόσεις λαμπρυντικού.

Ένδειξη Διακοπής νερού (⚡)

Όταν η συσκευή δεν μπορεί να προσλάβει νερό, θα ανάψει η προειδοποιητική ένδειξη Διακοπής νερού. Όταν υπάρξει πάλι παροχή νερού, η προειδοποιητική λυχνία θα σβήσει αυτόματα.



Αν ανάψει η προειδοποιητική λυχνία Διακοπής νερού, βεβαιωθείτε ότι δεν υπάρχει διακοπή νερού και ότι ο διακόπτης παροχής νερού δεν είναι κλεισμένος. Καλέστε τον Εξουσιοδοτημένο αντιπρόσωπο σέρβις αν δεν υπάρχει διακοπή νερού και ο διακόπτης παροχής νερού είναι ανοικτός.

Τέλος προγράμματος

Η ένδειξη Τέλους προγράμματος θα ανάψει όταν ολοκληρωθεί το πρόγραμμα πλυσίματος.

1. Πατήστε το πλήκτρο On/Off για να απενεργοποιήσετε τη συσκευή.
2. Κλείστε το διακόπτη παροχής νερού.
3. Αποσυνδέστε τη συσκευή από την πρίζα.



Για εξοικονόμηση ενέργειας, η συσκευή απενεργοποιείται αυτόματα μετά την ολοκλήρωση του προγράμματος ή αν δεν εκκινήσει το πρόγραμμα.



Αφήστε τα πιάτα σας στο πλυντήριο για περίπου 15 λεπτά αφού πλυθούν, ώστε να κρυώσουν. Τα πιάτα σας θα στεγνώσουν πιο γρήγορα αν αφήσετε την πόρτα του πλυντηρίου σας μισάνοιχτη κατά τη διάρκεια αυτής της περιόδου. Η διαδικασία αυτή θα αυξήσει την αποτελεσματικότητα στεγνώματος του πλυντηρίου σας.

SelfCare

Το πρόγραμμα αυτό συνιστάται να χρησιμοποιείται κάθε 1-2 μήνες για τον καθαρισμό του πλυντηρίου και την απαραίτητη υγιεινή. Το πρόγραμμα θα πρέπει να λειτουργεί ενώ το πλυντήριο είναι άδειο. Προκειμένου να επιτευχθεί ένα ικανοποιητικό αποτέλεσμα, συνιστάται να χρησιμοποιείται σε συνδυασμό με ειδικά καθαριστικά πλυντηρίων πιάτων.



Μη χρησιμοποιείτε το πρόγραμμα Καθαρισμός πλυντηρίου για να καθαρίσετε πιάτα. Καθώς λειτουργεί σε υψηλές θερμοκρασίες, είναι επιβλαβής για τα πιάτα.

6 ΣΥΝΤΗΡΗΣΗ ΚΑΙ ΚΑΘΑΡΙΣΜΟΣ

Η διάρκεια ζωής του προϊόντος παρατείνεται και τα συνήθη προβλήματα μειώνονται, αν το προϊόν καθαρίζεται σε τακτά διαστήματα.



Αποσυνδέετε το προϊόν από την πρίζα και κλείνετε το διακόπτη παροχής νερού πριν από οποιαδήποτε διαδικασία καθαρισμού.



Μη χρησιμοποιείτε για τον καθαρισμό υλικά που χαράζουν.



Καθαρίζετε το φίλτρο και τους βραχιόνες πλύσης τουλάχιστον μία φορά την εβδομάδα για να διασφαλίσετε ότι η συσκευή λειτουργεί αποδοτικά.

Καθαρισμός της εξωτερικής επιφάνειας του προϊόντος

Σκουπίζετε προσεκτικά την εξωτερική επιφάνεια και τις στεγανοποιήσεις της πόρτας του προϊόντος χρησιμοποιώντας ένα ήπιο καθαριστικό και ένα υγρό πανί. Σκουπίζετε τον πίνακα ελέγχου μόνο με ένα ελαφρά υγρό πανί.

Καθαρισμός του εσωτερικού της συσκευής

- Καθαρίστε το εσωτερικό της συσκευής και του κάδου εκτελώντας ένα πρόγραμμα με ή χωρίς απορρυπαντικό, ανάλογα με το βαθμό λερώματος.
- Αν έχει παραμείνει νερό μέσα στη συσκευή, αποστραγγίστε το νερό εκτελώντας τις διαδικασίες που αναφέρονται στο τμήμα "Ακύρωση προγράμματος". Αν δεν μπορεί να εκκενωθεί το νερό, αφαιρέστε τα φίλτρα όπως αναφέρεται στην ενότητα "Καθαρισμός των φίλτρων" και ελέγξτε αν τυχόν έχουν συσσωρευτεί αποθέσεις υπολειμμάτων στο κάτω μέρος κάδου της συσκευής και εμποδίζουν τη ροή του νερού. Καθαρίστε αν χρειάζεται.

Καθαρισμός των φίλτρων

Καθαρίζετε τα φίλτρα τουλάχιστον μία φορά την εβδομάδα για να διασφαλίσετε ότι η συσκευή λειτουργεί αποδοτικά. Ελέγξτε αν έχουν παραμείνει κατάλοιπα φαγητών πάνω στα φίλτρα. Αν υπάρχουν κατάλοιπα φαγητών πάνω στα φίλτρα, αφαιρέστε τα και καθαρίστε τα φίλτρα καλά κάτω από τρεχούμενο νερό.

1. Περιστρέψτε αριστερόστροφα το συγκρότημα λεπτού φίλτρου (1) και προφίλτρου (2) και τραβήξτε το έξω από τη θέση έδρασης του.

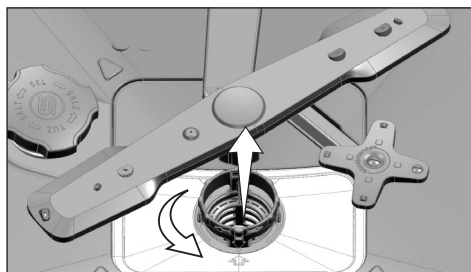

2. Τραβήξτε το μεταλλικό / πλαστικό φίλτρο (3) έξω από τη θέση έδρασης του.

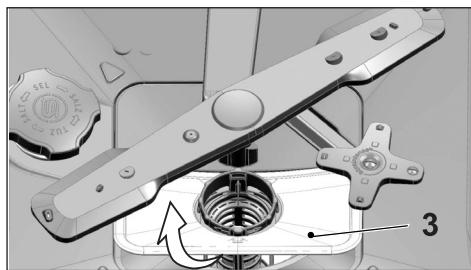

3. Πιέστε προς τα μέσα τα δύο δόντια στο προφίλτρο και διαχωρίστε το προφίλτρο από το συγκρότημα.

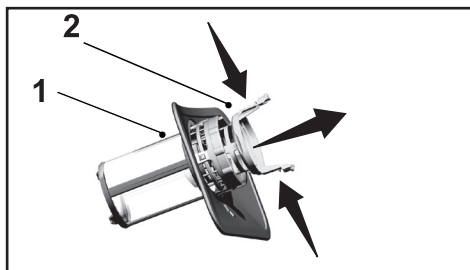

4. Καθαρίστε και τα τρία φίλτρα κάτω από τρεχούμενο νερό με τη βοήθεια μιας βούρτσας.
5. Επανατοποθετήστε το μεταλλικό / πλαστικό φίλτρο.
6. Τοποθετήστε το προφίλτρο μέσα στο λεπτό φίλτρο. Βεβαιωθείτε ότι έχει εδράσει σωστά. Περιστρέψτε το προφίλτρο δεξιόστροφα έως ότου ακουστεί ένας ήχος "κλικ".



Μη χρησιμοποιήσετε το πλυντήριο πιάτων χωρίς φίλτρο.



Η λανθασμένη τοποθέτηση των φίλτρων θα μειώσει την αποδοτικότητα του πλυσίματος.

Καθαρισμός του φίλτρου εύκαμπτου σωλήνα

Οι ζημιές στη συσκευή που μπορούν να προκληθούν από ρύπους οι οποίοι προέρχονται από την παροχή νερού ύδρευσης του δήμου ή από τη δική σας εγκατάσταση νερού (όπως άμμος, ακαθαρσίες, σκουριά κλπ.) μπορούν να αποφευχθούν με τη βοήθεια του φίλτρου που συνδέεται στον εύκαμπο σωλήνα εισόδου νερού. Ελέγχετε το φίλτρο και τον εύκαμπο σωλήνα τακτικά και καθαρίστε τα αν χρειάζεται.

1. Κλείστε το διακόπτη παροχής νερού και αφαιρέστε τον εύκαμπο σωλήνα.
2. Αφού αφαιρέσετε το φίλτρο, καθαρίστε το κάτω από τρεχούμενο νερό.
3. Τοποθετήστε το καθαρισμένο φίλτρο πάλι στη θέση του μέσα στον εύκαμπο σωλήνα.
4. Εγκαταστήστε τον εύκαμπο σωλήνα στο διακόπτη νερού.

(εξαρτάται από το μοντέλο)

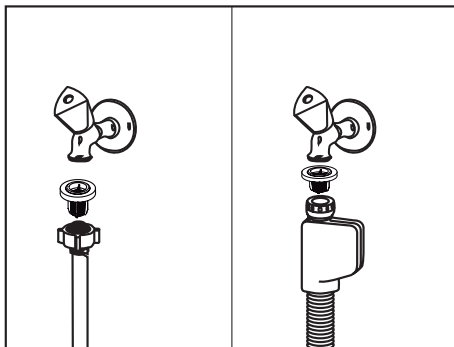

Καθαρισμός των βραχιόνων πλύσης

Καθαρίζετε τους βραχιόνες πλύσης τουλάχιστον μία φορά την εβδομάδα για να διασφαλίσετε ότι η συσκευή λειτουργεί αποδοτικά.

Κάτω βραχίονας πλύσης

Ελέγξτε μήπως είναι φραγμένες οι οπές στον κάτω βραχίονα πλύσης (1). Αν είναι φραγμένες, αφαιρέστε και καθαρίστε το βραχίονα πλύσης. Για να αφαιρέσετε τον κάτω βραχίονα πλύσης, μπορείτε να τον τραβήξετε προς τα πάνω.

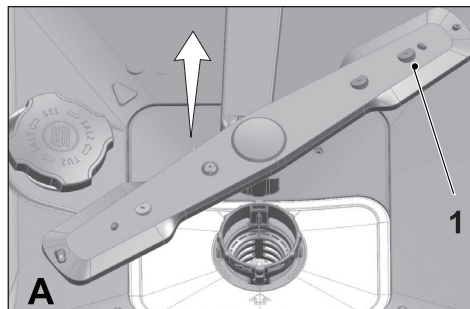

Πάνω βραχίονας πλύσης

Ελέγξτε μήπως είναι φραγμένες οι οπές στον πάνω βραχίονα πλύσης (1). Αν είναι φραγμένες, αφαιρέστε και καθαρίστε το βραχίονα πλύσης. Για να αφαιρέσετε τον πάνω βραχίονα πλύσης, περιστρέψτε το παξιμάδι του αριστερόστροφα.

Βεβαιωθείτε να σφίξετε καλά το παξιμάδι όταν εγκαθιστάτε τον πάνω βραχίονα πλύσης.

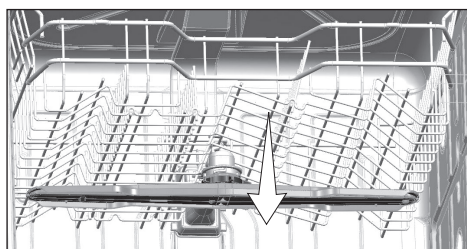
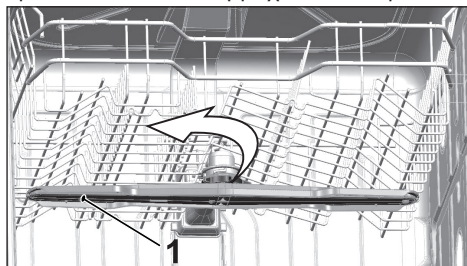

7 ΑΝΤΙΜΕΤΩΠΙΣΗ ΠΡΟΒΛΗΜΑΤΩΝ

Η συσκευή δεν ξεκινά.

- Το καλώδιο ρεύματος είναι αποσυνδεδεμένο από την πρίζα. >>> Ελέγξτε αν το καλώδιο ρεύματος είναι συνδεδεμένο στην πρίζα.
- Η ασφάλεια έχει καεί. >>> Ελέγξτε τις ασφάλειες του σπιτιού σας.
- Υπάρχει διακοπή νερού. >>> Βεβαιωθείτε ότι ο διακόπτης εισόδου νερού είναι ανοικτός.
- Η πόρτα της συσκευής είναι ανοικτή. >>> Βεβαιωθείτε ότι έχετε κλείσει την πόρτα της συσκευής.
- Δεν έχει πατηθεί το κουμπί On / Off. >>> Βεβαιωθείτε ότι έχετε ενεργοποιήσει τη συσκευή πατώντας το κουμπί On / Off.

Τα σκεύη δεν καθαρίζουν καλά

- Τα σκεύη δεν έχουν τοποθετηθεί τακτοποιημένα μέσα στη συσκευή. >>> Τοποθετείτε τα σκεύη όπως περιγράφεται στο εγχειρίδιο οδηγιών χρήσης.
- Το επιλεγμένο πρόγραμμα είναι ακατάλληλο. >>> Επιλέξτε ένα πρόγραμμα με υψηλότερη θερμοκρασία και μεγαλύτερο χρόνο κύκλου.
- Οι βραχιόνες πλύσης έχουν κολλήσει. >>> Πριν ξεκινήσετε το πρόγραμμα, περιστρέψτε με το χέρι σας τους βραχιόνες πλύσης, πάνω και κάτω, για να βεβαιωθείτε ότι περιστρέφονται ελεύθερα.
- Οι σπές των βραχιόνων πλύσης είναι φραγμένες. >>> Οι σπές των βραχιόνων πλύσης, πάνω και κάτω, μπορεί να είναι φραγμένες με υπολείμματα φαγητού, όπως κουκούτσια από λεμόνια. Καθαρίζετε τακτικά τους βραχιόνες πλύσης όπως παρουσιάζεται στην ενότητα "Καθαρισμός και φροντίδα".
- Τα φίλτρα είναι φραγμένα. >>> Ελέγξτε αν το σύστημα φίλτρου είναι καθαρό. Καθαρίζετε το σύστημα φίλτρων τακτικά όπως παρουσιάζεται στην ενότητα "Καθαρισμός και φροντίδα".
- Τα φίλτρα έχουν εγκατασταθεί λανθασμένα. >>> Ελέγξτε το σύστημα φίλτρων και βεβαιωθείτε ότι έχει εγκατασταθεί σωστά.
- Τα καλάθια είναι υπερφορτωμένα. >>> Μην υπερφορτώνετε τα καλάθια πάνω από τη φέρουσα ικανότητά τους.
- Το απορρυπαντικό είναι αποθηκευμένο σε ακατάλληλες συνθήκες. >>> Αν χρησιμοποιείτε απορρυπαντικό σε σκόνη, μην αποθηκεύετε τη συσκευασία του απορρυπαντικού σε χώρους με υγρασία. Διατηρείτε το σε κλειστό δοχείο αν είναι δυνατόν. Για ευκολία στην αποθήκευση, συνιστούμε να χρησιμοποιείτε απορρυπαντικά σε ταμπλέτα.
- Η ποσότητα απορρυπαντικού δεν είναι αρκετή. >>> Αν χρησιμοποιείτε απορρυπαντικό σε σκόνη, ρυθμίστε την ποσότητα του απορρυπαντικού σύμφωνα με το βαθμό λερώματος των σκευών σας και/ή τις απαιτήσεις του προγράμματος. Συνιστούμε να χρησιμοποιείτε απορρυπαντικά σε ταμπλέτα για βέλπιστα αποτελέσματα.
- Το λαμπρυντικό δεν επαρκεί. >>> Ελέγξτε την ένδειξη λαμπρυντικού και προσθέστε λαμπρυντικό, αν χρειάζεται. Αυξήστε τη ρύθμιση λαμπρυντικού αν υπάρχει αρκετή ποσότητα λαμπρυντικού στη συσκευή.
- Το καπάκι της θήκης διανομής απορρυπαντικού έχει μείνει ανοικτό. >>> Μετά την προσθήκη απορρυπαντικού βεβαιωθείτε ότι το καπάκι της θήκης διανομής απορρυπαντικού έχει κλείσει σφικτά.

Τα σκεύη δεν είναι στεγνά στο τέλος του κύκλου

- Τα σκεύη δεν έχουν τοποθετηθεί τακτοποιημένα μέσα στη συσκευή. >>> Τοποθετείτε τα σκεύη με τρόπο που δεν θα συσσωρεύεται νερό μέσα σε αυτά.
- Το λαμπρυντικό δεν επαρκεί. >>> Ελέγξτε την ένδειξη λαμπρυντικού και προσθέστε λαμπρυντικό, αν χρειάζεται. Αυξήστε τη ρύθμιση λαμπρυντικού αν υπάρχει αρκετή

Αντιμετώπιση προβλημάτων

ποσότητα λαμπρυντικού στη συσκευή.

- Τα είδη αφαιρούνται από τη συσκευή αμέσως μετά το τέλος του προγράμματος. >>> Μη αφαιρείτε τα είδη από τη συσκευή αμέσως μετά το τέλος της διαδικασίας πλυσίματος. Ανοίγετε ελαφρά την πόρτα και περιμένετε λίγο για να απομακρυνθεί ο ατμός από το εσωτερικό του. Αφαιρείτε τα σκεύη αφού έχουν πρώτα κρυώσει σε θερμοκρασία που σας επιτρέπει να τα πιάνετε. Ξεκινήστε την διαδικασία εκφόρτωσης από το κάτω καλάθι. Έτσι το νερό που παρμένει σε ένα σκεύος στο πάνω καλάθι δεν θα στάξει στα σκεύη που υπάρχουν στο κάτω καλάθι.
- Το επιλεγμένο πρόγραμμα είναι ακατάλληλο. >>> Επειδή η θερμοκρασία ξεβγάλματος είναι χαμηλή σε προγράμματα μικρής διάρκειας, η απόδοση στεγνώματος θα είναι επίσης χαμηλή. Επιλέγετε προγράμματα με μεγαλύτερη διάρκεια για υψηλότερη απόδοση στεγνώματος.
- Η ποιότητα της επιφάνειας των σκευών κουζίνας είναι υποβαθμισμένη. >>> Σε σκεύη κουζίνας με υποβαθμισμένη ποιότητα επιφάνειας δεν μπορεί να επιτευχθεί η επιθυμητή απόδοση πλυσίματος και αυτά τα σκεύη δεν πρέπει να χρησιμοποιούνται και για λόγους υγιεινής. Επίσης το νερό δεν μπορεί να τρέξει εύκολα σε υποβαθμισμένες επιφάνειες. Δεν συνιστάται να πλένετε τέτοια σκεύη κουζίνας σε πλυντήριο πιάτων.



Είναι αναμενόμενο να προκύψουν προβλήματα στεγνώματος σε σκεύη κουζίνας με επιστρώση Teflon. Αυτό οφείλεται στη δομή του Teflon. Επειδή η επιφανειακή τάση του Teflon και του νερού είναι διαφορετικές, τα σταγονίδια νερού θα παραμένουν με μορφή χάντρας πάνω στην επιφάνεια του Teflon.

Στα σκεύη παραμένουν κηλίδες από τσάι, καφέ ή κραγιόν.

- Το επιλεγμένο πρόγραμμα είναι ακατάλληλο. >>> Επιλέξτε ένα πρόγραμμα με υψηλότερη θερμοκρασία και μεγαλύτερο χρόνο κύκλου.
- Η ποιότητα της επιφάνειας των σκευών κουζίνας είναι υποβαθμισμένη. >>> Κηλίδες από τσάι και καφέ ή από άλλες ουσίες που βράφουν δεν μπορούν να καθαριστούν στο πλυντήριο πιάτων αν έχουν εισχωρήσει μέσα σε επιφάνειες υποβαθμισμένης ποιότητας. Σε σκεύη κουζίνας με υποβαθμισμένη ποιότητα επιφάνειας δεν μπορεί να επιτευχθεί η επιθυμητή απόδοση πλυσίματος και αυτά τα σκεύη δεν πρέπει να χρησιμοποιούνται και για λόγους υγιεινής. Δεν συνιστάται να πλένετε τέτοια σκεύη κουζίνας σε πλυντήριο πιάτων.
- Το απορρυπαντικό είναι αποθηκευμένο σε ακατάλληλες συνθήκες. >>> Αν χρησιμοποιείτε απορρυπαντικό σε σκόνη, μην αποθηκεύετε τη συσκευασία του απορρυπαντικού σε χώρους με υγρασία. Διατηρείτε το σε κλειστό δοχείο αν είναι δυνατόν. Για ευκολία στην αποθήκευση, συνιστούμε να χρησιμοποιείτε απορρυπαντικά σε ταμπλέτα.

Ίχνη από άλατα ασβεστίου παραμένουν στα πιάτα και τα ποτήρια αποκτούν πιο θολή εμφάνιση

- Το λαμπρυντικό δεν επαρκεί. >>> Ελέγξτε την ένδειξη λαμπρυντικού και προσθέστε λαμπρυντικό, αν χρειάζεται. Αυξήστε τη ρύθμιση λαμπρυντικού αν υπάρχει αρκετή ποσότητα λαμπρυντικού στη συσκευή.
- Η ρύθμιση σκληρότητας νερού είναι χαμηλή ή το επίπεδο αλατιού είναι ανεπαρκές >>> Μετρήστε κατάλληλα την σκληρότητα του νερού παροχής και ελέγξτε τη ρύθμιση σκληρότητας νερού.
- Υπάρχει διαρροή αλατιού. >>> Προσέξτε να μη σας χυθεί αλάτι γύρω από την είσοδο γεμίσματος αλατιού καθώς προσθέτετε αλάτι. Βεβαιωθείτε ότι το καπάκι του δοχείου αλατιού είναι σφικτά κλεισμένο αφότου τελειώσετε με τη διαδικασία γεμίσματος. Θέστε σε λειτουργία

Αντιμετώπιση προβλημάτων

το πρόγραμμα πρόπλυσης για να αφαιρέσετε το αλάτι που χύθηκε μέσα στη συσκευή. Καθώς οι κόκκοι του αλατιού που παραμένουν κάτω από το καπάκι θα διαλυθούν κατά την πρόπλυση, προκαλώντας χαλάρωση στο καπάκι, ελέγξτε το καπάκι ξανά στο τέλος του προγράμματος.

Υπάρχει μια διαφορετική οσμή μέσα στη συσκευή



Μια νέα συσκευή έχει ιδιαίτερη οσμή. Αυτή θα ξεθυμάνει μετά από λίγα πλυσίματα.

- Τα φίλτρα είναι φραγμένα. >>> Ελέγξτε αν το σύστημα φίλτρου είναι καθαρό. Καθαρίζετε το σύστημα φίλτρων τακτικά όπως παρουσιάζεται στην ενότητα "Καθαρισμός και φροντίδα".
- Τα λερωμένα πιάτα παραμένουν μέσα στο πλυντήριο 2-3 ημέρες. >>> Αν δεν πρόκειται να θέσετε σε λειτουργία τη συσκευή αμέσως αφού τοποθετήσετε τα σκεύη, αφαιρέστε τα υπολείμματα από τα σκεύη και κάθε 2 ημέρες εκτελείτε το πρόγραμμα Πρόπλυση χωρίς απορρυπαντικό. Στις περιπτώσεις αυτές μην κλείνετε τελείως την πόρτα της συσκευής όταν δεν λειτουργεί, για να αποφύγετε τη δημιουργία οσμών μέσα στη συσκευή. Μπορείτε επίσης να χρησιμοποιήσετε διαθέσιμα στο εμπόριο αποσμητικά ή καθαριστικά για τη συσκευή.

Στα σκεύη δημιουργείται σκουριά, αλλοίωση χρωμάτων ή υποβάθμιση της επιφάνειας

- Υπάρχει διαρροή του ειδικού αλατιού. >>> Το αλάτι αυτό μπορεί να προκαλέσει φθορά και οξείδωση σε μεταλλικές επιφάνειες. Προσέξτε να μη σας χυθεί ειδικό αλάτι γύρω από την είσοδο γεμίσματος του αλατιού καθώς προσθέτετε το αλάτι. Βεβαιωθείτε ότι το καπάκι του δοχείου αλατιού είναι σφιχτά κλεισμένο αφότου τελειώσετε με τη διαδικασία γεμίσματος. Θέστε σε λειτουργία το πρόγραμμα πρόπλυσης για να αφαιρέσετε το αλάτι που χύθηκε μέσα στη συσκευή. Καθώς οι κόκκοι του αλατιού που παραμένουν κάτω από το καπάκι θα διαλυθούν κατά την πρόπλυση, προκαλώντας χαλάρωση στο καπάκι, ελέγξτε το καπάκι ξανά στο τέλος του προγράμματος.
- Υπολείμματα από αλμυρά φαγητά έχουν παραμείνει στα πιάτα για πολύ καιρό. >>> Αν ασημικά, τα οποία έχουν λερωθεί με τέτοια φαγητά, παραμένουν στη συσκευή, η βρωμιά πρέπει να αφαιρεθεί με πρόπλυση ή τα πιάτα πρέπει να πλυθούν χωρίς αναμονή.
- Η ηλεκτρική εγκατάσταση δεν είναι γειωμένη. >>>Ελέγξτε αν η συσκευή σας είναι πράγματι συνδεδεμένη στη γραμμή γείωσης. Διαφορετικά, ο στατικός ηλεκτρισμός που παράγεται στη συσκευή προκαλεί ηλεκτρικά τόξα στις επιφάνειες των μεταλλικών σκευών δημιουργώντας πόρους, απομακρύνοντας την προστατευτική επίστρωση της επιφάνειας και προκαλώντας αλλοίωση του χρώματος.
- Χρησιμοποιούνται δραστικά καθαριστικά όπως χλωρίνη. >>> Η προστατευτική επίστρωση των μεταλλικών επιφανειών βλάπεται και χάνει την αποτελεσματικότητά της με το χρόνο αν έρθει σε επαφή με δραστικά καθαριστικά όπως η χλωρίνη. Μην πλένετε τα πιάτα σας με χλωρίνη.
- Μεταλλικά αντικείμενα ειδικά όπως τα μαχαίρια χρησιμοποιούνται με διαφορετικό τρόπο από την προβλεπόμενη χρήση τους. >>> Το προστατευτικό κάλυμμα στις άκρες των μαχαιριών μπορεί να καταστραφεί αν χρησιμοποιούνται για σκοπούς όπως το άνοιγμα κονσερβών. Μη χρησιμοποιείτε μεταλλικά σκεύη κουζίνας διαφορετικά από την προβλεπόμενη χρήση τους.
- Τα μαχαιροπίρουνα είναι κατασκευασμένα από χαμηλής ποιότητας ανοξείδωτο χάλυβα.

Αντιμετώπιση προβλημάτων

>>> Η διάβρωση τέτοιων ειδών είναι αναπόφευκτη, δεν πρέπει να πλένονται σε πλυντήριο πιάτων.

- Πλένονται στο πλυντήριο πιάτων σκεύη κουζίνας που έχουν ήδη υποστεί διάβρωση. >>> Η σκουριά από ένα οξειδωμένο είδος μπορεί να εξαπλωθεί σε άλλες επιφάνειες από ανοξείδωτο χάλυβα και να προκαλέσει διάβρωση και σε αυτές τις επιφάνειες. Τέτοια είδη δεν πρέπει να πλένονται σε πλυντήρια πιάτων.

Παραμένει απορρυπαντικό στη θήκη διανομής απορρυπαντικού.

- Η θήκη διανομής απορρυπαντικού ήταν βρεγμένη όταν προσθέσατε απορρυπαντικό. >>> Βεβαιωθείτε ότι η θήκη διανομής απορρυπαντικού έχει στεγνώσει καλά πριν προσθέσετε το απορρυπαντικό.
- Το απορρυπαντικό προστέθηκε πολλή ώρα πριν τη διαδικασία πλυσίματος. >>> Προσέχετε να προσθέτετε το απορρυπαντικό λίγο πριν την έναρξη του πλυσίματος.
- Το άνοιγμα του καπακιού της θήκης διανομής απορρυπαντικού εμποδίζεται κατά το πλύσιμο. >>> Τοποθετείτε τα σκεύη με τέτοιο τρόπο ώστε να μην εμποδίζουν το άνοιγμα του καπακιού της θήκης διανομής απορρυπαντικού και την είσοδο του νερού στη συσκευή από τους βραχιόνες πλύσης.
- Το απορρυπαντικό είναι αποθηκευμένο σε ακατάλληλες συνθήκες. >>> Αν χρησιμοποιείτε απορρυπαντικό σε σκόνη, μην αποθηκεύετε τη συσκευασία του απορρυπαντικού σε χώρους με υγρασία. Διατηρείτε το σε κλειστό δοχείο αν είναι δυνατόν. Για ευκολία στην αποθήκευση, συνιστούμε να χρησιμοποιείτε απορρυπαντικά σε ταμπλέτα.
- Οι οπές των βραχιόνων πλύσης είναι φραγμένες. >>> Οι οπές των βραχιόνων πλύσης, πάνω και κάτω, μπορεί να είναι φραγμένες με υπολείμματα φαγητού, όπως κουκούτσια από λεμόνια. Καθαρίζετε τακτικά τους βραχιόνες πλύσης όπως παρουσιάζεται στην ενότητα "Καθαρισμός και φροντίδα".

Σβήνουν οι διακοσμήσεις και τα στολίδια από τα κουζινικά.



Τα διακοσμημένα ποτήρια και οι διακοσμημένες λουστραρισμένες πορσελάνες δεν πρέπει να πλένονται σε πλυντήριο πιάτων. Ούτε οι κατασκευαστές των γυαλικών και των πορσελάνινων ειδών δεν συνιστούν πλύσιμο αυτών των ειδών κουζίνας σε πλυντήριο πιάτων.

Τα σκεύη είναι χαραγμένα.



Τα κουζινικά που περιέχουν αλουμίνιο ή είναι κατασκευασμένα από αυτό το μέταλλο δεν θα πρέπει να πλένονται σε πλυντήρια πιάτων.

- Υπάρχει διαρροή αλατιού. >>> Προσέξτε να μη σας χυθεί αλάτι γύρω από την είσοδο γεμίσματος αλατιού καθώς προσθέτετε αλάτι. Το χυμένο ειδικό αλάτι μπορεί να προκαλέσει χαραγές. Βεβαιωθείτε ότι το καπάκι του δοχείου αλατιού είναι σφικτά κλεισμένο αφότου τελειώσετε με τη διαδικασία γεμίσματος. Θέστε σε λειτουργία το πρόγραμμα πρόπλυσης για να αφαιρέσετε το αλάτι που χύθηκε μέσα στη συσκευή. Καθώς οι κόκκοι του αλατιού που παραμένουν κάτω από το καπάκι θα διαλυθούν κατά την πρόπλυση, προκαλώντας χαλάρωση στο καπάκι, ελέγξτε το καπάκι ξανά στο τέλος του προγράμματος.
- Η ρύθμιση σκληρότητας νερού είναι χαμηλή ή το επίπεδο αλατιού είναι ανεπαρκές >>> Μετρήστε κατάλληλα την σκληρότητα του νερού παροχής και ελέγξτε τη ρύθμιση σκληρότητας νερού.

Αντιμετώπιση προβλημάτων

- Τα σκεύη δεν έχουν τοποθετηθεί τακτοποιημένα μέσα στη συσκευή. >>> Όταν τοποθετείτε τα ποτήρια και τα άλλα γυάλινα είδη μέσα στο καλάθι να τα στηρίζετε όχι σε άλλα σκεύη, αλλά προς τις άκρες ή τη σχάρα του καλαθιού ή προς το σύρμα στήριξης ποτηριών. Αν τα ποτήρια χτυπούν μεταξύ τους ή σε άλλα σκεύη όταν πέφτει πάνω τους το νερό κατά το πλύσιμο, μπορεί να προκληθεί θραύση ή χαραγές στις επιφάνειές τους.

Πάνω στα ποτήρια παραμένει λεκές που μοιάζει με λεκέ από γάλα και δεν μπορεί να αφαιρεθεί σκουπίζοντας με το χέρι. Προκαλείται μια εμφάνιση μπλε / ιριδίζουσα όταν κοιτάζετε το ποτήρι προς το φως.

- Χρησιμοποιείται υπερβολική ποσότητα λαμπρυντικού. >>> Μειώστε τη ρύθμιση λαμπρυντικού. Όταν προσθέτετε λαμπρυντικό, καθαρίζετε το λαμπρυντικό που χύνεται.
- Πρόέκυψε διάβρωση στο γυαλί λόγω μαλακού νερού. >>> Μετρήστε κατάλληλα την σκληρότητα του νερού παροχής και ελέγξτε τη ρύθμιση σκληρότητας νερού. Αν το νερό της παροχής σας είναι μαλακό (<5 dH), μη χρησιμοποιείτε το ειδικό αλάτι. Επιλέγεται προγράμματα που πλένουν σε υψηλότερες θερμοκρασίες (π.χ. 60-65 °C). Μπορείτε επίσης να χρησιμοποιήσετε απορρυπαντικά του εμπορίου που προστατεύουν το γυαλί.

Σχηματίζεται αφρός μέσα στη συσκευή.

- Τα πιάτα πλένονται με το χέρι, με απορρυπαντικό για πλύσιμο στο χέρι αλλά δεν ξεπλένονται πριν την τοποθέτησή τους στο πλυντήριο. >>> Τα απορρυπαντικά για πλύσιμο στο χέρι δεν περιέχουν αντιαφριστικούς παράγοντες. Δεν χρειάζεται να πλένετε τα σκεύη στο χέρι με απορρυπαντικό πριν τα τοποθετήσετε στη συσκευή. Αρκεί να αφαιρέσετε τα πολλά υπολείμματα από τα σκεύη κάτω από τρεχούμενο νερό, χρησιμοποιώντας βοηθητικά χαρτί κουζίνας ή ένα πιρούνι.
- Χύθηκε λαμπρυντικό στη συσκευή κατά την προσθήκη λαμπρυντικού. >>> Προσέξτε να μη χύνεται λαμπρυντικό στη συσκευή κατά την προσθήκη του. Καθαρίστε το λαμπρυντικό που χύθηκε με τη βοήθεια μιας χαρτοπετσέτας ή ενός πανιού.
- Το καπάκι του δοχείου λαμπρυντικού έχει παραμείνει ανοιχτό. >>> Βεβαιωθείτε ότι κλείνετε το καπάκι του δοχείου λαμπρυντικού αφού προσθέσετε το λαμπρυντικό.

Τα κουζινικά είναι σπασμένα.

- Τα σκεύη δεν έχουν τοποθετηθεί τακτοποιημένα μέσα στη συσκευή. >>> Τοποθετείτε τα σκεύη όπως περιγράφεται στο εγχειρίδιο οδηγιών χρήσης.
- Τα καλάθια είναι υπερφορτωμένα. >>> Μην υπερφορτώνετε τα καλάθια πάνω από τη φέρουσα ικανότητά τους.

Παραμένει νερό μέσα στο πλυντήριο πιάτων στο τέλος του προγράμματος.

- Τα φίλτρα είναι φραγμένα. >>> Ελέγξτε αν το σύστημα φίλτρου είναι καθαρό. Καθαρίζετε το σύστημα φίλτρων τακτικά όπως παρουσιάζεται στην ενότητα "Καθαρισμός και φροντίδα".
- Ο εύκαμπτος σωλήνας εξαγωγής νερού είναι φραγμένος/περιορίζεται η ροή του. >>> Ελέγξτε τον εύκαμπτο σωλήνα εξαγωγής νερού. Αν χρειάζεται, αφαιρέστε τον εύκαμπτο σωλήνα εξαγωγής νερού, καθαρίστε το σημείο απόφραξης και εισαγάγετε το όπως παρουσιάζεται στο εγχειρίδιο οδηγιών χρήσης.



Αν δεν μπορείτε να λύσετε το πρόβλημα παρόλο που ακολουθείτε τις οδηγίες σε αυτήν την ενότητα, συμβουλευτείτε τον τοπικό σας αντιπρόσωπο πωλήσεων ή τον Εξουσιοδοτημένο αντιπρόσωπο σέρβις. Σε καμία περίπτωση μην προσπαθήσετε να επισκευάσετε μόνοι σας ένα μη λειτουργικό προϊόν.

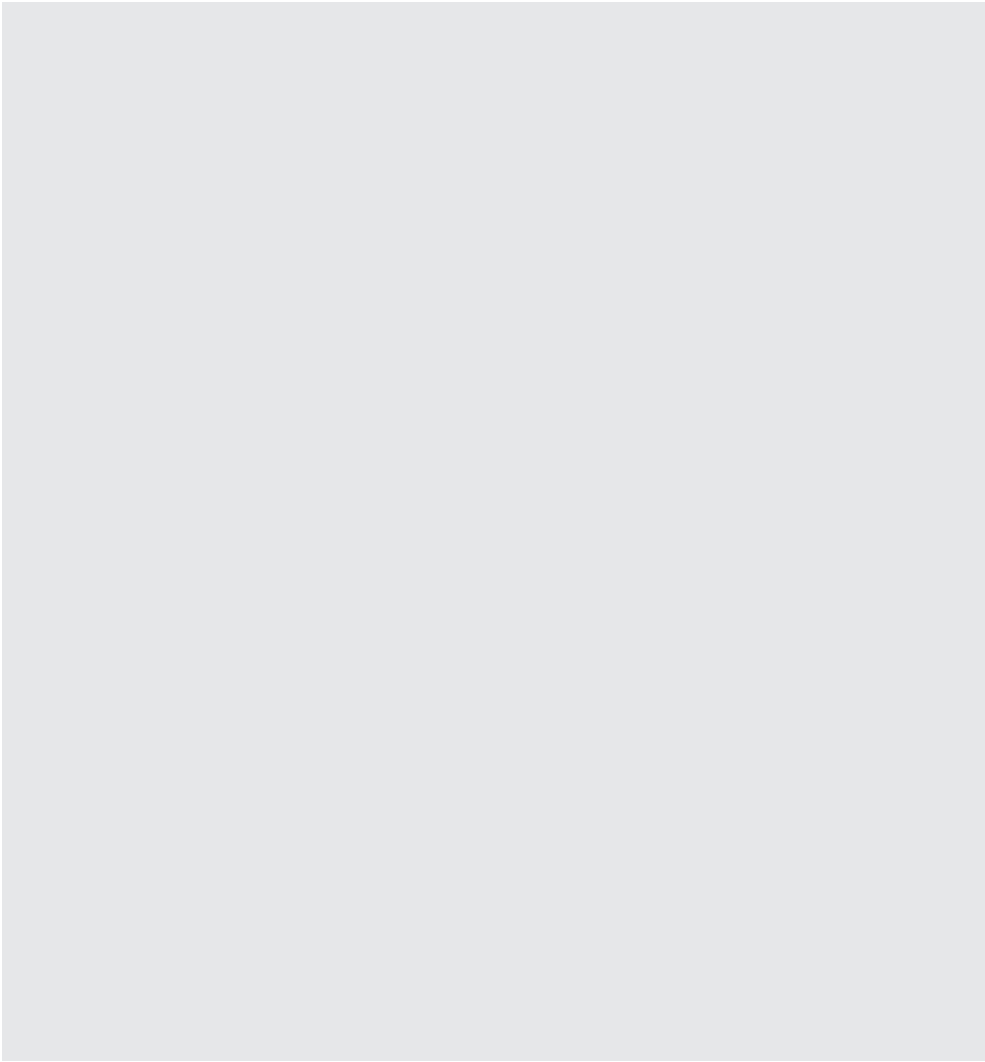

FOR A GOOD REASON

GRUNDIG

www.grundig.com