

GRUNDIG

Plită încorporabilă

Manual de utilizare

Вграден котлон

Ръководство за употреба

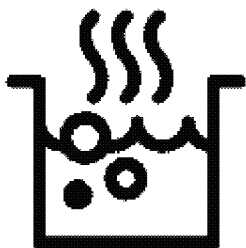

GIEV 624430 X

RO / BG

185.9284.57/R.AE/9.05.2022/6-2

7756382904



HĂRTIE REICLATĂ ȘI
REICLABILĂ

Vă rugăm să citiți mai întâi manualul de utilizare!

Stimate client,

Vă mulțumim pentru că ați ales un produs Grundig. Sperăm să obțineți cele mai bune rezultate de pe urma folosirii produsului nostru care a fost fabricat utilizând o calitate superioară și o tehnologie modernă. Prin urmare, vă rugăm să citiți cu atenție întregul manual de utilizare și documentele însoțitoare ale acestuia înainte de utilizarea produsului și să le păstrați pentru consultări ulterioare.. În cazul în care predați produsul altcuiva, predați și manualul de utilizare. Respectați toate avertizările și informațiile din manualul de utilizare.

Rețineți că manualul de utilizare se aplică și pentru alte modele. Diferențele dintre modele vor fi identificate în manual.

Explicația simbolurilor

În manualul de utilizare sunt utilizate următoarele simboluri:

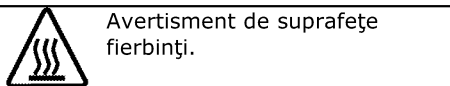
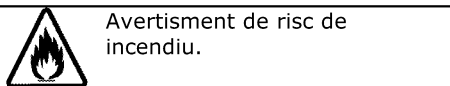
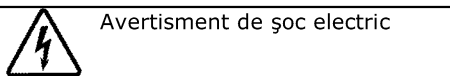
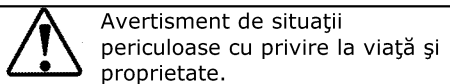
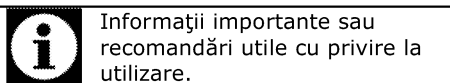

Arçelik A.Ş.
Karaağaç caddesi No:2-6
34445 Sütlüce/Istanbul/TURKEY
Made in TURKEY

CUPRINS

1 Instrucțiuni importante și avertismente privind siguranța și mediul înconjurător 4

Siguranța generală.....	4
Siguranța instalațiilor electrice....	5
Siguranța produsului	6
Domeniu de utilizare	7
Siguranța copiilor	8
Depozitarea la deșeurile a produsului vechi	8
Depozitarea la deșeurile a materialelor de ambalare.....	8

2 Informații generale 9

Prezentare generală.....	9
Specificații tehnice	9

3 Instalare 10

Înainte de instalare.....	10
Instalarea și conectarea	11

Transportul ulterior.....	13
---------------------------	----

4 Pregătiri 14

Sfaturi pentru economisirea energiei.....	14
Prima utilizare.....	14
Curățarea inițială a aparatului	14

5 Utilizarea plitei 15

Informații generale despre prepararea alimentelor.....	15
Utilizarea plitelor.....	16
Panou de comandă.....	16

6 Întreținere și curățare 26

Informații generale.....	26
Curățarea plitei.....	26

7 Remedierea problemelor 27

1 Instrucțiuni importante și avertismente privind siguranța și mediul înconjurător

Această secțiune conține informații cu privire la siguranța care vă vor ajuta să vă protejați împotriva riscului de vătămare corporală sau pagube materiale. Nerespectarea acestor instrucțiuni va duce la anularea oricărei garanții.

Siguranța generală

- Acest produs poate fi utilizat de către copii cu vârsta peste 8 ani sau mai mari și persoane cu capacități fizice, senzoriale sau mentale reduse sau lipsă de experiență și cunoștințe, dacă sunt supravegheați sau instruiți cu privire la utilizarea produsului într-o manieră sigură și înțeleg pericolele implicate.

Acest produs nu este destinat pentru jocul copiilor. Curățarea și întreținerea nu vor fi efectuate de către copii fără supraveghere.

- Acest aparat nu este destinat utilizării de

către persoane (inclusiv copii) cu capacități fizice, senzoriale sau mentale reduse, sau lipsă de experiență și cunoștințe necesare, exceptând cazul în care sunt supravegheați sau instruiți.

Acest produs nu este destinat pentru jocul copiilor nesupravegheați.

- Dacă produsul este înmănat către altcineva pentru uz personal sau în scopuri de utilizare second-hand, manualul de utilizare, etichetele produsului, documente importante și componente trebuie de asemenea înmanate împreună cu acesta.
- Procedurile de instalare și reparații trebuie efectuate de către agenți de service autorizați. Producătorul nu este răspunzător pentru daunele rezultate din procedurile efectuate de către persoanele neautorizate care pot

anula și garanția.

Înainte de instalare, citiți instrucțiunile cu atenție.

- Nu folosiți produsul dacă este defect sau prezintă defecte vizibile.
- După fiecare utilizare verificați dacă butoanele produsului sunt închise.

Siguranța instalațiilor electrice

- Dacă produsul are o defecțiune, nu trebuie folosit decât după ce este reparat de către un agent de service autorizat. Pericol de electrocutare!
- Conectați produsul numai la o priză/linie împământată cu tensiunea și protecția indicată în "Specificații tehnice". Împământarea trebuie efectuată de un electrician calificat la folosirea produsului cu sau fără transformator. Compania noastră nu își asumă răspunderea pentru daunele survenite în urma împământării

neconforme cu normele locale.

- Nu spălați niciodată produsul turnând apă pe acesta! Pericol de electrocutare!
- Produsul trebuie scos din priză în timpul instalării, întreținerii, curățării și reparațiilor.
- În cazul deteriorării cablului de alimentare, acesta trebuie înlocuit de producător, de agentul său de service sau de o persoană cu calificări similare pentru a evita pericolele.
- Aparatul trebuie instalat astfel încât să permită deconectarea totală de la rețeaua electrică. Separarea trebuie să se realizeze fie printr-un ștecher, fie printr-un comutator încorporat în instalația electrică fixă, conform normelor de construcții.
- Lucrările la echipamentele și rețelele electrice pot fi efectuate numai de persoane calificate autorizate.

- În cazul unei defecțiuni, opriți produsul și deconectați-l de la rețeaua de electricitate. Decuplați siguranța de la panoul electric.
- Asigurați-vă că siguranța are capacitatea adecvată pentru acest produs.

Siguranța produsului

- **AVERTISMENT:** Aparatul și piesele sale accesibile pot deveni fierbinți în timpul folosirii. Evitați atingerea elementelor fierbinți. Copiii mai mici de 8 ani trebuie ținuti la distanță sau supravegheați continuu.
- Nu folosiți produsul când logica sau coordonarea vă sunt afectate de alcool și / sau medicamente.
- Aveți grijă când preparați rețete care includ băuturi alcoolice. Alcoolul se evaporă la temperaturi mari și poate provoca incendii deoarece se va aprinde în contact cu suprafețele fierbinți.
- Nu lăsați materiale inflamabile lângă produs, deoarece părțile laterale ale acestuia se pot încălzi în timpul utilizării.
- Asigurați-vă că orificiile de ventilare nu sunt înfundate.
- Nu folosiți sisteme cu aburi pentru a curăța acest aparat, deoarece există pericol de șoc electric.
- **AVERTISMENT:** Prepararea nesupravegheată pe plită a alimentelor cu ulei sau grăsime poate fi periculoasă și poate provoca incendii. Nu încercați NICIODATĂ să stingeți un incendiu cu apă, ci opriți aparatul, apoi acoperiți flacăra cu un capac sau cu o pătură contra incendiului.
- **ATENȚIE:** Procesul de gătit trebuie supravegheat. Un proces de gătit de scurtă durată trebuie supravegheat tot timpul.
- **AVERTISMENT:** Pericol de incendiu: Nu

depozitați obiecte pe suprafețele de gătit.

- **AVERTISMENT:** Dacă suprafața este crăpată, opriți aparatul pentru a evita pericolul de șoc electric.
- În cazul spargerii sticlei plitei : Opriti imediat toate arzătoarele și orice element electric de încălzire și izolați produsul de rețeaua electrică. Nu atingeți suprafața produsului. Nu utilizați produsul.
- Aparatul nu este proiectat pentru a fi utilizat prin intermediul unui cronometru extern sau al unui sistem de telecomandă separat.
- Presiunea vaporilor produși datorită umezelii de pe suprafața plitei sau de pe partea inferioară a recipientului poate provoca deplasarea recipientului. Asigurați-vă așadar că suprafața cuptorului și partea inferioară a recipientelor este întotdeauna uscată.

- **AVERTISMENT:** Folosiți doar protecții pentru plită fabricate sau recomandate în instrucțiuni de către producătorul mașinii de gătit, sau protecțiile încorporate în aparat. Utilizarea unor protecții inadecvate poate provoca accidente.

Pentru a preveni incendiile;

- Asigurați-vă că ștecherul este conectat corect la priză pentru a nu face scânteii.
- Nu folosiți cabluri deteriorate, tăiate sau prelungitoare; folosiți cablul original.
- Asigurați-vă că ștecherul nu este umezit sau ud.

Domeniu de utilizare

- Acest produs este destinat uzului casnic. Se interzice utilizarea comercială.
- **ATENȚIE:** Acest aparat este destinat numai gătitului alimentelor. Nu trebuie folosit pentru alte scopuri, de exemplu pentru încălzirea încăperilor.

- Producătorul nu este responsabil pentru pagubele provocate de utilizarea sau manipularea incorectă.

Siguranța copiilor

- **AVERTISMENT:** Componentele accesibile se pot înfierbânta în timpul folosirii. Nu lăsați copiii să se apropie de aparat.
- Ambalajele pot fi periculoase pentru copii. Nu lăsați ambalajele la îndemâna copiilor. Depozitați la deșeuri toate ambalajele conform standardelor de mediu.
- Produsele electrice sunt periculoase pentru copii. Nu lăsați copiii să se apropie de produs în timp ce funcționează și nu îi lăsați să se joace cu acesta.
- Nu amplasați pe aparat obiecte pe care copiii ar fi tentați să le apuce.

Depozitarea la deșeuri a produsului vechi

Conformitate cu Directiva WEEE și depozitarea la deșeuri a produsului uzat:



Acest produs respectă Directiva UE WEEE (2012/19/UE). Produsul este marcat cu un simbol de clasificare pentru deșeuri electrice și electronice (WEEE).

Acest produs a fost fabricat folosind piese și materiale de înaltă calitate, care pot fi refolosite și reciclate. Nu depozitați produsul uzat împreună cu gunoiul menajer la sfârșitul duratei sale de funcționare. Duceți-l la un centru de colectare pentru reciclarea echipamentelor electrice și electronice. Luați legătura cu autoritățile locale pentru a afla informații despre aceste centre de colectare.

Conformitate cu Directiva RoHS:

Produsul pe care l-ați achiziționat respectă Directiva UE RoHS (2011/65/UE). Nu conține materiale dăunătoare și interzise specificate în Directivă.

Depozitarea la deșeuri a materialelor de ambalare

- Materialele de ambalare sunt periculoase pentru copii. Păstrați materialele de ambalare într-un loc sigur, la care copiii nu au acces. Materialele de ambalare ale produsului sunt fabricate din materiale reciclabile. Sortați-le și depozitați-le la deșeuri în mod corect. Nu le depozitați împreună cu gunoiul menajer.

2 Informații generale

Prezentare generală

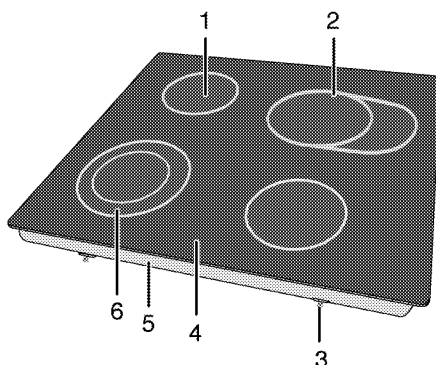

- | | | | |
|---|-------------------------------------|---|---------------------------------|
| 1 | Plită de gătit cu un singur circuit | 4 | Suprafață vitroceramică |
| 2 | Plită de gătit extinsă | 5 | Capac bază |
| 3 | Clemă asamblare | 6 | Plită de gătit cu circuit dublu |

Specificații tehnice

Tensiune/frecvență	1N ~ 220-240 V ~ / 2N ~ 380-415 V; 50 Hz
Putere totală	6900 W
Tip cablu / secțiune	min.H05V2V2-F 5 x 1,5 mm ²
Dimensiuni exterioare (înălțime/lățime/adâncime)	55 mm/580 mm/510 mm
Dimensiuni instalare (lățime/adâncime)	560 mm/490 mm
Arzătoare	
Stânga spate	Plită de gătit cu un singur circuit
Dimensiune	140 mm
Putere	1200 W
Stânga față	Plită de gătit cu circuit dublu
Dimensiune	120/210 mm
Putere	750/2200 W
Dreapta față	Plită de gătit cu un singur circuit
Dimensiune	160 mm
Putere	1500 W
Dreapta spate	Plită de gătit extinsă
Dimensiune	140/250 mm
Putere	1100/2000 W



Specificațiile tehnice se pot modifica fără preaviz în scopul îmbunătățirii calității produsului.



Ilustrațiile din acest manual au doar rol explicativ, fiind posibil să nu fie identice cu produsul dv.



Valorile declarate pe etichetele produsului sau în documentația însoțitoare sunt obținute în condiții de laborator, conform standardelor în vigoare. Aceste valori pot varia în funcție de condițiile de utilizare și de mediu.

3 Instalare

Produsul trebuie instalat de o persoană calificată, conform reglementărilor în vigoare. În caz contrar, garanția va fi anulată. Producătorul nu își asumă răspunderea pentru daunele produse în urma efectuării procedurilor de către persoane neautorizate și poate anula garanția.



Pregătirea instalațiilor electrice în vederea instalării produsului constituie responsabilitatea clientului.



PERICOL:
Produsul trebuie instalat în conformitate cu toate reglementările locale privind instalațiile de gaz și / sau electricitate.



PERICOL:
Înainte de instalare, verificați vizual dacă produsul nu este deteriorat. Dacă este deteriorat, nu îl instalați. Produsele deteriorate sunt periculoase.

Înainte de instalare

Plita este concepută pentru instalarea în mobilierul de bucătărie disponibil în comerț. Între aparat și pereți / mobilierul de bucătărie trebuie păstrată o distanță de siguranță. Vezi figura (valori date în mm).

- Aparatul poate fi instalat și fără obiecte de mobilier în jur. Lăsați o distanță de minim 750 mm deasupra suprafeței plitei.
- (*) Dacă urmează să montați o hotă deasupra mașinii de gătit, citiți instrucțiunile producătorului hotei cu privire la înălțimea de montare (min. 650 mm)
- Îndepărtați ambalajele și elementele de fixare pentru transport.
- Suprafețele, elementele laminate și adezivii utilizați trebuie să fie rezistente la căldură (minim 100 °C).
- Blatul trebuie să fie aliniat și fixat în poziție orizontală.
- Tăiați în blat orificiul necesar pentru plită, conform dimensiunilor de instalare.

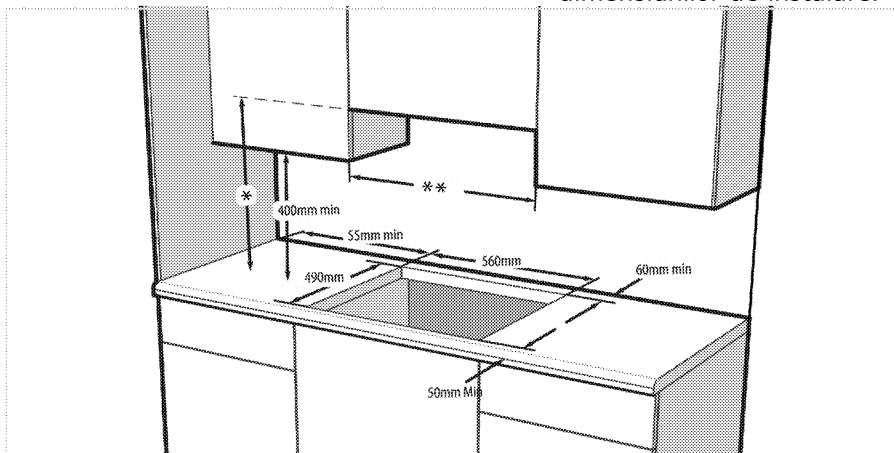

* Înălțimea minimă până la hotă conform manualului de instrucțiuni al hotei

** Distanța minimă dintre elementele de mobilier trebuie să fie egală cu lățimea plitei

Instalarea și conectarea

- Produsul trebuie instalat în conformitate cu toate reglementările locale privind instalațiile de gaz și electrice.



Nu instalați plita pe zone cu colțuri sau muchii ascuțite. Pericol de spargere a suprafeței ceramice!

Racordul electric

Conectați produsul la o priză cu împământare protejată de o siguranță de capacitate adecvată, conform datelor din tabelul "Specificații tehnice". Împământarea trebuie efectuată de un electrician calificat, în momentul folosirii produsului cu sau fără transformator. Compania noastră nu își asumă răspunderea pentru daunele survenite în urma folosirii produsului fără o instalație de împământare în conformitate cu normele locale.



PERICOL:

Produsul trebuie conectat la rețeaua electrică numai de o persoană calificată și autorizată. Perioada de garanție a produsului începe numai după instalarea corectă. Producătorul nu își asumă răspunderea pentru daunele produse în urma efectuării procedurilor de către persoane neautorizate.



PERICOL:

Cablul de alimentare nu trebuie presat, îndoit, strivit sau atins de piesele fierbinți ale produsului. În cazul în care cablul de alimentare este deteriorat, trebuie înlocuit de un electrician calificat. În caz contrar, există pericol de șoc electric, scurtcircuit sau incendiu!

- Racordurile trebuie să respecte reglementările naționale.
- Parametrii rețelei electrice trebuie să corespundă parametrilor specificați pe eticheta cu tipul produsului. Plăcuța de identificare este amplasată în spatele produsului.
- Cablul de alimentare al produsului trebuie să respecte valorile din tabelul "Specificații tehnice".



PERICOL:

Înainte de a efectua lucrări la instalația electrică, deconectați produsul de la priză. Pericol de electrocutare!

Conectarea cablului de alimentare



În timpul cablării, respectați normele naționale/locale cu privire la electricitate și folosiți priza și cablul adecvate pentru cuptor. În cazul în care limitele de putere ale produsului depășesc capacitatea de transport a curentului prizei/liniei de alimentare, produsul trebuie conectat direct printr-o instalație electrică fixă, fără utilizarea unei prize/linii de alimentare cu curent.

1. Dacă sursa de alimentare nu permite deconectarea tuturor polarităților, trebuie conectată o unitate de deconectare cu separare de cel puțin 3 mm a contactelor (siguranțe, contactori), iar toate polaritățile acestei unități de deconectare trebuie să fie adiacente (nu deasupra) produsului, conform directivelor IEE. Nerespectarea acestor instrucțiuni poate provoca funcționarea defectuoasă și anularea garanției produsului. Se recomandă ca măsură de protecție suplimentară utilizarea unui întrerupător de curent rezidual.

Dacă produsul este furnizat cu un cablu:

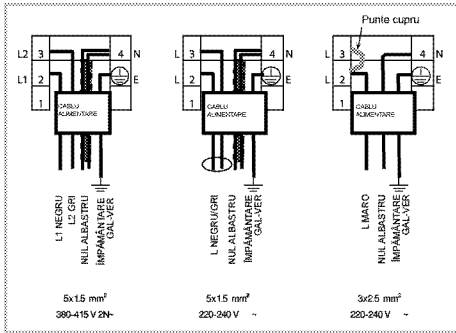

2. Pentru conexiuni monofazice, respectați diagrama de conectare de mai jos:

- Cablul maro/negru = L (Fază)
- Cablul albastru/gri = N (Nul)
- Cablu verde/galben = (E) (împământare)

» sau

- Cablul gri/negru = L (Fază)
- Cablul albastru/maro = N (Nul)
- Cablu verde/galben = (E) (împământare)

3. Pentru conexiuni cu două faze, respectați diagrama de conectare de mai jos:

- Cablul maro = L1 sau L2 (Fază 1 sau Fază 2)
- Cablul negru = L2 sau L1 (Fază 2 sau Fază 1)
- Cablul albastru/gri = N (Nul)
- Cablu verde/galben = (E) (împământare)

» sau

- Cablul negru = L1 (Fază 1)
- Cablul gri = L2 (Fază 2)
- Cablul albastru/maro = N (Nul)
- Cablu verde/galben = (E) (împământare)

Instalarea produselor

1. Răsturnați plita și așezați-o pe o suprafață plană.
2. La instalarea plitei, instalați în jurul plitei garnitura de etanșare furnizată în colet așa cum este

indicat în imaginea alăturată, având grijă să rămână retrasă cu 1-2 mm față de marginea exterioară a sticlei.

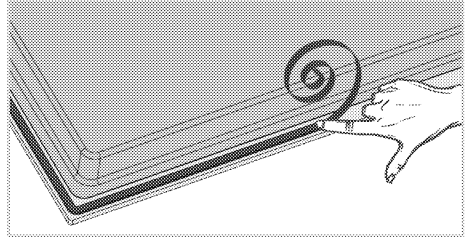

3. Așezați plita pe blat și aliniați-o.
4. Clemele de instalare au rolul de a fixa plita prin introducerea în orificiile din partea inferioară a carcsei.

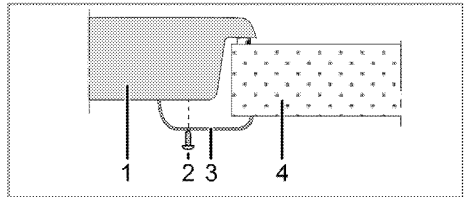

- 1 Plită
- 2 Șurub
- 3 Clemă de instalare
- 4 Blat

i Când instalați plita pe un corp de mobilă, montați un raft care să separe corpul de mobilă de plită, conform figurii de mai sus. Această măsură nu este necesară dacă instalați plita deasupra unui cuptor încorporat.

De exemplu, dacă este posibilă atingerea părții inferioare a produsului instalat deasupra unui sertar, secțiunea respectivă trebuie acoperită cu o placă de lemn.

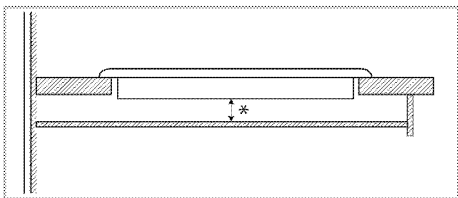

* min. 15 mm

Vedere din spate (orificii de racordare)



Amplasarea găurilor de conectare arătată în imaginea de mai jos este schematică; pot exista diferențe în funcție de modelul produsului. Fixațiile conform găurilor de conectare de pe produsul dvs.

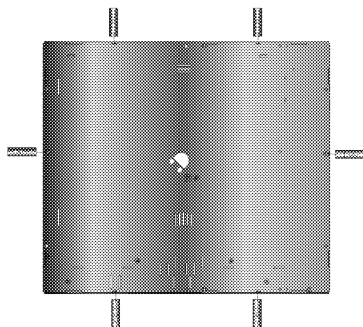

PERICOL:
Conectarea prin alte orificii poate fi periculoasă datorită riscului de deteriorare a sistemului de alimentare cu gaz și electricitate.



PERICOL:

Plita conține componente ce funcționează pe gaz metan și electricitate. Din acest motiv, aceasta trebuie să fie fixată de blat numai prin găuri de fixare, utilizând doar elementele de securitate și șuruburi furnizate după cum este indicat în manual. În caz contrar, aceasta prezintă un pericol asupra siguranței vieții și proprietății.

Verificarea finală

1. Folosirea produsului..
2. Verificați funcționarea.

Transportul ulterior

- Păstrați cutia originală a produsului și transportați-l în aceasta. Respectați instrucțiunile de pe cutie. Dacă nu aveți cutia originală, ambalați produsul în folie cu bule sau în carton gros și lipiți-l cu bandă adezivă.



Verificați aspectul general al produsului pentru a determina dacă nu a fost deteriorat în timpul transportului.

4 Pregătiri

Sfaturi pentru economisirea energiei

Următoarele informații vă vor ajuta să protejați mediul înconjurător și să economisiți energie:

- Decongeleți alimentele congelate înainte de a le găti.
- Folosiți recipiente cu capac pentru prepararea mâncărilor. În lipsa capacului, consumul de energie poate crește de 4 ori.
- Selectați arzătorul în funcție de dimensiunea bazei recipientului utilizat. Alegeți recipiente de dimensiune adaptată la mâncarea preparată. Recipientele mari necesită mai multă energie.
- Folosiți recipiente cu bază groasă când gătiți la plita electrică. Recipientele cu bază groasă transmit mai eficient căldura. Puteți reduce astfel cu până la 1/3 consumul de energie.
- Recipientele trebuie să fie compatibile cu zonele de gătit. Partea inferioară a recipientelor

nu trebuie să fie mai mică decât plita.

- Mențineți curate zonele de gătit și baza recipientelor. Murdăria va reduce transferul de căldură dintre zona de gătit și baza recipientului.
- În cazul gătirii pe perioade lungi de timp, opriți zona de gătit cu 5 sau 10 minute înainte de sfârșitul timpului de gătire. Folosind căldura reziduală, puteți reduce cu până la 20% consumul de energie.

Prima utilizare

Curățarea inițială a aparatului



Suprafața poate fi deteriorată de unii detergenți sau materiale de curățare. Nu folosiți obiecte ascuțite, prafuri / creme de curățare sau detergenți agresivi.

1. Îndepărtați toate ambalajele.
2. Ștergeți suprafețele aparatului cu o cârpă umedă sau cu un burete umed, apoi uscați-le cu o cârpă.

5 Utilizarea plitei

Informații generale despre prepararea alimentelor



Nu umpleți vasele pe mai mult de o treime cu ulei. Nu lăsați nesupravegheată plita când încălziți uleiul. Uleiul supraîncălzit poate provoca incendii. **Nu încercați să stingeți eventualul incendiu cu apă!** Dacă uleiul s-a aprins, acoperiți-l cu o pătură ignifugă sau cu o cârpă umedă. Opriti plita dacă este posibil și telefonați la pompieri.

- Uscați alimentele pe care urmează să le prăjiți înainte de a le așeza în uleiul încălzit. Dezghețați complet alimentele înainte de a le prăji.
- Nu acoperiți vasul în care încălziți uleiul.
- Așezați cratițele și tigăile astfel ca mânerele acestora să nu fie deasupra plitei, pentru a evita înfierbântarea acestora. Nu așezați pe plită recipiente instabile, care se pot răsturna ușor.
- Nu puneți pe zonele de gătit pornite ale plitei recipiente și tigăi goale. Acestea se pot deteriora.
- Produsul se va deteriora dacă porniți zonele pentru gătit fără a așeza pe ele recipiente. Opriti zonele de gătit după ce ați terminat de gătit.
- Nu așezați recipiente de plastic sau aluminiu pe suprafața plitei, aceasta poate fi fierbinte. Curățați imediat eventualele astfel de materiale topite de pe suprafața plitei. Nu folosiți astfel de recipiente pentru păstrarea alimentelor.
- Folosiți numai recipiente cu fundul plat.

- Puneți cantități adecvate de alimente în recipientele pentru gătit. Astfel preveniți vărsarea acestora și nevoia de a curăța plita. Nu așezați capacele recipientelor de gătit pe zonele de gătit. Așezați recipientele în centrul zonelor de gătit. Mutați recipientele de pe o zonă de gătit pe alta ridicându-le; nu le trageți pe suprafața plitei.

Sfaturi pentru plite ceramice

- Suprafața ceramică este rezistentă la căldură și nu este influențată de diferențele mari de temperatură.
- Nu utilizați suprafața ceramică ca loc pentru depozitare sau tăiere a alimentelor.
- Folosiți numai recipiente cu bază netedă. Muchiile ascuțite pot zgâria suprafața.
- Nu utilizați recipiente din aluminiu. Aluminiul deteriorează suprafața din sticlă ceramică.

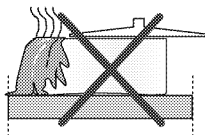

Alimentele vărsate pot deteriora suprafața ceramică și provoca incendii.

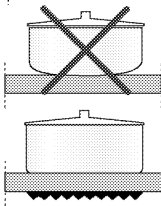

Nu utilizați recipiente cu baza concavă sau convexă.

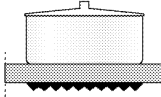

Folosiți numai recipiente cu bază plată. Acestea asigură un transfer de căldură mai eficient.

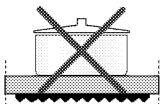

Dacă diametrul recipientului este prea mic, se risipește energie.

Utilizarea plitelor

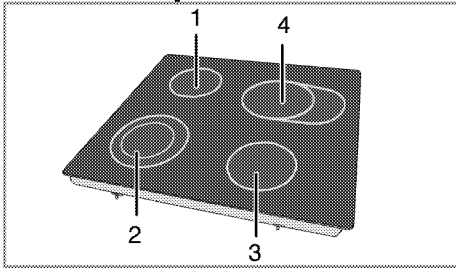

- 1 Plită de gătit cu un singur circuit 14-16 cm
- 2 Plită de gătit cu circuit dublu 12-14/21-23 cm
- 3 Plită de gătit cu un singur circuit 16-18 cm
- 4 Plită de gătit extinsă 14-16/25-27 cm reprezintă diametrul recomandat al recipientelor amplasate pe arzătoarele respective.



PERICOL:

Nu lăsați obiectele să cadă pe plită. Plita poate fi deteriorată chiar și de obiecte mici, cum ar fi o solniță.

Nu folosiți plite crăpate. Apa se poate scurge prin crăpături, provocând scurtcircuite.

În cazul deteriorării de orice fel a suprafeței (de ex. crăpături vizibile), opriți imediat aparatul pentru a reduce pericolul de electrocutare.



Plitele vitroceramice cu încălzire rapidă emit o lumină puternică atunci când sunt pornite. Nu priviți direct sursa de lumină.



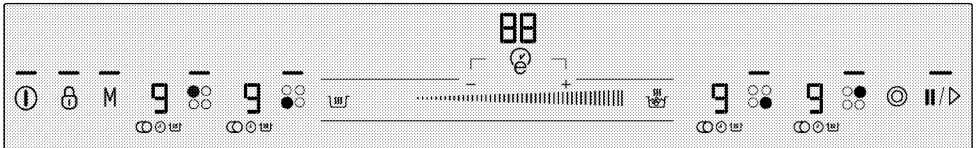



Panou de comandă



Specificații



Zonă de reglare (pentru nivel temperatură)

- Indicator luminos care semnalează funcționarea tastei asociate
-  Tastă Pornit / Oprit
-  Tastă pentru blocare taste
-  Tasta pentru selectarea zonei de gătit cu segmente multiple
-  Tastă de activare / dezactivare cronometru
-  Tastă pentru mărirea intervalului de timp al cronometrului
-  Tastă pentru micșorarea intervalului de timp al cronometrului
-  Tastă Încălzire rapidă / Tastă Intensificare



Tastă Menținere alimente calde



Tastă Oprire



Tastă Memorie



Butoane pentru selectarea zonei de gătit



Graficele și figurile sunt orientative. Afișajele și funcțiile reale pot varia în funcție de modelul plitei dvs.

Afișajul zonei de gătit

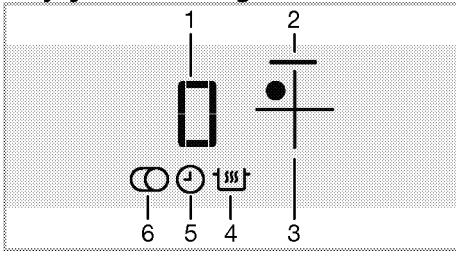

- 1 Indicator temperatură (reglarea temperaturii 0 ... 19/ 0 ... 9. (Variază în funcție de model.))
 - 2 Indicator zonă de gătit
 - 3 Tastă pentru selectarea zonei de gătit
 - 4 Simbol funcție Păstrare alimente calde (*)
 - 5 Simbol cronometru
 - 6 Simbol zonă de gătit cu segmente multiple (*)
- * Variază în funcție de model.

i Acest aparat este controlat prin intermediul panoului de comandă tactil. Fiecare operațiune efectuată folosind panoul de comandă tactil va fi confirmată printr-un semnal sonor.

i Păstrați panoul de comandă curat și uscat. Suprafața umedă și murdară poate cauza probleme de funcționare.

Pornirea plitei

1. Atingeți tasta "ⓘ" de pe panoul de comandă.

Indicatorul tastei "ⓘ" se aprinde. Plita este gata pentru utilizare.

i Dacă în 20 secunde nu se efectuează nicio operațiune, plita revine automat în modul Așteptare.

i La apăsarea lungă a oricărei taste (tasta "ⓘ") aparatul se oprește automat din motive de siguranță.

Oprirea plitei

1. Atingeți tasta "ⓘ" de pe panoul de comandă.

Plita se va opri și va reveni la modul Așteptare.

i După oprirea plitei, pe afișajul zonelor de gătit apar indicatoarele "H" sau "h", apoi "-" pentru a indica faptul că zona de gătit este încă fierbinte. Nu atingeți zonele de gătit.

Indicator Căldură reziduală

Pe afișajul zonelor de gătit apare simbolul "H" urmat de "-" pentru a indica faptul că plita este încă fierbinte și poate fi folosită pentru a menține caldă o cantitate redusă de alimente. Acest simbol se va schimba în scurt timp la "h" și "-", indicând faptul că plita nu mai este atât de fierbinte.

i În cazul unei pene de curent, indicatorul de căldură reziduală nu se aprinde și utilizatorul nu este avertizat asupra zonelor de gătit fierbinți.

Dacă alimentarea cu energie este reluată înainte de răcirea zonelor de gătit, pe afișajul zonei de gătit respective apare simbolul "-". Acest simbol dispăre la folosirea zonei de gătit respective.

Pornirea zonelor de gătit

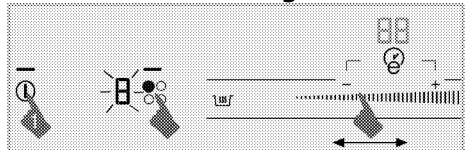

1. Atingeți tasta "ⓘ" pentru a porni plita.
2. Atingeți tasta de selectare a zonei de gătit dorite.

Pe afișajul zonei de gătit apare "0", iar indicatorul acesteia se aprinde.



Dacă în 20 secunde nu se efectuează nicio operațiune, plita revine automat în modul Așteptare.

Alegerea nivelului temperaturii

Atingeți zona de reglare sau glisați degetul peste zonă pentru a regla nivelul temperaturii între "0" și "19". Nivelul de temperatură este 1, 2, 3...19 la unele modele, iar 1.1, 2.2,... 9. la altele. (Variază în funcție de model.)

Oprirea zonelor de gătit:

Zonele de gătit pot fi oprite în 3 moduri:

1. **Scăzând temperatura la nivelul "0"**
Zonele pentru gătit pot fi oprite scăzând nivelul temperaturii la "0".
2. **Folosind funcția de oprire cronometrată a zonei de gătit**
Când timpul s-a scurs, cronometrul va opri zona de gătit corespunzătoare. Toate afișajele vor indica "0" sau "00". Simbolul "ⓘ" se stinge.
După scurgerea tipului cronometrat, este emis un semnal sonor. Atingeți orice tastă a panoului de comandă pentru a opri acest semnal sonor.
3. **Atingând simbolul zonei de gătit timp de 3 secunde.**
Atingeți circa 3 secunde simbolul zonei de gătit pe care doriți să o opriți.

Funcția Putere mărită (Intensificare)

Pentru încălzirea rapidă, puteți folosi funcția de intensificare. Această

funcție nu este însă recomandată pentru gătitul pe perioade lungi de timp. Este posibil ca funcția de intensificare să nu fie disponibilă pentru toate zonele de gătit.

Selectarea directă a funcției Intensificare:

1. Atingeți tasta "ⓘ" pentru a porni plita.
2. Selectați zona de gătit dorită atingând tastele pentru selectarea acesteia.
3. Atingeți tasta "☞".
Zona de gătit selectată va funcționa la putere maximă, iar pe afișajul acesteia vor clipi trei indicatoare. La sfârșitul intervalului de intensificare, zona de gătit se oprește.

Selectarea funcției Intensificare când zona de gătit este activă:

1. Atingeți "☞" după ce zona de gătit a funcționat cel puțin 20 de secunde la un anumit nivel.



Zona de gătit trebuie să funcționeze cel puțin 20 de secunde la nivelul selectat.

2. Zona de gătit selectată va funcționa la putere maximă, iar pe afișajul acesteia vor clipi trei indicatoare. După scurgerea perioadei de Intensificare, zona de gătit trece la nivelul de temperatură ales, care va fi afișat.

Oprirea anticipată a funcției Intensificare:

Atingeți tasta "☞" pentru a opri în orice moment funcția Intensificare.

Încălzire rapidă

Funcția de încălzire rapidă simplifică gătitul. Poate fi folosită pentru încălzirea rapidă pe o perioadă scurtă de timp. Toate zonele de gătit sunt dotate cu funcția Încălzire rapidă. Aceasta poate fi activată selectând mai întâi temperatura.



Funcția de încălzire rapidă poate fi setată în interval de 20 de secunde de la pornirea zonei de gătit și reglarea temperaturii.

Selectarea funcției de încălzire rapidă:

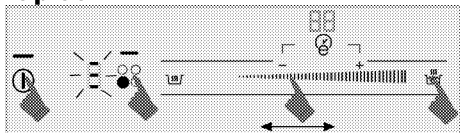

1. Atingeți tasta "ⓘ" pentru a porni plita.
2. Selectați zona de gătit dorită atingând tastele pentru selectarea acesteia.
3. Alegeți nivelul de temperatură dorit atingând zona de reglare sau glisând degetul peste aceasta.
4. Atingeți tasta "☺".
Plita va funcționa la putere ridicată o anumită perioadă de timp (vezi tabelul următor). Pe afișajul zonei de gătit vor apărea succesiv 3 indicatoare luminoase și valoarea temperaturii alese.
5. După scurgerea perioadei de încălzire rapidă, zona de gătit trece la nivelul de temperatură ales, care va fi afișat.

Tabel: Intervalul de funcționare a încălzirii rapide

Nivel temperatură		Limită durată de funcționare - secunde
19	9	
0	0	0
1	1	10
2	1.	10
3	2	20
4	2.	30
5	3	40
6	3.	47
7	4	56
8	4.	65
9	5	75
10	5.	85

11	6	85
12	6.	25
13	7	25
14	7.	35
15	8	35
16	8.	45
17	9	45
18	9.	10
19	-	10

Nivelul de temperatură este 1, 2, 3...19 la unele modele, iar 1.1, 2.2,... 9. la altele. (Variază în funcție de model.)

Oprirea funcției de încălzire rapidă:

Atingeți tasta "☺" pentru a opri în orice moment funcția de încălzire rapidă.

Pornirea zonelor de gătit segmentate

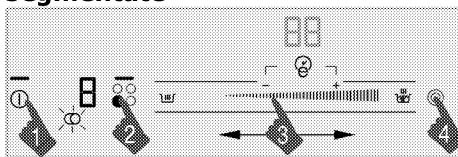

1. Atingeți tasta "ⓘ" pentru a porni plita.
2. Selectați zona de gătit segmentată atingând tastele pentru selectarea acesteia.
3. Alegeți nivelul de temperatură dorit atingând zona de reglare sau glisând degetul peste aceasta.
4. Atingeți tasta "☺" de pe panoul de comandă pentru a porni mai multe segmente.

Simbolul "☺" va apărea pe afișajul zonei de gătit respective.



Segmentele multiple vor fi activate numai dacă zona principală de gătit are nivelul temperaturii între "1" și "19".
Nivelul de temperatură este 1, 2, 3...19 la unele modele, iar 1.1, 2.2,... 9. la altele. (Variază în funcție de model.)

Oprirea zonelor de gătit segmentate

1. Atingeți tasta "⊙" de pe panoul de comandă pentru a opri segmentele multiple.

Simbolul "⊙" dispăre de pe afișajul zonei de gătit, iar segmentele multiple sunt oprite. Segmentul principal al zonei de gătit continuă să funcționeze la temperatura aleasă.

Blocaj pentru curățare

Blocajul pentru curățare dezactivează toate tastele de pe panoul de comandă timp de 20 de secunde, pentru ca utilizatorul să poată curăța rapid zona în timp ce plita funcționează.

Activarea blocajului pentru curățare

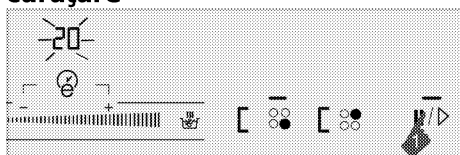

1. Când plita este pornită, apăsați și țineți apăsat "||/▷" până când se afișează numărul 20 pe afișajul de timp al plitei.
» "||/▷" va porni și va începe pe afișaj numărătoarea inversă de la 20. "C" va apărea în zona de gătit a afișajului. Nici unul dintre butoanele din panoul de control nu va funcționa pe parcursul acestei perioade, cu excepția butonului "⊙".

Dezactivarea blocajului pentru curățare

Nu este nevoie să apăsați niciun buton pentru a dezactiva siguranța pentru curățare. Plita va da un semnal audio după 20 de secunde, "||/▷" lumina se va stinge iar siguranța pentru curățare se va dezactiva automat.



Pentru a anula blocajul pentru curățare mai devreme, apăsați și țineți apăsat "||/▷" până când "C" va dispărea de pe zona de gătit a afișajului.

Blocaj pentru copii

În modul Așteptare, puteți evita pornirea accidentală a plitei de către copii. Funcția de blocaj pentru copii poate fi activată și dezactivată numai în modul Așteptare.

Activarea Blocajului pentru copii

1. Cu plita în modul Așteptare, apăsați și mențineți apăsată tasta "⊙" până când sunt emise **două semnale sonore**.

Blocajul pentru copii este activat, iar indicatorul tastei "⊙" se va stinge.



Dacă se apasă orice tastă în timp ce blocajul pentru copii este activ, indicatorul tastei "⊙" clipește.

Dezactivarea Blocajului pentru copii

1. Când blocajul pentru copii este activ, apăsați și mențineți apăsată tasta "⊙" până când este emis un **singur semnal sonor**.
» Blocajul pentru copii este dezactivat, iar indicatorul tastei "⊙" se va stinge.

Blocarea tastelor

Puteți bloca tastele **în timpul funcționării plitei** pentru a evita schimbarea accidentală a funcțiilor.

Activarea blocajului tastelor

1. Când plita este pornită, țineți apăsat "Ⓜ" până când se aud două semnale sonore.

Indicatorul tastei "Ⓜ" va clipi și toate zonele de gătit vor fi blocate.



Puteți activa blocajul tastelor doar în timpul funcționării.

Când blocajul tastelor este activ, va fi funcțională doar tasta "Ⓜ". Când atingeți orice altă tastă, indicatorul tastei "Ⓜ" va clipi pentru a semnala că tastele sunt blocate.

Dacă opriți plita în timp ce tastele sunt blocate, blocarea tastelor trebuie dezactivată pentru a putea reporni plita.

Dezactivarea blocajului tastelor

1. Mențineți apăsată tasta "Ⓜ" timp de 2 secunde.

Operația va fi confirmată de un semnal sonor. Indicatorul tastei "Ⓜ" se stinge, iar panoul de comandă este deblocat.

Funcția Cronometru economic

Această funcție simplifică prepararea alimentelor. Nu va fi nevoie să supravegheați cuptorul pe întreaga perioadă de gătire. Zona de gătit va fi oprită automat la sfârșitul perioadei selectate.

Folosind această funcție, plita va regla automat puterea spre finalul perioadei astfel încât să profite de căldura reziduală și să economisească energie.

Activarea cronometrului

1. Atingeți tasta "Ⓜ" pentru a porni plita.
2. Selectați zona de gătit dorită atingând tastele pentru selectarea acesteia.
3. Alegeți nivelul de temperatură dorit atingând zona de reglare sau glisând degetul peste aceasta.

4. Atingeți tasta "Ⓜ" pentru a activa cronometrul.

Pe afișajul cronometrului apare "00", iar simbolul "Ⓜ" începe să clipească pe afișajul zonei de gătit.

5. Setează durata dorită prin apăsarea butonului "—" / "+". Puteți apăsa și ține apăsat "—" sau "+" pentru a accelera procesul.

După ce clipește un timp, simbolul "Ⓜ" rămâne aprins. Când simbolul "Ⓜ" este aprins continuu, funcția este activă.



Cronometrul poate fi activat doar pentru zonele de gătit pornite.



Dacă este cazul, repetați procedura de mai sus pentru alte zone de gătit.



Cronometrul poate fi activat numai dacă se selectează zona de gătit și nivelul de temperatură al acesteia.



Când cronometrul este activat, pe afișajul zonei de gătit selectate va apărea doar intervalul setat.

Dezactivarea cronometrului

După scurgerea intervalului setat, plita se va opri automat și va emite un semnal sonor.

Apăsați orice tastă pentru a opri semnalul sonor.

Dezactivarea anticipată a cronometrelor

Dacă dezactivați anticipat cronometrele, plita va continua să funcționeze la temperatura setată până când este oprită.

Puteți dezactiva cronometrul în două moduri:

1-Dezactivarea cronometrului prin reducerea intervalului la "00" :

1. Selectați zona de gătit pe care doriți să o opriți.

2. Atingeți tasta "E" pentru a selecta cronometrul zonei respective.
3. Reduceți intervalul până când afișajul cronometrului indică "00" atingând "—". Puteți apăsa și ține apăsat "—" pentru a accelera procesul.

Simbolul "⌚" clipește pe afișajul zonei de gătit o anumită perioadă de timp, apoi se oprește **definitiv**, iar cronometrul este dezactivat.

2-Oprirea cronometrului prin apăsarea tastei acestuia timp de 3 secunde:

1. Selectați zona de gătit pe care doriți să o opriți.
2. Atingeți tasta "E" pentru a selecta cronometrul zonei respective.
3. Atingeți tasta "E" circa 3 secunde. Simbolul "⌚" clipește pe afișajul zonei de gătit o anumită perioadă de timp, apoi se oprește **definitiv**, iar cronometrul este dezactivat.

Funcția de păstrare a alimentelor calde (dacă există)

Puteți folosi această funcție pentru a menține alimentele calde după gătitul acestora. Funcția de păstrare a alimentelor calde poate fi activată în două moduri: cu și fără cronometru.

Activarea funcției de păstrare a alimentelor calde fără cronometru

1. Selectați zona de gătit pentru care ați ales o anumită temperatură și pentru care doriți să folosiți funcția de păstrare a alimentelor calde.
2. Atingeți tasta "u" pentru a activa funcția de păstrare a alimentelor calde pentru zona respectivă.

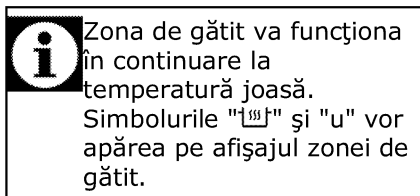

Activarea funcției de păstrare a alimentelor calde cu cronometru

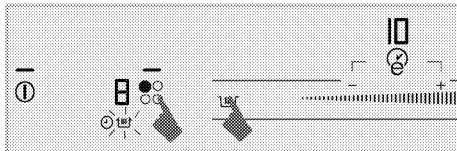

1. Selectați zona de gătit pentru care ați ales temperatura și ați activat cronometrul.
2. Atingeți tasta "u" pentru a activa funcția de păstrare a alimentelor calde pentru zona respectivă.

Simbolul "u" apare pe afișajul zonei de gătit.

Zona de gătit va funcționa la temperatura setată, pe perioada de timp setată. După scurgerea perioadei, comută la funcția de păstrare a alimentelor calde și funcționează la temperatură joasă. Simbolul "u" apare pe afișajul zonei de gătit.

Dezactivarea funcției de menținere a alimentelor calde

1. Dacă cronometrul este activ, selectați zona de gătit pentru care ați activat funcția de păstrare a alimentelor calde.

Atingeți tasta "u" pentru a dezactiva funcția de păstrare a alimentelor calde.

Zona de gătit va funcționa în continuare conform temperaturii și intervalului de timp selectate anterior.

2. Dacă cronometrul nu este activ, selectați zona de gătit pentru care ați activat funcția de păstrare a alimentelor calde. Alegeți nivelul de temperatură dorit atingând zona de reglare sau glisând degetul peste aceasta pentru a

dezactiva funcția de păstrare a alimentelor calde.

Zona de gătit va funcționa în continuare la noua temperatură setată.

 Puteți anula funcția de păstrare a alimentelor calde atingând tasta "ⓘ" și oprind complet plita.

Funcția Stop

Folosind această funcție, puteți opri toate funcțiile active ale plitei (**cu excepția cronometrului**) pentru o anumită perioadă de timp.

 Dacă una dintre zonele de gătit are cronometrul activ, acesta va continua să funcționeze.

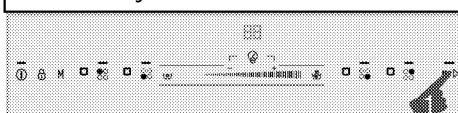

1. Atingeți tasta "|||/▷" în timp ce plita funcționează.

Toate zonele de gătit active se vor opri.

2. Atingeți din nou tasta "|||/▷" pentru a reporni toate zonele de gătit oprite cu setările anterioare.

Funcția Memorie

Plita permite memorarea unei temperaturi și durate de gătit. Astfel, puteți memora temperatura și durata de preparare a unei rețete care v-a plăcut.

 Memoria permite stocarea unei singure setări. La salvarea unei setări, setarea anterioară va fi suprascrisă, iar ultima setare salvată va rămâne în memorie.

1. Atingeți tasta "ⓘ" pentru a porni plita.

2. Selectați zona de gătit dorită atingând tastele pentru selectarea acesteia.

3. Alegeți temperatura dorită atingând zona de reglare sau glisând degetul peste aceasta.

4. Reglați durata.

5. După reglarea temperaturii și duratei, atingeți simbolul "M" până când sunt emise **două semnale de avertizare**.

Simbolul "M" se va aprinde, iar temperatura și durata vor fi memorate.

Folosirea setărilor memorate

1. Selectați zona de gătit dorită atingând tastele pentru selectarea acesteia.

2. Când temperatura are valoarea "0", atingeți tasta "M" până când se emite **un singur semnal sonor**.

Zona de gătit selectată va porni folosind temperatura și durata memorate.

Limitarea timpului de funcționare

Plita este dotată cu funcția pentru limitarea timpului de funcționare. Zonele de gătit lăsate pornite sunt oprite automat după o anumită perioadă de timp (vezi Tabelul 1). Dacă zona de gătit are activat cronometrul, și afișajul acestuia se va stinge ulterior.

Limita de timp depinde de nivelul temperaturii. Fiecare nivel are asociată o durată maximă de funcționare.

Zona de gătit poate fi repornită după oprirea sa automată, conform descrierii de mai sus.

Tabelul-1: Limitarea timpului de funcționare

Nivel temperatură		Limită durată de funcționare - oră
19	9	
0	0	0
1	1	6
2	1.	6
3	2	5
4	2.	5
5	3	4
6	3.	4
7	4	3
8	4.	3
9	5	2,5
10	5.	2,5
11	6	2
12	6.	2
13	7	1,5
14	7.	1,5
15	8	1
16	8.	1
17	9	0,5
18	9.	0,5
19	-	0,5
Funcția Putere mărită (Intensificare)	Funcția Putere mărită (Intensificare)	10 minute

Nivelul de temperatură este 1, 2, 3...19 la unele modele, iar 1.1, 2.2,... 9. la altele. (Variază în funcție de model.)

Protecție împotriva supraîncălzirii

Plita este dotată cu senzori de protecție împotriva supraîncălzirii. În cazul supraîncălzirii se pot lua următoarele măsuri:

- Zona de gătit activă poate fi oprită.
- Nivelul selectat poate fi redus. Această măsură nu este însă afișată pe indicator.

Coduri de eroare / mesaje de avertizare și cauzele acestora
Tabelul-2:

Cauza erorii	Indicator	Afișaj
Sunt apăsată simultan două sau mai multe taste, sau au fost vărsate lichide pe taste	Simbolul "E" clipește	Afișajul zonei de gătit
Plită supraîncălzită	Simbolul "H" clipește	Afișajul zonei de gătit
Nu există un recipient adecvat pe zona de gătit.	Simbolul se aprinde	Afișajul zonei de gătit
Eroare sistem taste tactile.	Simbolul "Fx**" se aprinde	Afișaj cronometru
Eroare sistem de inducție.	Simbolul "Ex**" se aprinde	Afișajul zonei de gătit
Eroare sensibilitate tastă tactilă	Simbolul "F2" se aprinde	Afișaj cronometru
Eroare de comunicare a comenzii tactile.	Simbolul "F3" se aprinde	Afișaj cronometru
Eroare sistem de inducție.	Simbolul "Ex**" clipește	Afișajul zonei de gătit
x**: "1,2,..,9"		



Pentru informații suplimentare despre mesajele de eroare care pot apărea pe panoul de comandă tactilă, consultați Tabelul-2. Dacă mesajele "Fx" și "Ex" sunt afișate continuu, apăsați la un agent de service autorizat.



Dacă suprafața panoului de comandă tactilă este expusă la vapori abundenți, este posibil ca întregul sistem de comandă să se dezactiveze și să genereze un semnal de eroare "E". Se emit sunete de avertizare.



Mențineți curată suprafața panoului de comandă tactilă. Pot apărea erori de funcționare.

6 Întreținere și curățare

Informații generale

Curățați produsul regulat pentru a-i prelungi durata de funcționare și a evita problemele frecvente de funcționare.



PERICOL:

Deconectați aparatul de la priză înainte de a începe curățarea sau întreținerea acestuia.
Pericol de electrocutare!



PERICOL:

Lăsați produsul să se răcească înainte de curățare.
Suprafețele fierbinți provoacă arsuri!

- Curățați bine produsul după fiecare folosire. Astfel, reziduurile pot fi îndepărtate mai ușor, evitându-se arderea lor la următoarea utilizare a aparatului.
- Curățarea produsului nu necesită substanțe de curățare speciale. Pentru curățarea produsului folosiți apă caldă cu lichid de spălat vase, un burete sau o cârpă moale, apoi ștergeți-l cu o cârpă uscată.
- Uscati cuptorul în interior după ce îl curățați ștergeți imediat lichidele varsate sau scurse.
- Nu folosiți substanțe de curățare care conțin acid sau clor pentru curățarea mânerului și suprafețelor din oțel inox. Folosiți o cârpă moale cu detergent lichid (neabraziv) pentru a curăța aceste piese, ștergând într-o singură direcție.



Suprafața poate fi deteriorată de unii detergenți sau materiale de curățare.
Nu folosiți obiecte ascuțite, prafuri / creme de curățare sau detergenți agresivi.



Nu folosiți sisteme cu aburi pentru a curăța acest aparat, deoarece există pericol de șoc electric.

Curățarea plitei

Suprafață vitroceramică

Ștergeți suprafața vitroceramică cu apă rece, având grijă ca pe aceasta să nu rămână substanțe de curățare, apoi uscați-o cu o cârpă moale. Reziduurile pot cauza deteriorarea suprafeței vitroceramice la următoarea utilizare.

Nu îndepărtați niciodată reziduurile uscate de pe suprafața vitroceramică cu ajutorul lamei cuțitului, a buretelui de sârmă sau a altor instrumente similare.

Îndepărtați petele de calcar (pete galbene) cu ajutorul unei cantități mici de substanță pentru îndepărtarea depunerilor de calcar disponibilă în comerț, cum e oțetul sau sucii de lămâie.

Dacă suprafața este foarte murdară, aplicați substanța de curățare cu un burete și așteptați să se îmbibe bine. Apoi curățați suprafața plitei cu o cârpă umedă.



Curățați imediat alimentele pe bază de zahăr, cum sunt cremele sau siropul, fără a aștepta răcirea suprafeței. În caz contrar, suprafața vitroceramică poate fi deteriorată definitiv.

În timp, este posibil să se producă decolorarea ușoară a suprafețelor plitei. Acest lucru nu va afecta funcționarea produsului. Decolorarea și petele de pe suprafața ceramică sunt normale și nu reprezintă defecțiuni.

7 Remedierea problemelor

Se formează picături de apă în timpul gătirii.

- Vaporii care apar în timpul gătirii se pot condensa, formând picături de apă pe suprafețele reci ale aparatului. >>> *Acest lucru nu reprezintă o defecțiune.*

Produsul emite zgomote metalice în timpul încălzirii și răcirii.

- Când piesele de metal se încălzesc, se dilată și pot emite zgomote. >>> *Acest lucru nu reprezintă o defecțiune.*

Produsul nu funcționează.

- Siguranța rețelei electrice este defectă sau decuplată. >>> *Verificați tabloul de siguranțe. Dacă este cazul, înlocuiți-le sau cuplați-le.*
- Produsul nu este conectat la o priză (împământată). >>> *Verificați conexiunea ștecherului.*
- Dacă afișajul nu se aprinde când porniți din nou plita. >>> *Deconectați aparatul de la priză. Așteptați 20 de secunde, apoi reconectați-l.*

Ventilatorul de răcire continuă să funcționeze după oprirea plitei.

- Acest lucru nu reprezintă o defecțiune. Ventilatorul de răcire va continua să funcționeze până când componentele electronice ale plitei se răcesc suficient.



Dacă instrucțiunile din această secțiune nu v-au ajutat să remediați problema, contactați agentul de service autorizat sau dealerul de la care ați cumpărat produsul. Nu încercați să reparați pe cont propriu produsul defect.

Reteaua de service ARCTIC

Sediul Central Service Gaesti

Str. 13 Decembrie nr. 210 , Gaesti , Jud. Dambovita

Programul de functionare al Centrului de apeluri

Luni – Vineri : 08:30 - 20:00

Sambata : 08:30 - 17:00

E-mail: service@arctic.ro

Centrul de apeluri Arctic si Beko

*9010, numar apelabil din orice retea

Centrul de apeluri Grundig

*9020, numar apelabil din orice retea

Alte numere Centrul de apeluri

0245 – 605 111 , numar apelabil in reseaua Romtelecom

0372 – 015 111, numar apelabil in reseaua Vodafone

Nr. Crt.	JUDET	REPREZENTANTA	ADRESA
1.	ALBA	ALBA IULIA	Bd. Transilvaniei , bl 3EFG, spatiu comercial , nr 27
2.	ARAD	ARAD	Piata Arenei nr 6 , bl. E , sc. A , parter
3.	ARGES	PITESTI	Bd. Fratii Gloesti , nr. 59 ,bl. S9c , sc. B , parter
4.	BACAU	BACAU	Str. Energiei , nr. 39 , sc. B , parter
5.	BIHOR	ORADEA	Bd. I Dacia , nr. 54 , bl.U4, spatiu comercial II
6.	BISTRITA NASAUD	BISTRITA	Str. Constantin Roman Vivu , bl 1 , sc D , parter
7.	BRASOV	BRASOV	Str. Jepilor , nr. 2 , bl. A8
8.	BUCURESTI	BUCURESTI Decebal	Bd. Decebal, Nr.18 , Bloc S4 , sector 3

9.	BUZAU	BUZAU	Str. Ion Baiesu , nr FN , bl C2 , parter
10.	CARAS-SEVERIN	RESITA	Str. B.A. Petculescu , bl. 1
11.	CLUJ	CLUJ-NAPOCA	Str. Constantin Brancus , nr. 2
Nr. Crt.	JUDET	REPREZENTANTA	ADRESA
12.	CONSTANTA	CONSTANTA	Sos. Mangaliei , nr. 93 , bl. S , parter
13.	COVASNA	SF. GHEORGHE	Str. Nicolae Iorga , bl. 10 , sc. A
14.	DAMBOVITA	GAESTI	Str. 1 Decembrie , bl. 64
15.	DAMBOVITA	TARGOVISTE	Bd. I.C. Bratianu , nr. 34 , bl. D1C
16.	DOLJ	CRAIOVA	Bd. Decebal , nr. 53 , bl. 38 , sc. 1
17.	GALATI	GALATI	Str. Constructorilor , nr. 7
18.	GORJ	TARGU JIU	Str. 1 Decembrie 1918 , bl. 67
19.	HARGHITA	MIERCUREA CIUC	Str. Pietii , nr. 7 , sc. D , S.C. nr 3
20.	HUNEDOARA	DEVA	Bd. 22 Decembrie , nr. 33 , bl. 10
21.	IALOMITA	SLOBOZIA	Aleea Tipografiei , nr. 1 , bl. D1 , sc. C , parter
22.	IASI	IASI	Str. Sf. Lazar , nr. 6 , bl. Penes Curcanul , parter
23.	MARAMURES	BAIA MARE	Bd. Traian , nr. 12 , Spatiu Comercial nr 1
24.	MURES	TARGU MURES	Str. Libertatii , nr 97
25.	NEAMT	PIATRA NEAMT	Str. Iulian Antonescu , nr. 6 , bl. T6 , ap 16
26.	OLT	SLATINA	Bd. Nicolae Titulescu , nr. 21
27.	PRAHOVA	PLOIESTI	Str. Gheorghe Doja , nr.15 , bl. 35C , parter
28.	SALAJ	ZALAU	Str. Gheorghe Doja , nr. 91 , bl. D113
29.	SATU MARE	SATU MARE	Str. Piata Soarelui , bl. UU18
30.	SIBIU	SIBIU	Str. Fabricii , nr. 2 , ap. spatiu comercial
31.	SUCEAVA	SUCEAVA	Str. Marasesti , nr. 39A , bl.A12 , sc. A , parter
32.	TELEORMAN	ALEXANDRIA	Str. Dunarii , nr. 220 , bl. BM2F , parter , spatiu comercial
33.	TIMIS	TIMISOARA	Str. St. O. Iosif , nr . 2 , parter , SAD 2
34.	TULCEA	TULCEA	Str. Babadag , nr 7 , bl.3 , sc. B , parter , ap. FN
35.	VALCEA	RM. VALCEA	Bd. Tudor Vladimirescu , Nr.32 , bl. 5 , parter

GRUNDIG

Вграден котлон

Ръководство за употреба

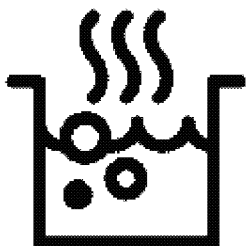

BG



РЕЦИКЛИРАНА И
РЕЦИКЛИРУЕМА ХАРТИЯ

Моля, първо прочетете това ръководство за употреба.

Уважаеми купувачо,

Благодарим ви, че избрахте продукта на фирмата Grundig. Надяваме се, че ще получите възможно най-добри резултати от използването на продукта ни, произведен по най-висококачествени и модерни технологии. Затова ви молим да прочетете това ръководство за употреба и всичката го съпътстваща документация внимателно преди да използвате уреда, а след това ги запазете за справка в бъдеще. Ако преотстъпите продукта на друг потребител, то го предайте заедно с ръководството за употреба. Следвайте всички указания и информация в ръководството за употреба.

Помнете, че това ръководство за употреба може да е за няколко модела уреда. Разликите между моделите са уточнени в ръководството.

Обяснение на символите

В това ръководство са използвани следните символи:

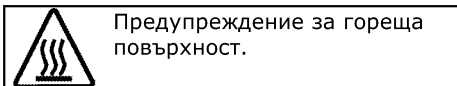
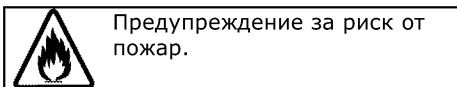
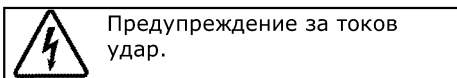
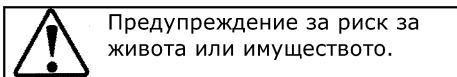
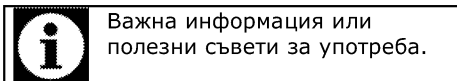

Arçelik A.Ş.
Karaağaç caddesi No:2-6
34445 Sütlüce/Istanbul/TURKEY
Made in TURKEY

ТАБЛИЦА НА СЪДЪРЖАНИЕТО

1 Важни указания и предупреждения за безопасност и опазване на околната среда **4**

Обща безопасност	4
Електрическа безопасност	5
Безопасност при използването на продукта	6
Предвидена употреба.....	8
Безопасност за децата	8
Изхвърляне на остарелия продукт.....	9
Изхвърляне на опаковъчните материали.....	9

2 Основна информация **10**

Общ преглед.....	10
Технически спецификации.....	10

3 Монтаж **11**

Преди монтажа	11
Инсталация и свързване	12
Бъдещо транспортиране.....	15

4 Подготовка **16**

Съвети за спестяване на енергия	16
Първо ползване	16
Първоначално почистване на уреда	16

5 Как да работите с котлона **17**

Обща информация за готвенето	17
Използване на котлоните.....	18
Контролен панел	19

6 Поддържане и грижа **29**

Обща информация	29
Почистване на котлона.....	29

7 Отстраняване на повреди**31**

1 Важни указания и предупреждения за безопасност и опазване на околната среда

Този раздел съдържа указания за безопасност, които ще ви помогнат да избегнете риска от нараняване или повреда. Неспазването на тези указания прави всякакви гаранции невалидни.

Обща безопасност

- Уредът може да бъде ползван от деца на 8 и повече години и от лица с понижени физически, сензорни и умствени способности или такива без опит и познания, ако те са надзиравани или инструктирани относно употребата на уреда по безопасен начин и са наясно със свързаните с това рискове. Децата не бива да си играят с уреда. Почистването и потребителската поддръжка не бива да бъдат извършвани от деца без надзор.
- Този уред не е предназначен за

употреба от лица (включително деца) с намалени физически, сензорни или умствени способности, както и от такива без опит и знания, освен ако не са наблюдавани и инструктирани за използването на уреда. Децата трябва да се наблюдават, за да не си играят с уреда.

- Ако продуктът е даден на някой друг за лична употреба или употреба втора ръка, ръководството за употреба, етикетите на продуктите и другите, отнасящи се за него документи и части трябва също да се предоставят с него.
- Монтажът и ремонтът на уреда трябва винаги да се извършва от представители на оторизирания сервиз. Производителят не носи отговорност за щети, причинени от поправка извършена от

неоторизирани лица, в който случай гаранцията може да стане невалидна. Преди монтажа прочетете внимателно всички инструкции.

- Не използвайте продукта ако даде дефект или е видимо повреден.
- След всяко ползване проверявайте дали функционалните копчета са изключени.

Електрическа безопасност

- Ако продуктът е повреден, той не бива да се ползва преди да бъде поправен в оторизирания сервиз. Съществува риск от токов удар!
- Свързвайте уреда само към заземен контакт с мощност и защита, посочени в "Технически спецификации" Заземяването трябва да се направи от квалифициран електротехник, като продуктът се ползва със или без

трансформатор. Фирмата ни не носи отговорност за проблеми, произтичащи от неправилно заземяване на уреда.

- Никога не мийте продукта като го поливате или пръскате в вода! Съществува риск от токов удар!
- Продуктът трябва да е изключен по време на монтаж, поддръжка, почистване и ремонт.
- Ако захранващият кабел на уреда е повреден, трябва да се поправи от производителя, негов сервизен представител или квалифициран техник с цел да се избегне всякакъв риск.
- Уредът трябва да е монтиран така, че да може напълно да се изключи от мрежата. Разделянето трябва да се осигурява или от щепсел, или от превключвател, монтиран във фиксираната

електрическа инсталация, съгласно строителните наредби.

- Всяка манипулация по електрическите съоръжения и системи може да се извършва само от оторизирани и квалифицирани лица.
- В случай на каквато и да е повреда, изключете продукта и го изключете от захранването. За да направите това, изключете бушона вкъщи.
- Проверете дали напрежението на бушона е съвместимо с продукта.

Безопасност при използването на продукта

- **ПРЕДУПРЕЖДЕНИЕ:** Уредът и досегаемите му части се нагряват при употреба. Трябва да се внимава да не се докосват нагрятите елементи. Децата под 8-годишна възраст трябва да се държат далеч от уреда освен ако не са надзиравани постоянно.

- Никога не използвайте продукта ако сте под влиянието на алкохол и/или други опияняващи вещества.
- Внимавайте, когато в съдовете си имате алкохолни напитки. Алкохолът се изпарява при високи температури и може да предизвика пожар при възпламеняване от допира с горещата повърхност.
- Не поставяйте никакви леснозапалими материали в близост до продукта, тъй като може да се нагорещи от страни по време на употреба.
- Дръжте всички вентилационни отвори отпушени.
- Не използвайте парочистачки за почистван на уреда, тъй като това може да предизвика токов удар.
- **ПРЕДУПРЕЖДЕНИЕ:** Безнадзорно готвене с мазнина върху котлона е опасно и може да доведе до пожар.

НИКОГА не се опитвайте да изгасите възникнал пожар с водаю вместо това изключете уреда и покрийте пламъка с капак или противопожарно одеало.

- **ВНИМАНИЕ:** Процесът на готвене трябва да се наблюдава. Процес на готвене с кратка продължителност трябва да се наблюдава непрекъснато.
- **ПРЕДУПРЕЖДЕНИЕ:** Опасност от пожар: Не съхранявайте никакви предмети върху готварските повърхности.
- **ПРЕДУПРЕЖДЕНИЕ:** Ако повърхността е напукана, изключете уреда за да избегнете риска от токов удар.
- В случай, че плочата на котлона се счупи: Изключете веднага всички горелки и всички електрически нагревателни елементи и изолирайте уреда от

захранването. Не докосвайте повърхността на уреда. Не използвайте уреда.

- Уредът не е предназначен за работа чрез управление от външен таймер или отделно дистанционно управление.
- Парното налягане, което се наслагва в следствие на влагата по повърхността на котлона или върху дъното на тенджерата може да накара тенджерата да подскочи. Затова винаги проверявайте дали повърхността на фурната и дъното на тенджерите са сухи.
- **ПРЕДУПРЕЖДЕНИЕ:** Използвайте само предпазители за котлони, проектирани от производителя на готварския уред или такива, който са указани от производителя в инструкциите за

употреба на уреда, или предпазители, вградени в уреда. Употребата на неподходящи предпазители за деца може да доведе до злополука.

За надежността на пламъка на продукта;

- Щепселът трябва да е наместен в контакта, така че да не излизат искри.
- Не използвайте повреден, срязан или удължен кабелю използвайте само оригиналния кабел на уреда.
- Щепселът не бива да се включва в контакта ако е намокрен или влажен.

Предвидена употреба

- Този продукт е предвиден за битова употреба. Употребата му за търговски цели не е допустима.
- **ВНИМАНИЕ:** Този уред е предназначен само за готварски цели. Той не бива да се използва за други цели, като

Например отопляване на стаята.

- Производителят не носи отговорност за щети, причинени от неправилна употреба.

Безопасност за децата

- **ПРЕДУПРЕЖДЕНИЕ:** Външните части на уреда може да се нагорещят при употреба. Малките деца трябва да се държат далеч от уреда.
- Опаковъчните материали са опасни за децата. Дръжте далеч от децата опаковъчните материали. Изхвърлете всички части от опаковката по природосъобразен начин.
- Електрическите уреди са опасни за децата. Дръжте децата далеч от уреда по време на работа и не им позволявайте да си играят с него.
- Не поставяйте върху уреда предмети, които децата може да опитат да достигнат.

Изхвърляне на остарелия продукт

Съвместимост с WEEE Директива за изхвърляне на отпадъчни продукти:



Продуктът отговаря на изискванията на директивата на ЕС за изхвърляне на отпадъчни продукти (2012/19/EU). Този продукт носи класификационен символ за отпадъчно електрическо и електронно оборудване (WEEE). Продуктът е произведен от висококачествени части и материали, които могат да се използват повторно и са подходящи за рециклиране. Не изхвърляйте уреда заедно с обикновените битови и други отпадъци в края на оперативния му живот. Занесете го в събирателния център за рециклиране на електронно и електрическо оборудване. Обърнете се към местните власти за повече

подробности относно тези събирателни центрове.

Съвместимост с директивата за ограничаване на употребата на определени опасни вещества:

Закупеният от вас продукт отговаря на изискванията на директивата за ограничаване на употребата на определени опасни вещества на ЕС (2011/65/EU). Той не съдържа никой от вредните и забранени материали, описани в Директивата.

Изхвърляне на опаковъчните материали

- Опаковъчните материали са опасни за децата. Дръжте опаковъчните материали на безопасно място, извън достъпа на деца. Опаковъчните материали на продукта са изработени от преработваеми материали. Изхвърлете ги по подходящ начин и сортирайте в съответствие с указанията за рециклиране на отпадъци. Не ги изхвърляйте с нормалните битови отпадъци.

2 Основна информация

Общ преглед

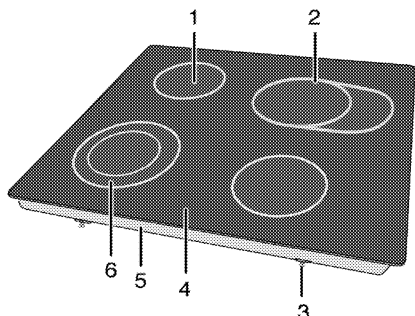

- | | | | |
|---|----------------------------------|---|-----------------------------------|
| 1 | Готварска плоча с един прекъсвач | 5 | Капак на базата |
| 2 | Удължена готварска плоча | 6 | Готварска плоча с двоен прекъсвач |
| 3 | Монтажна скоба | | |
| 4 | Стъклокерамична повърхност | | |

Технически спецификации

Волтаж/честота	1N ~ 220-240 V ~ / 2N ~ 380-415 V; 50 Hz
Обща консумация на енергия	6900 W
Кабел тип/сечение	мин. H05V2V2-F5 x 1,5 мм ²
Външни размери (височина/ширина/дълбочина)	55 мм/580 мм/510 мм
Монтажни размери (ширина/дълбочина)	560 мм/490 мм
Горелки	
Заден ляв	Готварска плоча с един прекъсвач
Размер	140 мм
Мощност	1200 W
Преден ляв	Готварска плоча с двоен прекъсвач
Размер	120/210 мм
Мощност	750/2200 W
Преден десен	Готварска плоча с един прекъсвач
Размер	160 мм
Мощност	1500 W
Заден десен	Удължена готварска плоча
Размер	140/250 мм
Мощност	1100/2000 W

i Техническите спецификации може да бъдат променени без предупреждение с цел подобряване качеството на продукта.

i Фигурите в това ръководство са схематични и може да не съвпадат точно с вашия продукт.

i Стойностите посочени върху етикетите на продукта или в прдружителната документация са получени в лабораторни условия при спазване на съответните стандарти. Тези стойности може да варират в зависимост от условията на работа и околната среда на продукта.

3 Монтаж

Продуктът трябва да се монтира от квалифициран специалист в съответствие с текущите законови разпоредби. В противен случай гаранцията става невалидна. Производителят не носи отговорност за щети, причинени от поправка извършена от неоторизирани лица, в който случай гаранцията може да стане нева.



Подготовката на мястото и свързването на електричеството продукта са отговорност на клиента.



ОПАСНОСТ:
Уредът трябва да бъде монтиран в съответствие с всички местни наредби относно газовите и/или електрически уреди.



ОПАСНОСТ:
Преди монтажа, разгледайте продукта за видими дефекти. Ако има такива, то не го монтирайте.
Повредените продукти водят до риск за безопасността.

Преди монтажа

Плотът е проектиран за монтиране в търговските кухненски плотове. От уреда до стените и мебелировката трябва да се остави обезопасителна дистанция. Вижте фигурата (стойностите са в мм).

- Може да се използва и в свободно положение. Оставете минимално разстояние от 750 мм над повърхността на котлоните.
- (*) Ако над печката ще бъде монтиран абсорбатор, направете справка с указанията на производителя за височината на монтиране (мин 650 мм)
- Премахнете опаковъчните материали и транспортните заключалки.
- Използваните повърхности, синтетични ламинати и лепила трябва да са топлоустойчиви (минимум 100 °C).
- Кухненският плот трябва да е в неподвижно хоризонтално положение.
- По монтажните размери намалете отвора на кухненския плот за котлона.

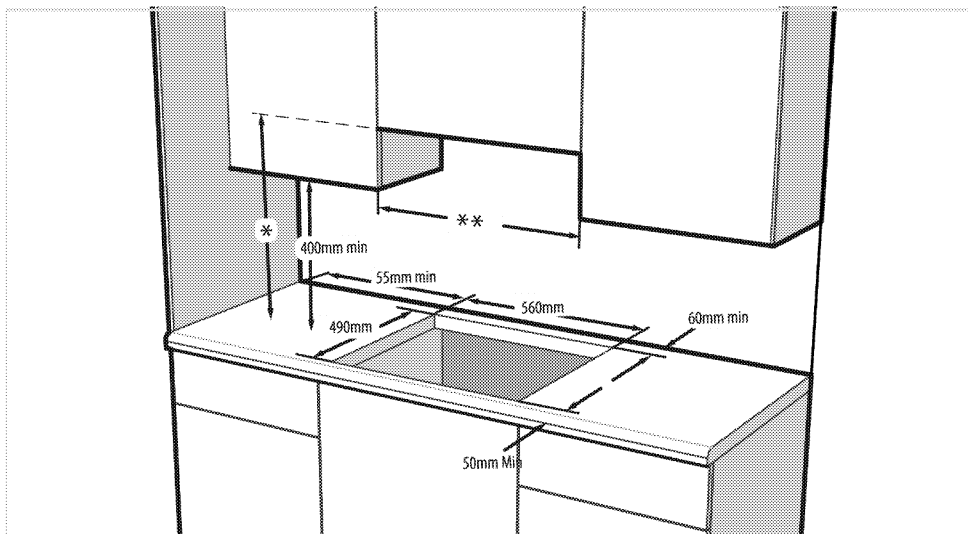

- * Минимална височина на екстрактора съгласно препоръчаното в ръководството за употреба на абсорбатора
- ** Минималното разстояние между двата корпуса трябва да се равнява на широчината на плота с котлоните

Инсталация и свързване

- Уредът трябва да бъде инсталиран и свързан в съответствие с установените правила за монтажа.

 Не монтирайте уреда на места с остри ръбове и ъгли. Съществува риск от счупване на стъклокерамичната повърхност!

Свързване към електричеството

Свържете продукта към заземен електрически контакт чрез миниатюрен верижен прекъсвач с подходящ капацитет, както е посочено в таблицата „Технически спецификации“. Заземяването трябва да се направи от квалифициран електротехник, като продуктът се използва със или без

трансформатор. Фирмата не носи отговорност за щети, причинени от употребата на продукта без направено заземяване на инсталацията в съответствие с местните разпоредби.



ОПАСНОСТ:

Уредът трябва да бъде свързан към електрическата мрежа от оторизирано и квалифицирано лице. Периодът на гаранцията на уреда започва едва след правилен монтаж. Производителят не носи отговорност за щети, причинени от поправка извършена от неоторизирани лица.



ОПАСНОСТ:

Захранващият кабел не бива да се защища, прегъва или да допира горещите части на уреда. Повреденият захранващ кабел трябва да се подмени от квалифициран електротехник. В противен случай съществува риск от токов удар, късо съединение или пожар!

- При свързването трябва да се спазват държавните наредби.
- Данните на захранването трябва да отговарят на данните, описани върху етикета на уреда. Етикетът с данни се намира в гнездото в задната част на продукта.
- Захранващият кабел на уреда трябва да отговаря на стойностите в таблица "Технически спецификации".

ОПАСНОСТ:
 Преди да започнете каквато и да е работа по електрическата инсталация, изключете уреда от захранването.
 Съществува риск от токов удар!

Свързване на захранващия кабел

i При окабеляване е необходимо да прилагате националните/местни разпоредби и да използвате подходящи контакти и щепсели за фурната. В случай, че ограниченията за продукта са извън възможностите на щепсела и контакта, продуктът трябва да се свърже с фиксирана електрическа връзка директно, без да се използва щепсел и контакт.

1. Не може да разкачите всички полюси на електрозахранването, трябва да свържете дисконектор с поне 3 мм контактно разстояние (бушони, обезопасяващи прекъсвачи, контактори) и всички полюси на дисконектора трябва да са близо до (не над) уреда в съответствие с директивите на ИЕЕ.
 Неспазването на тези указания може да доведе до проблеми в работата на уреда, както и да

направят гаранцията му невалидна.

Препоръчва се допълнителна защита чрез прекъсвач на остатъчния ток.

Ако с продукта е доставен кабел:

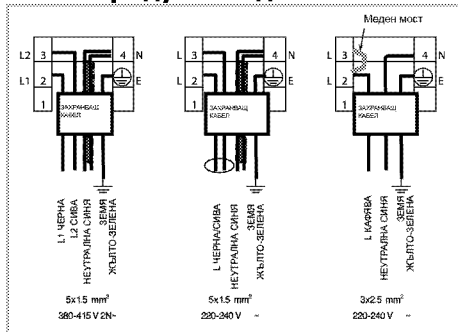

2. **За еднофазна връзка**, свържете жиците както е показано по-долу:

- Кафяв/черен кабел = L (Фаза)
- Син/сив кабел = N (Нула)
- Зелен/жълт кабел = (E)

» или

- сив/черен кабел = L (Фаза)
- Син/Кафяв кабел = N (Нула)
- Зелен/жълт кабел = (E)

3. **За двуфазна връзка**, свържете жиците както е показано по-долу:

- Кафяв кабел = L1 или L2 (Фаза1 или Фаза2)
- Черен кабел = L2 или L1 (Фаза 2 или Фаза1)
- Син/сив кабел = N (Нула)
- Зелен/жълт кабел = (E)

» или

- Черен кабел = L1 (Фаза1)
- Сив кабел = L2 (Фаза 2)
- Син/Кафяв кабел = N (Нула)
- Зелен/жълт кабел = (E)

Монтаж на продукта

1. Обърнете плота с лицето надолу и го поставете върху плоска повърхност.
2. Когато монтирате плота, поставете уплътнителя, който е предоставен в пакета, около плота, както е показано на следващите картинки, като се уверите, че остава 1 до 2 мм навътре от външния ръб на стъклото.

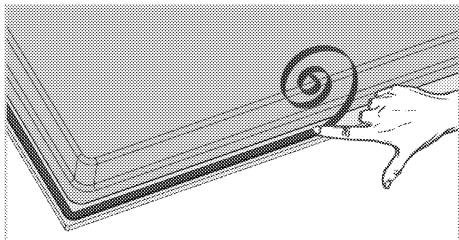

3. Поставете плота върху тезгяха и го подравнете.
4. Като ползвате монтажните скоби, закрепете плочата като наместите в отворите на долната кутия.

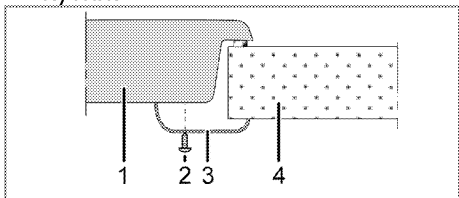

- 1 Плот
- 2 Винт
- 3 Монтажна скоба
- 4 Тезгях



При монтиране на плота в шкаф, той трябва да се отдели от шкафа с монтиране на рафт, както е показано на горната фигура. Това не е необходимо при монтиране върху вградена фурна.

Например, ако дъното на продукта може да бъде докоснато след като е монтирано в чекмедже, този участък трябва да се покрие с дървена плоскост.

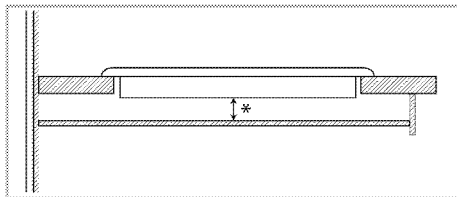

* мин. 15 мм

Изглед отзад (изходи за свързване)



Местоположението на отворите за свързване на долната фигура са схематични и могат да варират в зависимост от модела на продукта. Фиксирайте ги в съответствие с отворите за свързване на продукта.

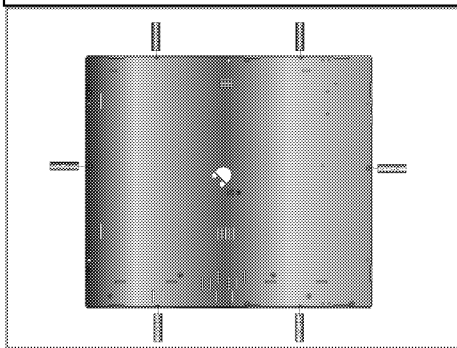

ОПАСНОСТ:
По отношение на безопасността не е добре да правите свързването към различни дупки, тъй като това може да увреди газовата и електрическата система.



ОПАСНОСТ:

Котлонът съдържа компоненти, които работят с газ и електричество. Поради тази причина трябва да се поставя само на плотове през отворите за фиксиране, като се използват само доставените захващащи елементи и винтове по показания в настоящото ръководство начин. В противен случай ще представлява опасност за живота и собствеността.

Финална проверка

1. Работа с продукта
2. Проверете функциите.

Бъдещо транспортиране

- Запазете оригиналния кашон на продукта и го пренесайте в него. Следвайте указанията върху кашона. Ако не сте запазили оригиналния кашон, опаковайте уреда в найлон с мехурчета и го залепете плътно.



Огледайте продукта отвън за евентуални повреди при пренасянето.

4 Подготовка

Съвети за спестяване на енергия

Следващата информация ще ви помогнат да използвате електроуредта по екологичен начин и да спестявате електроенергия:

- Размразете замразените храни преди да ги сготвите.
- За готвене използвайте съдове с капацитет. Ако готвите без капак, консумацията на енергия се увеличава до 4 пъти.
- Изберете горелката, която е най-подходяща за размера на дъното на съда, който използвате. Винаги избирайте подходящия размер тенджера за яденето, което ще пригответе. По-големите тенджери харчат повече енергия.
- При готвене на електрически котлони дъното на съдовете трябва да е равно. Тенджерите с дебело дъно осигуряват по-добър топлообмен. Може да спестите до 1/3 електроенергия.
- Съдовете и тенджерите, които използвате, трябва да са съвместими с котлоните. Дъното на съдовете или тенджерите трябва да е по-малко от котлона.

- Поддържайте зоните за готвене и дъното на тенджерите чисти. Наслаганията от мръсотия намаляват проводимостта между зоните за готвене и дъното на тенджерата.
- При по продължително готвене, изключете зоната за готвене 5-10 минути преди края на времето за готвене. Може да спестите до 20% електроенергия при ползване на остатъчната топлина.

Първо ползване Първоначално почистване на уреда



Повърхността може да се повреди от някои почистващи препарати и материали. Не използвайте агресивни почистващи препарати, прахообразни/кремообразни препарати или остри предмети при почистването.

1. Премахнете всички опаковъчни материали.
2. С мокър парцал или гъба забършете всички повърхности и подсушете.

5 Как да работите с котлона

Обща информация за готвенето



Никога не пълнете тигана с олио над 1/3 от обема му. Не оставяйте котлона без наблюдение когато нагривате олио. Пренагрятата мазнина води до риск от пожар.

Никога не опитвайте да потушите евентуално възникнал пожар с вода!

Ако олиот се подпали, го покрийте с противопожарно одеало или влажен парцал.. Изключете котлона ако това не представлява опасност и се обадете в пожарната.

- Преди пържене на хранителни продукти, винаги ги подсушавайте добре и ги поставяйте внимателно в нагорещената мазнина. Замразените храни трябва да се размразят напълно преди пържене.
- Не покривайте съда в който загревате олио.
- Поставяйте тиганите и тенджерите по такъв начин, че дръжките им да не изложени на горещината от котлона. Не поставяйте небалансирани и лесно накланящи се съдове върху котлона.
- Не поставяйте празни съдове и тенджери във включените зони за готвене. Това може да ги повреди.
- Пускането на зона за готвене без поставяне на съд или тенджерата отгоре ще повреди уреда. Изключете зоните за готвене след приключване на готвенето.

- Не поставяйте пластмасови и алуминиеви съдове върху уреда тъй като повърхността му може да бъде нагорещена. Разтопени вещества от такъв вид трябва да се почистват незабавно.

Тези съдове не бива да се използват и за съхранение на храна.

- Използвайте само тенджери и съдове с плоско дъно.
- Поставяйте съразмерно количество ядене в тенджерите и тиганите. По този начин ще си спестите излишното чистене на преляло ядене.

Не поставяйте капците на тенджерите и тиганите в зоните за готвене.

Поставяйте тенджерите така, че да са центрирани върху зоните за готвене. Ако желаете да преместите тенджерата върху друга зона за готвене, я повдигнете и преместете вместо да я плъзгате.

Съвети за стъклокерамичните котлони

- Стъклокерамичната повърхност е топлоустойчива и не се влияе от големи температурни разлики
- Не използвайте стъклокерамичната повърхност като място за съхранение на продукти или като дъска за рязане.
- Използвайте само тенджери и тигани с равни дъна. Острите ръбове издраскват повърхността.
- Не използвайте алуминиеви съдове и тенджери. Алюминият поврежда стъклокерамичната повърхност.

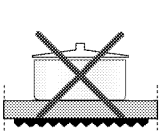
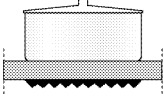
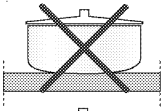
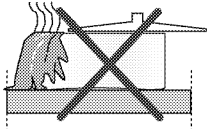

Разлятото ядене може да повреди стъклокерамичната повърхност и да предизвика пожар. Не използвайте съдове с вдлъбнато или изпъкнало дъно. Използвайте само тенджери и тигани с равни дъна. Те осигуряват по-добър топлообмен. Ако диаметърът на тенджерата е втвърде малък се похабява енергия.



ОПАСНОСТ:

Внимавайте върху плочата да не падат предмети. Дори малки предмети от рода на солница могат да я повредят.

Не използвайте плочата ако е напукана. Водата може да протече през тези пукнатини и да предизвика късо съединение.

В случай на видима повреда на повърхността (напр. видими пукнатини), изключете незабавно уреда за да намалите до минимум риска от токов удар.

Използване на котлоните

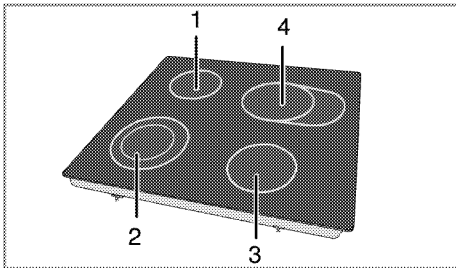

- 1 Готварска плоча с един прекъсвач 14-16 см
- 2 Готварска плоча с двоен прекъсвач 12-14/21-23 см
- 3 Готварска плоча с един прекъсвач 16-18 см
- 4 Удължена готварска плоча 14-16/25-27 см е списък на препоръчителните диаметри на съдовете, които следва да бъдат използвани със съответните котлони.



Бързонагриващите стъклокерамични котлони излъчват ярка светлина когато са включени. Не се взирайте в ярката светлина.

Контролен панел

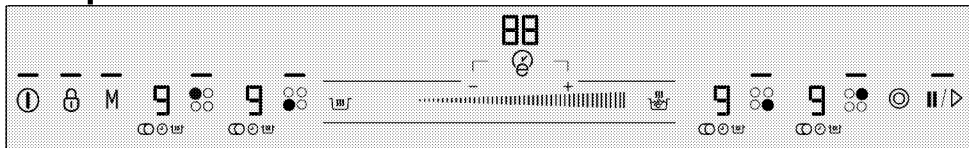

Спецификации



Регулираща зона (за настройка на температурното ниво)

- Светлина, обозначаваща, че съответното копче функционира
-  Бутон Вкл / Изкл
-  Копче за заключване на клавиатурата
-  Копче за избор на мултисегментна зона за готвене
-  Копче за активиране / деактивиране на таймера
-  Ключ за увеличаване на таймера
-  Ключ за намаляване на нивото на таймера
-  Копче за бързо нагриване / Копче Бустър
-  Копче за поддържане на яденето топло
-  Ключ стоп
-  Копче памет
-  Контролери за избор на зона за готвене

Дисплей на зоната за готвене

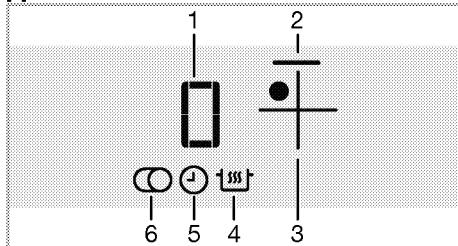

- 1 Температурен индикатор (температурна настройка 0 ... 19/ 0 ... 9. (Варира в зависимост от модела на уреда.))
 - 2 Светлина на зоната за готвене
 - 3 Копче за избор на зона за готвене
 - 4 Символ на функция поддържане яденето топло (*)
 - 5 Символ таймер
 - 6 Копче за избор на мултисегментна зона за готвене (*)
- * Варира в зависимост от модела.

 Графиките и фигурите са само с информационна цел. Реалният вид на дисплея и функциите може да варират в зависимост от модела на печката.

 Този уред се контролира от контролен панел с едно докосване. Всяко действие, което извършвате върху панела за контрол с едно докосване, се потвърждава от звуков сигнал.



Поддържайте контролния панел винаги чист и сух. Влажната и замърсена повърхност може да доведе до проблеми във функционирането.

Включване на котлоните

1. Докоснете копче "ⓘ" на контролния панел.

Лампичката на копче "ⓘ" светва. Котлоните са готови за употреба.



Ако в рамките на 20 секунди не бъде извършено никакво действие, котлоните автоматично преминават в режим на готовност.



Когато даден ключ (ключ "ⓘ") е натиснат за продължителен период от време, уредът се изключва автоматично с цел безопасност.

Изключване на котлоните

1. Докоснете копче "ⓘ" на контролния панел.

Котлоните се изключват и се връщат в режим на готовност.



Символ "H" или "h", а след това "-", появяващи се върху дисплея на зоната за готвене след изключването на котлоните обозначават, че зоната за готвене е все още гореща. Не докосвайте зоните за готвене.

Индикатор на остатъчната топлина

Символ "H" и след това "-", появяващи се на дисплея на зоната за готвене обозначават, че котлоните са все още горещи и могат да бъдат ползвани за поддържане

топло малко количество храна. Символът скоро преминава във "h" и "-", което обозначава по-слаба нагорещеност.



При прекъсване на захранването, индикаторът на остатъчната топлина не свети и не предупреждава за нагорещени зони за готвене. Ако токът спре и дойде отново преди зоните за готвене да са се охладили, на дисплея на съответната зона за готвене се появява "-". Този символ изчезва при пускане на съответната зона за готвене.

Включване на зоните за готвене

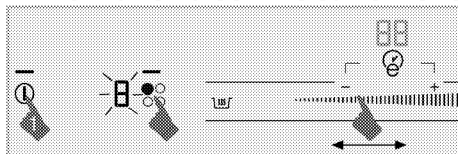

1. Докоснете копче "ⓘ" за да включите котлоните.
2. Докоснете копчето за избор на желаната от вас зона.

На дисплея за зоната за готвене се появява "0", а лампичката на съответната зона за готвене светва.



Ако в рамките на 20 секунди не бъде извършено никакво действие, котлоните автоматично преминават в режим на готовност.

Настройка на температурното ниво

Чрез докосване на зоната за регулиране или плъзгане на пръста ви по зоната, регулирайте температурното ниво на ниво между "0" и "19".

Нивото на температурата е 1, 2, 3 ... 19 при някои модели, докато е 1,1, 2,2 ... 9. на някои други. (Варира в зависимост от модела на уреда.)

Изключване на зоните за готвене:

Дадена зона за готвене може да бъде изключена по 3 различни начина:

- 1. Чрез понижаване на температурното ниво до "0"**
Може да изключите зоната за готвене чрез понижаване на температурното ниво до "0".
- 2. Чрез използване на таймер опцията за изключване на желаната зона за готвене**
След изтичане на времето, таймерът ще изключи зоната за готвене, за която е настроен. На всички дисплеи се появява "00" или "00". Символ "⏸" изчезва от дисплея на котлоните.
След изтичане на времето се чува звуков сигнал. Докоснете кое да е копче на контролния панел за да изключите звуковия сигнал.
- 3. Чрез докосване на съответния символ на зоната за готвене за 3 секунди.**
Докоснете символа на зоната за готвене, която желаете да изключите за около 3 секунди.

Функция силно нагриване (Бъстръ)

Може да използвате бустър функцията за бързо нагриване. Тази функция обаче не се препоръчва за продължително готвене. Функция бустър може да не е налична във всички зони за готвене.

Директно избиране на бустъра:

1. Докоснете копче "⏸" за да включите котлоните.
2. Изберете желаната зона за готвене с докосване на копчетата за избор на зона.
3. Докоснете копче "⚡".
Избраната зона за готвене работи на максимална мощност и 3-те лампички съответно премигват на

дисплея на зоната за готвене. След края на времетраенето на бустъра, зоната за готвене се изключва.

Избиране на бустъра при активна зона за готвене:

1. Докоснете "⚡" след като зоната за готвене е работила поне 20 секунди на определена степен.



Зоната за готвене трябва да е работила поне 20 секунди на избраната степен.

2. Избраната зона за готвене работи на максимална мощност и 3-те лампички съответно премигват на дисплея на зоната за готвене. След изтичане на периода на предварително загряване, зоната за готвене се превключва на настроеното температурно ниво и на дисплея се показва само избраната температурна стойност.

Преждевременно изключване на функция бустър:

Докоснете "⏸" за да изключите бустъра по което време желаете.

Бързо загряване

Предварителното загряване е функция, улесняваща готвенето. Може да се използва за бърза нагриване за кратък период от време. Всички зони за готвене са оборудвани с функция бързо загряване. Тази функция може да се използва като температурното ниво се зададе предварително.



Бързото загряване може да се пусне 20 секунди след като зоната за готвене е включена, а температурното ниво е настроено.

Избиране на функция бързо загряване:

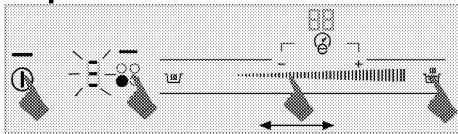

1. Докоснете копче "1" за да включите котлоните.
2. Изберете желаната зона за готвене с докосване на копчетата за избор на зона.
3. Регулирайте желаното температурно ниво чрез докосване на зоната за регулиране или плъзгане на пръста ви по зоната.
4. Докоснете копче "4". Избраната от вас зона за готвене ще работи на силна степен за определен период от време (виж следващата таблица). На дисплея на зоната за готвене се появяват съответно 3 лампички и настроената температурна стойност.
5. След изтичане на периода на бързо загряване, зоната за готвене се превключва на настроеното температурно ниво и на дисплея се показва само избраната температурна стойност.

Таблица: Време на действие на бързото загряване

Ниво на температурата		Лимит на оперативното време - секунди
19	9	
0	0	0
1	1	10
2	1.	10
3	2	20
4	2.	30
5	3	40
6	3.	47
7	4	56

8	4.	65
9	5	75
10	5.	85
11	6	85
12	6.	25
13	7	25
14	7.	35
15	8	35
16	8.	45
17	9	45
18	9.	10
19	-	10

Нивото на температурата е 1, 2, 3 ... 19 при някои модели, докато е 1,1, 2,2 ... 9. на някои други. (Варира в зависимост от модела на уреда.)

Изключване на функция бързо загряване:

Докоснете копче "4" за да изключите функция бързо загряване когато пожелаете.

Включване на мултисегментовите зони за готвене

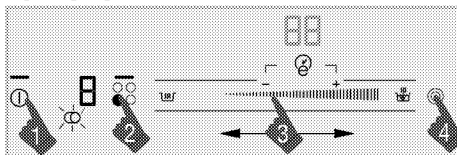

1. Докоснете копче "1" за да включите котлоните.
2. Изберете мултисегментовата зона за готвене с докосване на копчетата за избор на зона.
3. Регулирайте желаното температурно ниво чрез докосване на зоната за регулиране или плъзгане на пръста ви по зоната.
4. Докоснете копче "4" на контролния панел за да включите мултисегментовата част на зоната за готвене.

Символ "4" се появява на дисплея на съответната зона за готвене.



Мултисегментовата част се активира само ако температурното ниво на основния сегмент на зоната за готвене е настроено на стойност между "1" и "19". Нивото на температурата е 1, 2, 3 ... 19 при някои модели, докато е 1,1, 2,2 ... 9. на някои други. (Варира в зависимост от модела на уреда.)

Изключване на мултисегментовите зони за готвене

1. Докоснете копче "⊙" на контролния панел за да изключите мултисегментовата част на зоната за готвене.

Символ "⊙" изчезва от дисплея на съответната зона за готвене и мултисегментовата част от зоната за готвене се изключва. Основният сегмент на съответната зона за готвене продължава да работи на зададената температура.

Заключване за почистване

Заключването за почистване спира действието на всички копчета на контролния панел за 20 секунди за да позволи на потребителя да извърши бързо почистване на панела при работещи котлони.

Активиране на заключването за почистване

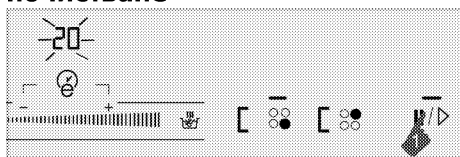

1. По време на работа на котлона, докоснете и задръжте, "|||/▷" докато на дисплея му се покаже цифрата 20.
» "|||/▷" на дисплея ще се изпише началото на обратно броене от

числото 20. "C" на дисплея ще се покажат зоните за готвене. През този период нито един от бутоните на контролния панел не функционира освен "⊙".

Деактивиране на заключването за почистване

Не е нужно да докосвате който и да е клавиш, за да деактивирате заключващото устройство за почистване. Плотът ще подаде аудио сигнал след 20 секунди, "|||/▷" светлината ще се изключи и ключалката за почистване автоматично ще се деактивира.



Ако желаете да прекъснете блокировката за почистване, докоснете и задръжте "|||/▷" докато "C" спре да се показва на дисплея на зоната за готвене.

Защита от деца

Когато котлоните са в режим на готовност, може да ги защитите от неволно включване от деца чрез заключването за деца. Защитата от деца може да се активира и деактивира само в режим на готовност.

Активиране на защитата от деца

1. При котлони в режим на готовност, натиснете и задръжте копче "⊙" докато чуете **два звукови сигнала**.
Защитата за деца се активира, а лампичката на копче "⊙" изгасва.



Ако при активирана защита от деца е натиснато някое от копчетата, лампичката на копче "⊙" премигва.

Деактивиране на защитата от деца

1. При активирана защита от деца, натиснете и задръжте копче "⊙"

докато чуете **единичен звуков сигнал**.

» Защитата за деца се **деактивира**, а лампичката на копче "ⓘ" изгасва.

Заклучване на бутоните

Можете да активирате заключването на клавиатурата за да я защитите от неволна промяна на функциите **при включен котлон**.

Активиране на заключването на бутоните

1. **Когато котлонът работи, докоснете и задръжте "ⓘ",** докато се чуят **два сигнални звука**.

Лампичката на копче "ⓘ" премигва и всички зони за готвене се **заклучват**.



Можете да активирате заключването на бутоните **само в работен режим**.

При активирано заключване е функционално само копче "ⓘ". При натискане на някое друго копче, лампичката на копче "ⓘ" премигва за да обозначи, че заключването на клавиатурата е активирана.

Ако изключите котлона при активирано заключване на панела, то заключването трябва да се деактивира за да включите котлона отново.

Деактивиране на заключването на бутоните

1. Задръжте копче "ⓘ" натиснато за 2 секунди.

Действието ще бъде потвърдено от **звуков сигнал**. Лампичката на копче "ⓘ" се изключва, а контролният панел се отключва.

Функция икономичен таймер

Тази функция ви улеснява готвенето. Няма нужда да наглеждате печката през целия период на готвенето.

Зоната за готвене се изключва автоматично в края на избрания период от време.

При готвене с използване на тази функция, котлонът регулира автоматично електроенергията в края на готвенето и пести енергия като използва остатъчната топлина.

Активиране на таймера

1. Докоснете копче "ⓘ" за да включите котлоните.
2. Изберете желаната зона за готвене с докосване на копчетата за избор на зона.
3. Регулирайте желаното температурно ниво чрез докосване на зоната за регулиране или плъзгане на пръста ви по зоната.

4. Докоснете копче "⌚" за да активирате таймера.

На дисплея на таймера се появява "00", а символ "⌚" започва да премигва на дисплея на зоната за готвене.

5. Задайте желаната продължителност чрез докосване на "—"/"⊕". Можете да докоснете и да задръжите "—" или "⊕" да се придвижите **напред по-бързо**.



След като премигва известно време, символ "⌚" светва за постоянно. Ако символ "⌚" светва за постоянно, това означава, че функцията е активирана.



Таймерът може да бъде настроен само за зоните за готвене, които вече се ползват.



Повторете горните процедури и за станалите зони, за които желаете данастроите таймер.

	Таймерът не може да бъде регулиран освен ако не са избрани зоната за готвене и температурната стойност за нея.
	Когато таймерът се активира, на дисплея се появява само зададеното време за избраната зона за готвене.

Деактивиране на таймера

След изтичане на зададения период от време, котлоните се изключват автоматично и издават звуков сигнал.



Натиснете кое да е копче за да спрете аудио сигнала.

Изключване на таймерите по-рано

Ако изключите таймера по-рано, котлонът продължава да работи със зададената температура докато не бъде изключен.



Можете да изключите таймера по два различни начина:

1-Изключване на таймера с понижаване на стойността му до "00" :

1. Изберете зоната за готвене, която желаете да изключите.
2. Докоснете копче "" за да изберете таймера на съответната зона за готвене.
3. Понижавайте стойността докато на дисплея на таймера, докато се появи "00" като докосвате "". За да се придвижвате по-бързо напред, можете да докоснете и да задържите "".

Символ "" премигва върху дисплея на зоната за готвене за определен период от време и след това се изключва **за постоянно**, а таймерът е отказан.

2-Изключване на таймера с натискане на копчето на таймера за 3 секунди:

1. Изберете зоната за готвене, която желаете да изключите.
2. Докоснете копче "" за да изберете таймера на съответната зона за готвене.
3. Докоснете копче "" за около 3 секунди.



Символ "" премигва върху дисплея на зоната за готвене за определен период от време и след това се изключва **за постоянно**, а таймерът е отказан.

Функция поддържанена яденето топло (ако е налична)

Можете да използвате тази функция за да поддържате яденето топло след приключване на готвенето. Функция поддържане на яденето топло може да бъде използвана по 2 различни начина: със и без настройване на таймера.

Активиране на функцията поддържане на яденето топло без задаване на таймер

1. Изберете зоната за готвене, която е настроена на определена температураи желаете да използвате за поддържане на яденето топло.
2. Докоснете копче "" за да активирате функцията поддържане на яденето топло за съответната зона за готвене.

	Зоната за готвене продължава да работи на слаба температура. Символи "  " и "  " се появяват върху дисплея на зоната за готвене.
-------------------------------------------------------------------------------------	--------------------------------------------------------------------------------------------------------------------------------------------------------------------------------------------------------------------------------------------------------------------------------------------------------

Активиране на функцията поддържане на яденето топло със задаване на таймер

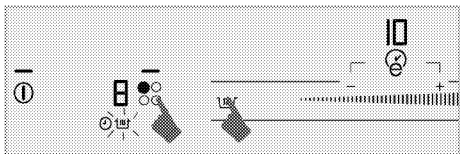

1. Изберете желаната зона заготвене, за която са настроени температурна стойност и таймер и на която желаете да пуснете функцията поддържане на яденето топло.

2. Докоснете копче "⏸" за да активирате функцията поддържане на яденето топло за съответната зона за готвене.

Символ "⏸" се появява на дисплея на зоната за готвене.

Зоната за готвене продължава да работи с настроената температура през целия зададен период от време. Когато времето изтече се превключва на функцията поддържане на яденето топло и започва да работи на ниска температура. Символ "u" се появява на дисплея на зоната за готвене.

Изключване на функцията поддържане на яденето топло

1. Ако таймерът е активиран, изберете зоната заготвене, за която е активирана функцията поддържане на яденето топло.

Докоснете копче "⏸" за да изключите функцията поддържане на яденето топло.

Зоната за готвене продължава да работи с предишната времева и температурна настройка.

2. Ако таймерът е деактивиран, изберете зоната за готвене, за която е активирана функцията поддържане на яденето топло. Настройте желаната температура с докосване на зоната за регулиране или с плъзгане на пръста ви по нея за да деактивирате функцията поддържане на яденето топло.

Зоната за готвене продължава да работи с новозададената от вас температура.

 Можете да откажете функцията поддържане на яденето топло с докосване на копче "⏸" и изключване на котлоните напълно.

Стоп функция

Сизползване на тази функция можете да спрете всички действия върху котлона (**освен таймера**) за определен период от време.

 Ако таймерът е настроен за някоя зона за готвене, таймерът продължава да работи през периода на стопирането.

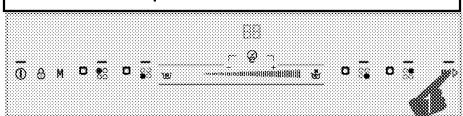

1. Докоснете копче "⏸" при работещи котлони.

Всички активни зони за готвене спират работа.

2. Докоснете копче "⏸" отново за да стартирате отново всички стопирани зони за готвене с предишните настройки.

Функция памет

Котлоните могат да запамятат определена температура и продължителност на готвене в паметта. Благодарение на тази функция можете да запаметите температурата и продължителността на любимо ваше ядене.

 В паметта може да бъде запамятана само 1 настройка. Тъй като всяка нова запаметена настройка надписва предходната, в паметта остава само последно запаметената настройка.

1. Докоснете копче "Ⓜ" за да включите котлоните.
2. Изберете желаната зона за готвене с докосване на копчетата за избор на зона.
3. Регулирайте желаната температура чрез докосване на зоната за регулиране или плъзгане на пръста ви по зоната.
4. Настройте и желаната продължителност.
5. След като регулирате температурата и продължителността, докоснете символ "M" докато чуete **два предупредителни сигнала**.

Символ "M" светва, а зададената температура и продължителност се запаметяват в паметта.

Използване на настройките в паметта

1. Изберете желаната зона за готвене с докосване на копчетата за избор на зона.
2. При температурна стойност "0", докоснете копче "M" докато чуete **единичен предупредителен звук**.

Избраната зона за готвене ще бъде настроена с температурата и продължителността, запаметени в паметта и ще започне работа с тези настройки.

Ограничения на оперативното време

Котлоните са оборудвани с ограничител на оперативното време. Когато една или повече зони за готвене са оставени включени, то те автоматично се изключват след определен период от време (виж Таблица 1). Ако към зоната за готвене е зададен таймер, дисплеят на таймера ще се изключи по-късно. Ограничението на оперативното време зависи от избраното ниво на температурата. За това

температурно ниво се прилага максимално време на работа. Зоната за готвене може да бъде рестартирана от потребителя след като се е изключила автоматично по описания по-горе начин.

Таблица 1: Ограничения на оперативното време

Ниво на температурата		Лимит на оперативното време - час
19	9	
0	0	0
1	1	6
2	1.	6
3	2	5
4	2.	5
5	3	4
6	3.	4
7	4	3
8	4.	3
9	5	2,5
10	5.	2,5
11	6	2
12	6.	2
13	7	1,5
14	7.	1,5
15	8	1
16	8.	1
17	9	0,5
18	9.	0,5
19	-	0,5
Функция силно нагряване (Бустьр)	Функция силно нагряване (Бустьр)	10 минути

Нивото на температурата е 1, 2, 3 ... 19 при някои модели, докато е 1,1, 2,2 ... 9. на някои други. (Варира в зависимост от модела на уреда.)

Защита от прегряване

Котлоните са оборудвани със сензори, които ги защитават от прегряване. В случай на прегряване, трябва да се вземе предвид следното:

- Активната зона за готвене може да се е изключила.

- Избраното температурно ниво може да е понижено Това, обаче, не се отбелязва върху индикатора.

Кодове / предупреждения и източници на грешки

Таблица 2:

Причина за грешката	Индикатор	Дисплей
Има натиснати две или повече копчета или е преляло върху копчетата.	Символ "E" премигва	Дисплей на зоната за готвене
Котлоните са прегряли	Символ "H" премигва	Дисплей на зоната за готвене
Няма подходящ съд върху зоната.	Символ светва	Дисплей на зоната за готвене
Хардуерна грешка в контролния панел с едно докосване.	Символ "Fх**" светва	Дисплей на таймера
Хардуерна грешка в индукцията.	Символ "Ех**" светва	Дисплей на зоната за готвене
Грешка в чувствителността на копчетата с едно докосване	Символ "F2" светва	Дисплей на таймера
Комуникационна грешка в контролното табло.	Символ "F3" светва	Дисплей на таймера
Хардуерна грешка в индукцията.	Символ "Ех**" премигва	Дисплей на зоната за готвене
х** : "1,2,...,9"		

 За допълнителна информация относно съобщенията за грешки, които се появяват в контролния панел с едно докосване, вижте Таблица 2. Ако съобщения "Fх" и "Ех" седят на дисплея постоянно, се обадете в оторизирания сервиз.

 Ако повърхността на контролния панел е изложена на силна пара, е възможно цялата контролна система да се деактивира и издава сигнал за грешка "E". Чуват се сигнални звуци.

 Дръжте повърхността на контролния панел с едно докосване винаги чиста. В противен случай може да се наблюдават грешки в работата му.

6 Поддържане и грижа

Обща информация

Оперативният живот на уреда ще се удължи, а често срещаните проблеми ще намалееят ако уредът се почиства редовно.



ОПАСНОСТ:

Изключете уреда от захранването при почистване и поддръжка.

Съществува риск от токов удар!



ОПАСНОСТ:

Преди да почистите уреда, го оставете да изстине.

Горещите повърхности могат да причинят изгаряния!

- След всяко ползване почиствайте уреда добре. По този начин всякакви остатъци от готвенето се почистват по-лесно и се избягва изгарянето им при следващото ползване на уреда.
- За почистването на уреда не са необходими специални почистващи препарати. Използвайте хладка вода и измивен препарат, мек парцал или гъба за почистване на фурната и я забършете със сух парцал.
- Внимавайте излишната вода да бъде добре подсушена след почистването, а всякакви разляти течности незабавно да бъдат подсушавани.
- Не използвайте твърди метални четки и абразивни почистващи материали за да почистите стъкления капак. Това може да повреди стъклената повърхност.



Повърхността може да се повреди от някои почистващи препарати и материали.

Не използвайте агресивни почистващи препарати, прахообразни/кремообразни препарати или остри предмети при почистването.



Не използвайте парочистачки за почистване на уреда, тъй като това може да предизвика токов удар.

Почистване на котлона

Стъклокерамична повърхност

Избършете стъклокерамичната повърхност (витокерамична) със студена вода, като обърнете внимание да няма остатъци от почистващи препарати и подсушете с мека кърпа. Остатъчният материал може да повреди стъклокерамичната повърхност при следващото ползване на котлоните. Засъхналите остатъци по стъклокерамичната (витокерамична) повърхност в никакъв случай не бива да се чегъртат с остри четки, стоманена тел и подобни. Калциевите петна (жълти на цвят) се премахват с наличните в търговската мрежа препарати за отстраняване на налепи или с малко количество оцет или лимонов сок. Ако повърхността е силно замърсена, нанесете почистващият препарат с гъба и изчакайте да попие добре. След това почистете повърхността на плота с влажен парцал.



Храни на захарна основа като гъста сметана и сироп трябва да бъдат почистени бързо преди повърхността да се охлади. В противен случай, рискът е стъклокерамичната повърхност да бъде повредена.

Повърхностното покритие може да се обезцвети леко с течение на времето. Това не влияе на работата на продукта.

Повърхностното покритие може да се обезцвети леко с течение на времето. Това не влияе на работата на продукта.

7 Отстраняване на повреди

По време на готвене капят капки вода.

- Парата, която излиза по време на готвене може да се кондензира и да формира водни капки при допира ѝ със студените повърхности на уреда. >>> *Това не е повреда.*

Уредът издава металически звуци при загряване и охлаждане.

- Когато металните части се загряват, може да се разширят и да предизвикат шум. >>> *Това не е повреда.*

Уредът не работи.

- Бушонът е дефектен или се е изключил. >>> *Проверете предпазителите в електрическата кутия. Ако е необходимо ги сменете или ги пренастройте.*
- Уредът не е включен в (заземен) контакт. >>> *Проверете контакта.*
- Ако дисплеят не светва когато включите плочата отново. >>> *Изключете уреда с прекъсвача. Изчакайте 20 секунди и го включете отново.*

Охлаждащият вентилатор продължава да работи въпреки, че котлонът е изключен.

- Това не е повреда. Охлаждащият вентилатор продължава да работи докато електронните елементи на котлона се охладят до подходяща температура.



Ако въпреки, че сте изпълнили указанията от този раздел не можете да решите проблема, се консултирайте с представител на оторизирания сервиз или магазина, от който сте закупили уреда. Нкога не се опитвайте сами да поправите неизправния уред.

