

GRUNDIG

Built-in Hob

User Manual

Placa empotrada

Manual del usuario

Placa encastrável

Manual do utilizador

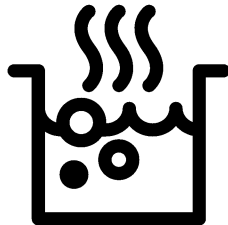

GIEI 613322 MN

EN / ES / PT

185.9287.87/R.AA/23.10.2020

7757188036

Please read this user manual first!

Dear Customer,

Thank you for purchasing this Grundig product. We hope that you get the best results from your product which has been manufactured with high quality and state-of-the-art technology. Therefore, please read this entire user manual and all other accompanying documents carefully before using the product and keep it as a reference for future use. If you handover the product to someone else, give the user manual as well. Follow all warnings and information in the user manual.

Remember that this user manual is also applicable for several other models. Differences between models will be identified in the manual.

Explanation of symbols

Throughout this user manual the following symbols are used:



Important information or useful hints about usage.



Warning of hazardous situations with regard to life and property.



Warning of electric shock.



Warning of risk of fire.



Warning of hot surfaces.



Arçelik A.Ş.
Karaağaç caddesi No:2-6
34445 Sütlüce/İstanbul/TURKEY
Made in TURKEY

TABLE OF CONTENTS

1 Important instructions and warnings for safety and environment 4

General safety	4
Electrical safety	5
Product safety.....	5
Intended use.....	7
Safety for children	7
Disposing of the old product	8
Package information.....	8
Future Transportation	8

2 General information 9

Overview	9
Technical specifications	9

3 Preparation 10

Tips for saving energy.....	10
Initial use	10
First cleaning of the appliance	10

4 How to use the hob 11

General information about cooking.....	11
Using the hobs.....	13
Control panel	13

5 Maintenance and care 20

General information	20
Cleaning the hob	20

6 Troubleshooting 21

1 Important instructions and warnings for safety and environment

This section contains safety instructions that will help protect from risk of personal injury or property damage. Failure to follow these instructions shall void any warranty.

General safety

- This appliance can be used by children aged from 8 years and above and persons with reduced physical, sensory or mental capabilities or lack of experience and knowledge if they have been given supervision or instruction concerning use of the appliance in a safe way and understand the hazards involved.

Children shall not play with the appliance. Cleaning and user maintenance shall not be made by children without supervision.

- The appliance is not to be used by persons (including children) with reduced physical, sensory or mental capabilities, or lack of experience and knowledge,

unless they have been given supervision or instruction.

Children should be supervised and ensure they do not play with the appliance

- If the product is handed over to someone else for personal use or second-hand use purposes, the user manual, product labels and other relevant documents and parts should be also given.
- Installation and repair procedures must always be performed by Authorised Service Agents. The manufacturer shall not be held responsible for damages arising from procedures carried out by unauthorised persons which may also void the warranty. Before installation, read the instructions carefully.
- Do not operate the product if it is defective or has any visible damage.
- Ensure that the product function knobs are switched off after every use.

Electrical safety

- If the product has a failure, it should not be operated unless it is repaired by an Authorised Service Agent. There is the risk of electric shock!
- Only connect the product to a grounded outlet/line with the voltage and protection as specified in the “Technical specifications”. Have the grounding installation made by a qualified electrician while using the product with or without a transformer. Our company shall not be liable for any problems arising due to the product not being earthed in accordance with the local regulations.
- Never wash the product by spreading or pouring water onto it! There is the risk of electric shock!
- The product must be disconnected during installation, maintenance, cleaning and repairing procedures.
- If the power connection cable for the product is damaged, it must be replaced by the manufacturer, its service agent or similarly qualified

persons in order to avoid a hazard.

- The appliance must be installed so that it can be completely disconnected from the mains supply. The separation must be provided by a switch built into the fixed electrical installation, according to construction regulations.
- Any work on electrical equipment and systems should only be carried out by authorised and qualified persons.
- In case of any damage, switch off the product and disconnect it from the mains. To do this, turn off the fuse at home.
- Make sure that fuse rating is compatible with the product.

Product safety

- **WARNING:** The appliance and its accessible parts become hot during use. Care should be taken to avoid touching heating elements. Children less than 8 years of age shall be kept away unless continuously supervised.

- Never use the product when your judgment or coordination is impaired by the use of alcohol and/or drugs.
- Be careful when using alcoholic drinks in your dishes. Alcohol evaporates at high temperatures and may cause fire since it can ignite when it comes into contact with hot surfaces.
- Do not place any flammable materials close to the product as the sides may become hot during use.
- Keep all ventilation slots clear of obstructions.
- Do not use steam cleaners to clean the appliance as this may cause an electric shock.
- **WARNING:** Unattended cooking on a hob with fat or oil can be dangerous and may result in fire. NEVER try to extinguish a fire with water, but switch off the appliance and then cover flame e.g. with a lid or a fire blanket.
- **CAUTION:** The cooking process has to be supervised. A short term cooking process has to be supervised continuously.
- **WARNING:** Danger of fire: Do not store items on the cooking surfaces.
- **WARNING:** If the surface is cracked, switch off the appliance to avoid the possibility of electric shock.
- In case of hotplate glass breakage : Immediately shut off all burners and any electrical heating element and isolate the appliance from the power supply. Do not touch the appliance surface. Do not use the appliance.
- After use, switch off the hob element by its control and do not rely on the pan detector.
- Metallic objects such as knives, forks, spoons and lids should not be placed on the hob surface since they can get hot.
- The appliance is not intended to be operated by means of an external timer or separate remote-control system.
- Vapour pressure that build up due to the moisture on the hob surface or at the bottom of the pot can cause the pot to move. Therefore, make sure that the oven surface and bottom of the pots are always dry.

- Hotplates are equipped with "Induction" technology. Your induction hob that provides both time and money savings must be used with pots suitable for induction cooking; otherwise hotplates will not operate. See. *General information about cooking, page 11* , selecting the pots.
- As induction hobs create a magnetic field, they may cause harmful impacts for people who use devices such as insulin pump or pacemaker.
- Do not put electronic products such as mobile phones, tablets, computers on the induction cooker. Your product may be damaged.
- **WARNING:** Use only hob guards designed by the manufacturer of the cooking appliance or indicated by the manufacturer of the appliance in the instructions for use as suitable or hob guards incorporated in the appliance. The use of inappropriate guards can cause accidents.

Prevention against possible fire risk!

- Ensure all electrical connections are secure and tight to prevent risk of arcing.
- Do not use damaged cables or extension cables.
- Ensure liquid or moisture is not accessible to the electrical connection point.

Intended use

- This product is designed for domestic use. Commercial use will void the guarantee.
- **CAUTION:** This appliance is for cooking purposes only. It must not be used for other purposes, for example room heating.
- The manufacturer shall not be liable for any damage caused by improper use or handling errors.

Safety for children

- **WARNING:** Accessible parts may become hot during use. Young children should be kept away.
- The packaging materials will be dangerous for children. Keep the packaging materials away from children. Please dispose of all parts of the

packaging according to environmental standards.

- Electrical products are dangerous to children. Keep children away from the product when it is operating and do not allow them to play with the product.
- Do not place any items above the appliance that children may reach for.

Disposing of the old product

Compliance with the WEEE Directive and Disposing of the Waste Product:



This product complies with EU WEEE Directive (2012/19/EU). This product bears a classification symbol for waste electrical and electronic equipment (WEEE).

This product has been manufactured with high quality parts and materials which can be reused and are suitable for recycling. Do not dispose of the waste product with normal domestic and other wastes at the end of its service life. Take it to the collection center for the

recycling of electrical and electronic equipment. Please consult your local authorities to learn about these collection centers.

Compliance with RoHS Directive:

The product you have purchased complies with EU RoHS Directive (2011/65/EU). It does not contain harmful and prohibited materials specified in the Directive.

Package information

- Packaging materials of the product are manufactured from recyclable materials in accordance with our National Environment Regulations. Do not dispose of the packaging materials together with the domestic or other wastes. Take them to the packaging material collection points designated by the local authorities.

Future Transportation

- Keep the product's original carton and transport the product in it. Follow the instructions on the carton. If you do not have the original carton, pack the product in bubble wrap or thick cardboard and tape it securely.
- i** Check the general appearance of your product for any damages that might have occurred during transportation.

2 General information

Overview

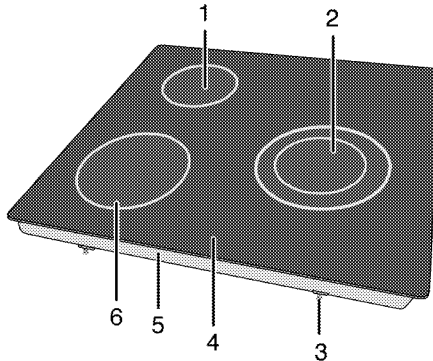

- | | |
|---------------------------|---------------------------|
| 1 Induction cooking plate | 4 Vitroc ceramic surface |
| 2 Induction cooking plate | 5 Base cover |
| 3 Assembly clamp | 6 Induction cooking plate |

Technical specifications

Voltage / frequency	1N~ 220-240 V/ 2N~ 380-415 V; 50 Hz
Total power consumption	max. 7200 W
Cable type / section	min.H05V2V2-F 5 x 1,5 mm ²
External dimensions (height / width / depth)	52 mm/580 mm/510 mm
Installation dimensions (width / depth)	560 (+2) mm/490 (+2) mm
Burners	
Rear left	Induction cooking plate
Dimension	210 mm
Power	2000/2300 W
Front left	Induction cooking plate
Dimension	145 mm
Power	1600/1800 W
Right	Induction cooking plate
Dimension	180/280 mm
Power	2300/3600 W

i Technical specifications may be changed without prior notice to improve the quality of the product.

i Figures in this manual are schematic and may not exactly match your product.

i Values stated on the product labels or in the documentation accompanying it are obtained in laboratory conditions in accordance with relevant standards. Depending on operational and environmental conditions of the product, these values may vary.

3 Preparation

Tips for saving energy

The following information will help you to use your appliance in an ecological way, and to save energy:

- Defrost frozen dishes before cooking them.
- Use pots/pans with cover for cooking. If there is no cover, energy consumption may increase 4 times.
- Select the burner which is suitable for the bottom size of the pot to be used. Always select the correct pot size for your dishes. Larger pots require more energy.
- Pay attention to use flat bottom pots when cooking with electric hobs. Pots with thick bottom will provide a better heat conduction. You can obtain energy savings up to 1/3.
- Vessels and pots must be compatible with the cooking zones. Bottom of the vessels or pots must not be smaller than the hotplate.

- Keep the cooking zones and bottom of the pots clean. Dirt will decrease the heat conduction between the cooking zone and bottom of the pot.

Initial use

First cleaning of the appliance

i The surface might get damaged by some detergents or cleaning materials.

Do not use aggressive detergents, cleaning powders/creams or any sharp objects during cleaning.

Do not use harsh abrasive cleaners or sharp metal scrapers to clean the oven door glass since they can scratch the surface, which may result in shattering of the glass.

1. Remove all packaging materials.
2. Wipe the surfaces of the appliance with a damp cloth or sponge and dry with a cloth.

4 How to use the hob

General information about cooking



Never fill the pan with oil more than one third of it. Do not leave the hob unattended when heating oil. Overheated oils bring risk of fire. **Never attempt to extinguish a possible fire with water!**

When oil catches fire, cover it with a fire blanket or damp cloth. Turn off the hob if it is safe to do so and call the fire department.

- Before frying foods, always dry them well and gently place into the hot oil. Ensure complete thawing of frozen foods before frying.
- Do not cover the vessel you use when heating oil.
- Place the pans and saucepans in a manner so that their handles are not over the hob to prevent heating of the handles. Do not place unbalanced and easily tilting vessels on the hob.
- Do not place empty vessels and saucepans on cooking zones that are switched on. They might get damaged.
- Operating a cooking zone without a vessel or saucepan on it will cause damage to the product. Turn off the cooking zones after the cooking is complete.
- As the surface of the product can be hot, do not put plastic and aluminum vessels on it. Clean any melted such materials on the surface immediately. Such vessels should not be used to keep foods either.
- Use flat bottomed saucepans or vessels only.

- Put appropriate amount of food in saucepans and pans. Thus, you will not have to make any unnecessary cleaning by preventing the dishes from overflowing.

Do not put covers of saucepans or pans on cooking zones.

Place the saucepans in a manner so that they are centered on the cooking zone. When you want to move the saucepan onto another cooking zone, lift and place it onto the cooking zone you want instead of sliding it.

Saucepan selection

- Glass ceramic surface is heatproof and is not affected by big temperature differences.
- Do not use the glass ceramic surface as a place of storage or as a cutting board.
- Use only the saucepans and pans with machined bottoms. Sharp edges create scratches on the surface.

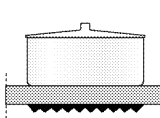
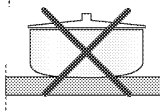
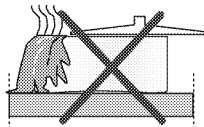

Spills may damage the glass ceramic surface and cause fire.

Do not use vessels with concave or convex bottoms. Use only the saucepans and pans with flat bottoms. They ensure easier heat transfer.

Boiling behaviour may vary depending on the pot types, size of the pot and size of the cooking zone. For a more homogenous boiling behaviour a one step larger cooking zones might be used. To use a larger cooking zone has

no negative effect on energy consumption at induction hobs, because the heat is only created in relevant pot area.

For induction hobs, use only vessels suitable for induction cooking.

Saucepan test

Use following methods to test whether your saucepan is compatible with the induction hob or not.

1. Your saucepan is compatible if its base holds magnet.
2. Your saucepan is compatible if "L" does not flash when you place your saucepan on cooking zone and start the hob.

You can use steel, teflon or aluminium saucepans with special magnetic base that contains labels or warnings indicating that the saucepan is compatible with induction cooking. Glass and ceramic vessels, pots and the stainless steel vessels with non-magnetic aluminium base should not be used.

Pan detection-focusing system

In induction cooking, energy is generated only in the area where the base of the pan on the respective cooking zone covers.

Selecting cooking zone suitable to the vessel

The base of the pan is detected by the induction system and only this area is automatically heated. If the pan is removed from the cooking zone during cooking, the cooking process will be stopped. "L" symbol flashes. (For some hob models, the selected cooking zone level and "L" flash respectively.

Safe use

Do not select high heating levels when you will use a non-sticking (teflon) saucepan with no oil or with very little oil.

Do not put metal items such as forks, knives or saucepan covers onto your hob since they can get heated.

Never use aluminium foil for cooking.

Never place food items wrapped with aluminium foil onto the cooking zone.

i If there is an oven under your hob and if it is running, sensors of the hob can decrease the cooking level or turn off the hob.

i When the hob is running, keep items with magnetic properties such as credit cards or cassettes away from the hob.

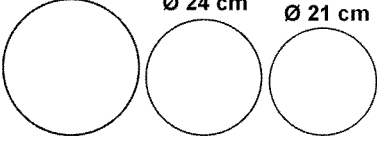
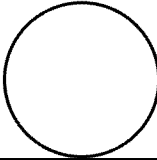
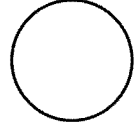
<p>Large cooking zone Ø 28-32</p> <p>Ø 24 cm Ø 21 cm</p> 	<p>Normal cooking zone Ø 18 cm</p> 	<p>Small cooking zone Ø 14,5-15 cm</p> 
<p>Large cooking zone</p> <ul style="list-style-type: none"> • Automatically fits to the saucepan. • Distributes the power ideally. • Provides perfect heat distribution. Used to cook dishes such as large crepes or large fishes rare or very rare. 	<p>Normal cooking zone</p> <ul style="list-style-type: none"> • Automatically fits to the saucepan. • Distributes the power ideally. • Provides perfect heat distribution. Used for all kinds of cookings. 	<p>Small cooking zone</p> <ul style="list-style-type: none"> • Used for slow cookings (sauces, creams) • Used to prepare small portions or portions based on number of persons.

Using the hobs

! Do not allow any object to drop on the hob. Even small objects such as a saltshaker may damage the hob.







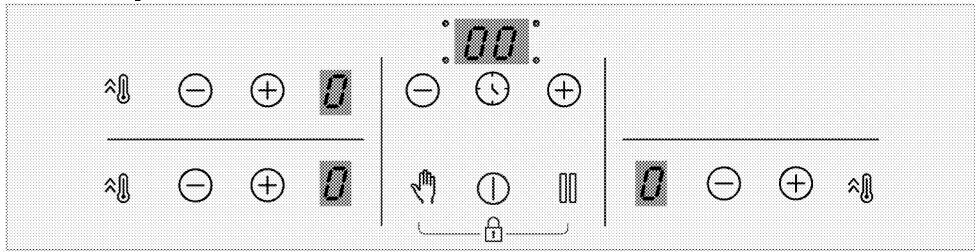

Do not use cracked hobs. Water may leak through these cracks and cause short circuit.

In case of any kind of damage on the surface (eg., visible cracks), switch off the product immediately to minimize the risk of electric shock.

Control panel



Specifications

-  On / Off key
-  Keylock/Childlock key
-  Timer Activation / Deactivation key
-  High power setting (Booster) key
-  Cleaning lock key
-  Stop and Go key
-  Minus key
-  Plus key

Cooking Zone display

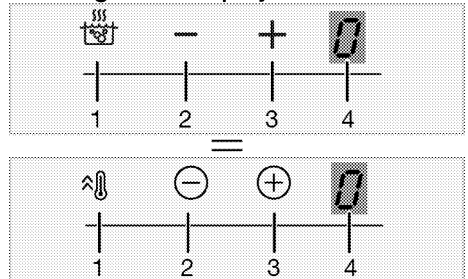

- 1 High power setting (Booster) activation key
- 2 Zone Minus key (for temperature level)
- 3 Zone Plus key (for temperature level)
- 4 Cooking zone display

i Graphics and figures are for informational purposes only. Actual appearances or functions may vary according to the model of your hob.

Timer display

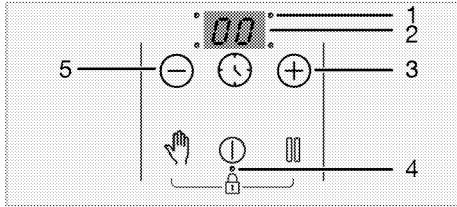
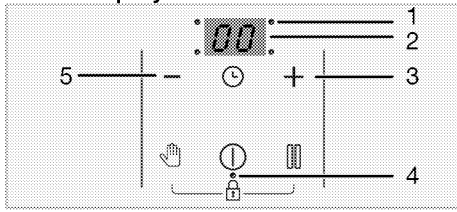

- 1 Decimal point for time setting
- 2 Timer display
- 3 Timer Plus key (for timer level)
- 4 Decimal point for Keylock/Childlock
- 5 Timer Minus key (for timer level)

i This product is controlled with a touch control panel. Each operation you make on your touch control panel will be confirmed by an audible signal.

i Always keep the control panel clean and dry. Having damp and soiled surface may cause problems in the functions.

Switching on the hob:

1. Switch on the hob by touching "0" key.

"0" appears on all the cooking zones display.

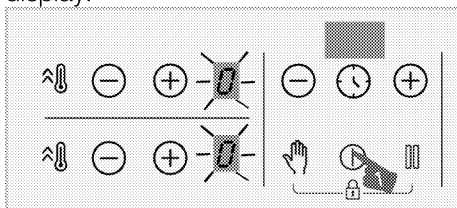

i The hob will automatically return to Standby mode if no operation is performed within 10 seconds..

i The product will switch itself off for safety reasons if no key is touched for a long time.

Switching off the cooking zone:

An active cooking zone can be switched off in 3 different ways:

1. **By touching the "0" key**

Touch the "0" key.

2. **By dropping the temperature to "0" level;**

You can switch off the cooking zone by adjusting the temperature setting to "0" level.

3. **By using the switching off function on the timer for the desired cooking zone;**

When the time is over, the timer will switch off the cooking zone assigned to it. "0" or "00" will appear on related display.

When the time is over, an audible alarm will sound. Touch any key on the control panel to silence the audible alarm.

4. **By touching the zone "0"/"0" keys simultaneously for the desired cooking zone;**

You can switch off the related cooking zone by touching its "0"/"0" keys simultaneously.

i If "H" or "h" is on after the cooking zone has been switched off, it means that the cooking zone is still hot. Do not touch the cooking zones.

Residual heat indicator

If "H" symbol is flashing on the cooking zone display, it means that the hob is still hot and can be used to keep a small amount of food warm. The symbol will

soon turn to "h" symbol, which means it is less hot.

- i** When the electricity is cut off, residual heat indicator will not light up and does not warn the user against hot cooking zones.

Adjusting the temperature level

1. Switch on the hob by touching "i" key.
2. Adjust the desired temperature level by touching the zone "⊖"/"⊕" keys.

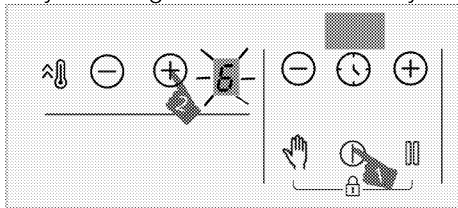

» The relevant cooking zone will start to operate at the set temperature level.

- i** The outer section of the 280 mm induction hob cooking zone (if your product is equipped with a 280 mm induction hob cooking zone) is activated only when a saucepan large enough to cover the cooking zone is placed on the cooking zone and the temperature is set to a level higher than 8.

High power setting (BOOSTER)

You can use booster function for rapid heating. However, this function is not recommended for cooking a long time. Booster function may not be available in all cooking zones.

Selecting the high power setting (BOOSTER):

1. Switch on the hob by touching "i" key.
2. Touch the "h" key of related zone.

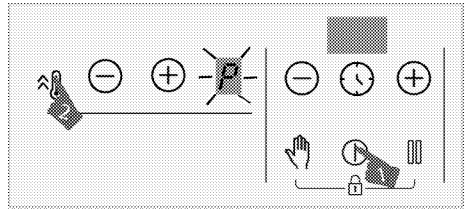

» Selected cooking zone will operate with maximum power and "P" symbol will appear on the cooking zone display. Cooking zone goes out of booster and continues to operate at level "9".

Switching off the high power setting (BOOSTER) prematurely:

You can switch off the high power setting anytime you want by touching the "⊖" or "h" key.

Cooking zone goes out of booster and continues to operate at level "9".

Working principle of 2 zones which are located same vertical direction:

If one zone is set to level booster and than the other zone, which is located same vertical direction set to bigger than level 6 (7, 8 and 9), first zone drops to level 9 and the other zone can be set bigger than level 6 (7, 8 and 9). If the second zone is set to level booster, first zone drops to level 6.

Cleaning lock

The cleaning lock prevents operation of all keys on the control panel for 20 seconds while the hob is switched on to allow the user to make a short cleaning. Product will not draw any power throughout this time.

Activating the cleaning lock

1. Touch and hold the "h" key until a **single signal sound** is heard when any cooking zone is switched on.

A countdown begins from 20 on the timer display of the hob. None of the keys on the panel will function except the "i" key throughout this period.

Deactivating the cleaning lock



You do not have to press any key to deactivate the cleaning lock. The hob will give a signal audio signal after 20 seconds and the cleaning lock will automatically be deactivated.

- i** If you want to deactivate the cleaning lock earlier, touch and hold the "" key until **two signal sound** is heard.

Child Lock

When the cooking zones are switched off, you can protect the hob with the child lock to prevent children from switching on the cooking zones. You can activate or deactivate the child lock only when the cooking zones are switched off (in the standby mode).



Activating the child lock

1. Touch and hold the both "" and "" keys simultaneously until **a single signal sound** is heard when the hob is in the standby mode.

The child lock will be activated. "L" will be displayed on all cooking zones display for a while and the decimal point of the "" key will be turned on.

- i** If any key is pressed when the child lock function is active, two signal sound will be heard and "L" will blink on all cooking zones display.

Deactivating the child lock



1. Touch and hold the both "" and "" keys simultaneously until **two signal sound** is heard when the child lock is active.
- » The child lock function will be deactivated. "L" will blink on all cooking zones display and the light of the "" key goes out.

Key Lock



You can activate the key lock in order to prevent the functions from being changed by mistake while the hob is operating.

- i** Key lock will be cancelled in case of power failure.



Activating the key lock

1. Touch and hold the both "" and "" keys simultaneously until **a single signal sound** is heard.

The Key lock will be activated and the decimal point of the "" key will be turned on after blinking.

- i** You can activate the key lock in the operation mode only. Only the "" key will be functional when the key lock is active. When you touch any other button, the decimal point of the "" key will blink to indicate that the key lock is active. If you switch the hob off when the keys are locked, you must deactivate the key lock in order to be able to switch on the hob again. If you touch any button without deactivating key lock, "L" will blink on all cooking zones display to indicate that the key lock is active. Deactivate the key lock to turn on the hob again.

Deactivating the key lock

1. Touch the both "" and "" keys simultaneously until **two signal sound** is heard when the key lock is active.
- » The light of the "" key will go out and the control panel will get unlocked.

Timer function

This function makes it easier for you to cook. You will not have to watch the hob for the whole cooking period. The cooking zone will be switched off

automatically at the end of the time period you have set.

Activating the timer

1. Switch on the hob by touching "ⓘ" key.
2. Adjust the desired temperature level by touching the zone "⊖"/"⊕" keys.

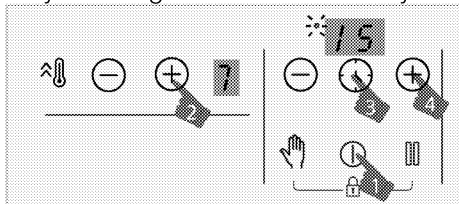

3. Activate the timer by touching the "⌚" key. "00" symbol and decimal point of selected zone will blink on timer display.
4. Set the desired duration by touching the timer "⊖"/"⊕" keys.
5. After 10 second, the setting will be activated. Decimal point of selected zone will blink on timer display.
6. In order to set the timers of the other cooking zones, repeat the process explained above.

i If more than one timer value are set to different zones, the zone timer which has minimum timer value is displayed on the timer display and the decimal point for that zone blinks. The decimal points of the other zones illuminate continuously.

i You can see the remaining cooking time by touching the "⌚" key of all cooking zone. For each touching, different zone timer value is displayed. Finally, the minimum timer value is displayed again.

i Timer cannot be set without selecting the cooking zone and its temperature value

i The timer can only be set for the operating cooking zones.

Deactivating the timer

Once the set time is over, the hob will be switched off automatically and give audible signal sound. Press any key to silence the audible signal sound. If you do not press any key, the signal sound will be cancel after a few minutes.

Deactivating the timers earlier

If you deactivate the timer earlier, the hob will keep on operating at the set temperature until it is switched off.

You can deactivate the timer earlier in two different ways:

Deactivating the timer for related zone by dropping its value to "00":

1. Touch the timer "⊖"/"⊕" keys until "00" appears on the display of the cooking zone whose timer is active.
 - » Decimal point symbol of the related zone will permanently goes off and the timer will be canceled.

Deactivating the timer for related zone by touching the related zone "⊖"/"⊕" keys simultaneously:

1. Touch the related zone "⊖"/"⊕" keys simultaneously.
 - » Decimal point symbol of the related zone will permanently goes off and the timer will be canceled.

i After this step, the temperature level of the related zone will be "0" also with the timer level.

Stop function

You can decrease operating temperature level of the cooking zones to minimum level (level 1) by means of this function.

i If the timer is set for any cooking zone, it will continue operating during stoppage.

1. Touch the "⏏" key when any of the cooking zones is operating.

All operating cooking zones will operate at minimum level (level 1). "□" symbol will appear on the display of the active cooking zones.

2. Touch the "0" key again to reoperate all cooking zones with their previous settings.

Using induction cooking zones safely and efficiently

Operating principles: Induction hob directly heats the cooking vessel as a matter of principle. Therefore, it has a lot of advantages as compared with other hob types. It operates more efficiently and the hob surface is colder.

Your induction hob is equipped with superior safety systems that will provide you maximum safe usage.

i Your hob can be equipped with induction cooking zones with a diameter of 145, 180, 210 and 280 mm depending on the model. Each cooking zone automatically detects the vessel placed on it thanks to the induction feature. Energy is generated only where the vessel comes into contact with the cooking zone and thus, minimum energy consumption is achieved.

i The product might start-stop when it is operating on levels from 1 to 7, especially with cookware with a small diameter and when water-oil is little. This is not a fault.

Operation time constraints

The hob control is equipped with an operation time limit. If one or more cooking zones are left on, the cooking zone will automatically be deactivated after a certain period of time (see, Table-1). If there is a timer assigned to the cooking zone, the timer display will also turn off later.

Operation time limit depends on the selected temperature level. Maximum operation time is applied at this temperature level.

The cooking zone may be reactivated by the user after it is switched off automatically as described above.

Table-1: Operation time limits

Temperature level	Operation time limit - hour
0	0
1	6
2	6
3	5
4	5
5	4
6	1,5
7	1,5
8	1,5
9	30 minutes
P (Booster)	10 minutes (*)
(*) The hob will drop to level 9 after 5 minutes	

Overheating protection

Your hob is equipped with some sensors which provide protection against overheating. Following may be observed in case of overheating:

- Operating cooking zone may get switched off.
- Selected level may drop to level 7 from higher level.

Overflow safety system

Your hob is equipped with an overflow safety system. If there is any overflow that spills onto the control panel, the system will cut the power connection immediately and switch off your hob. "E" warning appears on the indicator during this period.

Precise power setting

Induction hob reacts the commands immediately as an operating principle. It changes the power settings very fast.

Thus, you can prevent a cooking pot (containing water, milk and etc.) from overflowing even if it was just about to overflow.

Noises

User may hear noises while cooking

During using the hob there may be some noises depending on the base material of the pots. These noises are a normal part of induction technology. It is not a defect.

Possible noise causes and types:

Fan noise

The hob has a fan which activates automatically according to temperature of the product. Fan has different driving levels and according the temperature it is activated different levels.

Low buzzing noise like transformer operation

This is nature of the induction technology. Since heat is directly transferred to cookware base, there may be such buzzing noise depending on the material of the cookware. Therefore user can hear different noises with different cookwares.

Crakling

There may be crakling noises while cooking. This is because of the material and construction of the cookware base. If cookware is made of different layers with different materials, crakling noise may occur.

Whistling noises

There may be whistling noises while cooking two hotplates on same side of the hob with different cooking levels.



Empty pot

Noise can be heard if an empty pot is heated. When you put water or food in it, this sound will clear away.

Error messages

Table-2: Error codes and error causes

Error cause	Indicator	Display
Two or more keys are pressed	The "E" symbol blinks	Cooking zone display
Hob is overheated	The "H" symbol blinks	Cooking zone display

-  For further information about error messages that may appear on the touch control panel, see Table-2.
-  If the surface of the touch control panel is exposed to intense vapor, entire control system may become deactivated and give error signal.
-  Keep the surface of the touch control panel clean. Erroneous operation may be observed.

5 Maintenance and care

General information

Service life of the product will extend and the possibility of problems will decrease if the product is cleaned at regular intervals.



Disconnect the product from mains supply before starting maintenance and cleaning works.

There is the risk of electric shock!



Allow the product to cool down before you clean it.

Hot surfaces may cause burns!

- Clean the product thoroughly after each use. In this way it will be possible to remove cooking residues more easily, thus avoiding these from burning the next time the appliance is used.
- No special cleaning agents are required for cleaning the product. Use warm water with washing liquid, a soft cloth or sponge to clean the product and wipe it with a dry cloth.
- Always ensure any excess liquid is thoroughly wiped off after cleaning and any spillage is immediately wiped dry.
- Do not use cleaning agents that contain acid or chloride to clean the stainless or inox surfaces and the handle. Use a soft cloth with a liquid detergent (not abrasive) to wipe those parts clean, paying attention to sweep in one direction.



The surface might get damaged by some detergents or cleaning materials.

Do not use aggressive detergents, cleaning powders/creams or any sharp objects during cleaning.

Do not use harsh abrasive cleaners or sharp metal scrapers to clean the oven door glass since they can scratch the surface, which may result in shattering of the glass.



Do not use steam cleaners to clean the appliance as this may cause an electric shock.

Cleaning the hob

Glass ceramic surface

Wipe the glass ceramic surface (vitroceramic) with cold water, paying attention to leave no residual cleaning agents, and dry with a soft clothing.

Residues may cause damage on the glass ceramic surface when using the hob for the next time.

Dried residues on the glass ceramic surface (vitroceramic) should under no circumstances be scraped with hook blades, steel wool or similar tools.

Remove calcium stains (yellow stains) with commercially available lime remover or a small amount of lime remover such as vinegar or lemon juice.

If the surface is heavily soiled, apply the cleaning agent on a sponge and wait until it is absorbed well. Then, clean the surface of the hob with a damp cloth.



Sugar-based foods such as thick cream and syrup must be cleaned promptly without waiting the surface to cool down. Otherwise, glass ceramic surface may get damaged permanently.

Slight color fading may occur on coatings or other surfaces in time. This does not affect the operation of the product.

Color fading and stains on the glass ceramic surface is a normal condition, and not a defect.

6 Troubleshooting

Product emits metal noises while heating and cooling.

- When the metal parts are heated, they may expand and cause noise. >>> *This is not a fault.*

Product does not operate.

- The mains fuse is defective or has tripped. >>> *Check fuses in the fuse box. If necessary, replace or reset them.*
- Product is not plugged into the (grounded) socket. >>> *Check the plug connection.*
- If the display does not light up when you switch the hob on again. >>> *Disconnect the appliance at the circuit breaker. Wait 20 seconds and then reconnect it.*
- Overheat protection is active. >>> *Allow your hob to cool down.*
- The cooking pot is not suitable. >>> *Check your pot.*

symbol appears on the cooking zone display.

- You have not placed the pot on the active cooking zone. >>> Check if there is a pot on the cooking zone.
- Your pot is not compatible with induction cooking. >>> Check if your cooking pot is compatible with induction hob.
- The cooking pot is not centered properly or the bottom surface of the pot is not wide enough for the cooking zone. >>> Choose a pot wide enough and center the pot on the cooking zone properly.
- Cooking pot or cooking zone is overheated. >>> Allow them to cool down.

Selected cooking zone suddenly turns off during operation.

- Cooking time for the selected cooking zone may be over. >>> You may set a new cooking time or finish cooking.
- Overheat protection is active. >>> Allow your hob to cool down.
- An object may be covering the touch control panel. >>> Remove the object on the panel.

The pot does not get warm even if the cooking zone is on.

- Your pot is not compatible with induction cooking. >>> Check if your cooking pot is compatible with induction hob.
- The cooking pot is not centered properly or the bottom surface of the pot is not wide enough for the cooking zone. >>> Choose a pot wide enough and center the pot on the cooking zone properly.



Consult the Authorised Service Agent or technician with licence or the dealer where you have purchased the product if you can not remedy the trouble although you have implemented the instructions in this section. Never attempt to repair a defective product yourself.

GRUNDIG

Placa empotrada

Manual del usuario

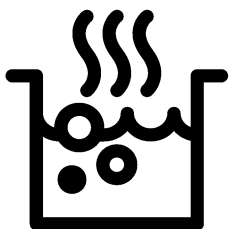

ES

Lea este manual en primer lugar.

Estimado cliente:

Le agradecemos la compra de un producto Grundig. Esperamos que obtenga los mejores resultados de este producto fabricado con materiales de alta calidad y la más avanzada tecnología. Por lo tanto, le rogamos que lea detenidamente el manual de usuario y la documentación que lo acompaña antes de utilizar el producto y los guarde para futuras consultas. Si cede el aparato a un tercero, entréguele también el manual del usuario. Cumpla con todas las advertencias e información del manual de usuario. Recuerde que este manual del usuario puede ser también aplicable a otros modelos. Las diferencias entre los modelos se identificarán en el manual.

Explicación de los símbolos

A lo largo del manual se utilizan los siguientes símbolos:



Información importante y consejos de utilidad acerca de su uso.



Advertencias sobre situaciones de riesgo para la salud o la propiedad.



Peligro de descarga eléctrica.



Peligro de incendio.



Advertencia sobre superficies calientes.



Arçelik A.Ş.
Karaağaç caddesi No:2-6
34445 Sütlüce/Istanbul/TURKEY
Made in TURKEY

TABLA DE CONTENIDOS

1 Instrucciones y advertencias importantes para la seguridad y el medio ambiente **4**

Seguridad general	4
Seguridad eléctrica.....	5
Seguridad del producto	6
Uso previsto	8
Seguridad de los niños	8
Eliminación del aparato.....	8
Eliminación del material de embalaje.....	9
Eliminación del aparato.....	9

2 Información general **10**

Resumen.....	10
Especificaciones técnicas	10

3 Preparaciones **11**

Consejos para ahorrar energía	11
Uso por primera vez	11
Primera limpieza de la unidad	11

4 Cómo usar la placa **12**

Información general sobre la cocción de alimentos.....	12
Uso de las placas	14
Panel de control	15
Panel de control	15

5 Mantenimiento y cuidados **23**

Información general	23
Limpieza de la placa	23

6 Resolución de problemas **24**

1 Instrucciones y advertencias importantes para la seguridad y el medio ambiente

En esta sección se indican instrucciones sobre la seguridad que le ayudarán a evitar riesgos de lesiones y daños materiales. El incumplimiento de estas instrucciones anulará cualquier garantía.

Seguridad general

- Este aparato podrá ser utilizado por niños mayores de 8 años o adultos con sus capacidades físicas, sensoriales o mentales reducidas, o que carezcan de experiencia y conocimientos, siempre y cuando lo hagan bajo la supervisión de una persona responsable de su seguridad o que ésta les haya dado instrucciones acerca de su uso, y que sean conscientes de los riesgos. Los niños no deben jugar con el aparato. Los niños no deben acometer las tareas de limpieza y mantenimiento de usuario sin supervisión.
- Este aparato no está destinado a ser utilizado por personas (incluidos niños) con minusvalía física,

sensorial o mental, o por falta de experiencia y conocimiento, a menos que sean supervisados o instruidos acerca del uso por una persona responsable de su seguridad.

Los niños bajo supervisión no deben jugar con el aparato.

- Si da el aparato a otra persona para uso personal o de segunda mano, dele también el manual de instrucciones, las etiquetas del producto y el resto de documentos y piezas correspondientes.
- Deje los procedimientos de instalación y reparación siempre en manos de agentes de servicio autorizados. El fabricante declina toda responsabilidad por los posibles daños derivados de la realización de los citados procedimientos por parte de personas no autorizadas, pudiendo declarar nula la garantía. Antes de la instalación, lea la instrucciones detenidamente.

- No utilice el producto si presenta algún defecto o daño visible.
- Asegúrese de apagar los mandos de función del producto después de cada uso.

Seguridad eléctrica

- Si el aparato tiene una anomalía, no lo use hasta que no lo repare un agente de servicio autorizado. Existe el riesgo de descarga eléctrica.
- Conecte el aparato únicamente a una toma de corriente o línea provista de toma de tierra y con el voltaje y las medidas de protección que se indican en la tabla "Especificaciones técnicas". Solicite a un electricista cualificado la instalación de la toma de tierra mientras utiliza el aparato con o sin un transformador. Nuestra compañía no se hará responsable de ningún daño que pudiera derivarse del uso del aparato sin conexión a tierra en conformidad con la normativa local.
- Nunca lave el aparato rociando o vertiendo agua

sobre él. Existe el riesgo de descarga eléctrica.

- Es preciso desenchufar el aparato durante las operaciones de instalación, mantenimiento, limpieza y reparación.
- En caso de que el cable de alimentación del aparato esté dañado, deberá solicitar su sustitución al fabricante, su agente de servicio técnico o personal cualificado similar con el fin de evitar riesgos.
- El aparato debe instalarse de manera que pueda desconectarse completamente de la red. Ello debe ser posible por medio de un enchufe de alimentación o de un interruptor integrado en la instalación eléctrica fija, de acuerdo con las normativas de construcción.
- Deje en manos de personal autorizado y cualificado cualquier operación que deba realizarse sobre sistemas y equipos eléctricos.
- En caso de daños, apague el aparato y desconéctelo de la red eléctrica. Para ello, desconecte el fusible de su hogar.

- Asegúrese de que la corriente del fusible sea compatible con el aparato.

Seguridad del producto

- **ADVERTENCIA:** El aparato y sus piezas accesibles alcanzan temperaturas elevadas durante el uso. Procure no tocar las partes calientes. Mantenga alejados a los niños menores de 8 años a no ser que los someta a vigilancia continua.
- Nunca use el aparato con las facultades de coordinación o discernimiento alteradas por el consumo de alcohol o drogas.
- Tenga cuidado al utilizar bebidas alcohólicas en sus platos. El alcohol se evapora a altas temperaturas y puede ocasionar un incendio, ya que puede prender al entrar en contacto con superficies calientes.
- No coloque materiales inflamables junto al aparato, ya que sus laterales pueden alcanzar temperaturas elevadas durante el uso.
- Mantenga todas las ranuras de ventilación libres de obstáculos.
- No use limpiadores al vapor para limpiar el aparato, ya que esto podría causar una descarga eléctrica.
- **ADVERTENCIA:** Desatender alimentos que se estén friendo en grasa o aceite sobre una placa puede ser peligroso, ya que podría provocarse un incendio. JAMÁS trate de extinguir un incendio con agua; en vez de eso, apague el aparato y cubra las llamas con una tapa o una manta ignífuga, por ejemplo.
- **PRECAUCIÓN:** El proceso de cocción debe ser supervisado. Un proceso de cocción a corto plazo debe ser supervisado continuamente.
- **ADVERTENCIA:** Peligro de incendio: No coloque objetos sobre las superficies de cocción.
- **ADVERTENCIA:** Si la superficie estuviera agrietada, apague el aparato para evitar la posibilidad de una descarga eléctrica.
- En caso de rotura del cristal de la placa: Apague inmediatamente todos los quemadores y cualquier

elemento calefactor eléctrico y desconecte el aparato del suministro eléctrico. No toque la superficie del aparato. No utilice el aparato.

- Tras el uso, desconecte el elemento de la placa desde su control y no confíe en el detector de sartenes.
- No deposite sobre la placa objetos metálicos tales como cuchillos, tenedores, cucharas o tapas, puesto que pueden calentarse.
- El aparato no está diseñado para su manejo a través de un temporizador externo o un control remoto independiente.
- La presión del vapor que se forma debido a la presencia de humedad en la superficie de la placa o en la parte inferior de la cazuela puede causar que esta se mueva. Por consiguiente, asegúrese de que tanto la superficie del horno como la parte inferior de las cazuelas estén siempre secas.
- Las zonas de cocción disponen de tecnología de inducción. Su placa de inducción le permitirá ahorrar tiempo y dinero. Utilícela

siempre con recipientes adecuados para la cocción por inducción, de lo contrario las zonas de cocción no funcionarán. Vea *Información general sobre la cocción de alimentos*, pág. 12 , selección de los recipientes.

- Dado que las placas de inducción crean un campo magnético, pueden causar efectos negativos en personas que utilicen dispositivos tales como bombas de insulina o marcapasos.
- No coloque productos electrónicos como teléfonos móviles, tabletas, ordenadores en la cocina de inducción. Sus productos pueden resultar dañados.
- **ADVERTENCIA:** Use únicamente protectores de placa diseñados por el fabricante del aparato de cocina, que ya vengan incorporados al aparato o que según las instrucciones de uso del aparato sean aptos para su uso. El uso de protectores inadecuados puede provocar accidentes.

Para evitar riesgos de incendio:

- Asegúrese de que el enchufe encaje bien en la toma, así como de que no se produzcan chispas.
- No use el cable original si presenta daños o está cortado, ni use cables de extensión.
- Asegúrese de que el enchufe no esté mojado ni húmedo.

Uso previsto

- Este aparato ha sido diseñado para uso doméstico. No está permitido su uso comercial.
- **PRECAUCIÓN:** Este electrodoméstico está destinado únicamente a la cocción de alimentos. No debe utilizarse para ningún otro propósito, por ejemplo para caldear una estancia
- El fabricante no asumirá ninguna responsabilidad en caso de daños derivados de un uso o manejo inadecuados.

Seguridad de los niños

- **ADVERTENCIA:** Las piezas accesibles pueden alcanzar temperaturas elevadas durante el uso. Mantenga a los niños pequeños alejados.

- Los materiales de embalaje son peligrosos para los niños. Mantenga a los niños alejados de los materiales de embalaje. Deshágase de estas piezas del embalaje en conformidad con las normativas en materia medioambiental.
- Los aparatos eléctricos son peligrosos para los niños. Mantenga a los niños alejados del aparato cuando esté en funcionamiento y no les permita jugar con él.
- No deposite encima del aparato artículos que puedan quedar al alcance de los niños.

Eliminación del aparato

Conformidad con la normativa WEEE y eliminación del aparato al final de su vida útil:



Este producto es conforme con la directiva de la UE sobre residuos de aparatos eléctricos y electrónicos (WEEE) (2012/19/UE). Este producto incorpora el símbolo de la clasificación selectiva para los residuos de aparatos eléctricos y electrónicos (WEEE). Este aparato se ha fabricado con piezas y materiales de primera calidad, que pueden ser reutilizados y son aptos para el reciclado. No se deshaga del producto junto con sus residuos domésticos normales y de otros tipos al

final de su vida útil. Llévelo a un centro de reciclaje de dispositivos eléctricos y electrónicos. Solicite a las autoridades locales información acerca de dichos centros de recogida.

Cumplimiento de la directiva RoHS:

El producto que ha adquirido es conforme con la directiva de la UE sobre la restricción de sustancias peligrosas (RoHS) (2011/65/UE). No contiene ninguno de los materiales nocivos o prohibidos especificados en la directiva.

Eliminación del material de embalaje

- Los materiales de embalaje son peligrosos para los niños. Guarde los materiales de embalaje en un lugar seguro y lejos del alcance de los niños. Los materiales de embalaje del aparato se han fabricado con

materiales reciclables. Deshágase de ellos de forma adecuada y clasifíquelos según las instrucciones para el reciclaje de residuos. No los arroje a la basura junto con los residuos domésticos normales.

Eliminación del aparato

- Guarde la caja de cartón original del aparato y transporte en ella el producto. Siga las instrucciones indicadas en la caja. Si no dispone de la caja de cartón original, envuelva el aparato en plástico de burbujas o cartón grueso y sujételo con cinta adhesiva.
-  Compruebe el aspecto general del aparato con el fin de identificar posibles daños producidos durante el transporte.

2 Información general

Resumen

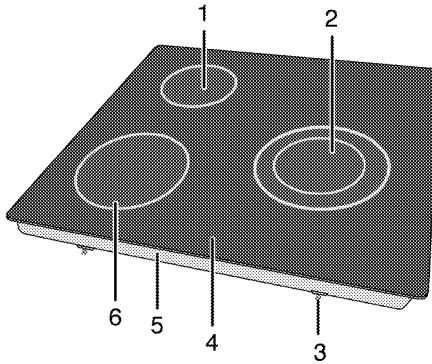

- | | |
|---------------------------------|---------------------------------|
| 1 Zona de cocción por inducción | 4 Superficie vitrocerámica |
| 2 Zona de cocción por inducción | 5 Cubierta base |
| 3 Abrazadera de montaje | 6 Zona de cocción por inducción |

Especificaciones técnicas

Voltaje/frecuencia	1N~ 220-240 V/ 2N~ 380-415 V; 50 Hz
Consumo energético total	máx. 7200 W
Tipo de cable / sección	min.H05V2V2-F 5 x 1,5 mm ²
Dimensiones externas (altura/anchura/profundidad)	52 mm/580 mm/510 mm
Dimensiones de instalación (anchura/profundidad)	560 (+2) mm/490 (+2) mm

Quemadores

Trasera izquierda	Zona de cocción por inducción
Dimensiones	210 mm
Potencia	2000/2300 W
Frontal izquierda	Zona de cocción por inducción
Dimensiones	145 mm
Potencia	1600/1800 W
Derecha	Zona de cocción por inducción
Dimensiones	180/280 mm
Potencia	2300/3600 W

i Las especificaciones técnicas pueden cambiar sin previo aviso con el fin de mejorar la calidad del producto.

i Las ilustraciones presentes en el manual son esquemáticas y es posible que no se correspondan exactamente con su producto.

i Los valores que se indican en las etiquetas de los productos o en la documentación que los acompaña se obtienen en condiciones de laboratorio de acuerdo con las normativas pertinentes. Estos valores pueden variar en función de las condiciones de funcionamiento y entorno del aparato.

3 Preparaciones

Consejos para ahorrar energía

La siguiente información le ayudará a utilizar su aparato de manera respetuosa con el medio ambiente y a ahorrar energía.

- Descongele los platos congelados antes de cocinarlos.
- Utilice sartenes y cazuelas con tapa para cocinar. Sin tapa, el consumo de energía se multiplica por 4.
- Seleccione el quemador más adecuado para el tamaño de la base del recipiente que vaya a utilizar. Seleccione siempre el recipiente de tamaño más adecuado para sus platos. Los recipientes más grandes requieren más energía.
- No olvide utilizar recipientes de base plana cuando cocine en placas eléctricas.
Los recipientes de base más gruesa proporcionarán una mejor conducción del calor. Puede reducir hasta un tercio el consumo energético.

- Los recipientes deben ser compatibles con las zonas de cocción. La base de los recipientes no debe ser mas pequeña que la zona de cocción.
- Mantenga limpias las zonas de cocción y las bases de los recipientes de cocina. La presencia de suciedad reducirá la conducción de calor entre la zona de cocción y la base del recipiente.

Uso por primera vez

Primera limpieza de la unidad

-  La superficie podría resultar dañada por la acción de algunos detergentes o agentes de limpieza.
No utilice detergentes agresivos, polvos/cremas limpiadoras, ni tampoco ningún objeto afilado.

1. Retire todos los materiales de embalaje.
2. Pase un paño humedecido o una esponja por todas las superficies de la unidad y seque con un trapo.

4 Cómo usar la placa

Información general sobre la cocción de alimentos



Nunca vierta en una sartén una cantidad de aceite superior a un tercio de su capacidad. No deje la placa desatendida mientras se calienta el aceite. Los aceites sobrecalentados suponen un riesgo de incendio. **Nunca trate de extinguir un incendio con agua.** Si el aceite prende, cubra el recipiente con una manta ignífuga o un paño húmedo. Apague la placa si es seguro hacerlo y llame a los bomberos.

- Antes de freír alimentos, siempre séquelos bien y dépositelos con suavidad en el aceite caliente. Asegúrese de que los alimentos congelados se hayan descongelado completamente antes de freírlos.
- No cubra los recipientes en los que caliente aceite.
- Coloque las ollas y cazuelas de forma que sus asas no queden situadas encima de la placa, para evitar que se calienten. No utilice recipientes que no guarden bien el equilibrio y puedan volcarse con facilidad.
- No coloque recipientes vacíos en las zonas de cocción activas, ya que podrían dañarse.
- Si utiliza las zonas de cocción sin haber colocado encima un recipiente, el aparato podría sufrir daños. Apague las zonas de cocción una vez completada la cocción.
- Dado que la superficie del producto podría estar caliente, no coloque

sobre ella recipientes de plástico o aluminio.

Limpié inmediatamente cualquier residuo de dichos materiales que pueda haber quedado sobre la superficie.

No se recomienda tampoco el uso de este tipo de recipientes para conservar alimentos.

- Utilice únicamente recipientes de base plana.
- Deposite una cantidad de alimentos adecuada en las ollas y cazuelas. De esta forma evitará limpiezas innecesarias por rebosamiento. No deposite las tapas de las ollas y cazuelas sobre las zonas de cocción. Coloque las ollas de forma que queden centradas en la zona de cocción. Cuando desee cambiar de zona de cocción un recipiente, levántelo y dépositelo sobre la nueva zona de cocción, en lugar de deslizarlo.

Selección del recipiente

- La superficie vitrocerámica es resistente al calor, y no se ve afectada por las grandes diferencias de temperatura.
- No utilice la superficie vitrocerámica como almacén o como tabla de corte.
- Utilice únicamente ollas y cazuelas con bases mecanizadas. Los bordes angulados pueden rayar la superficie.

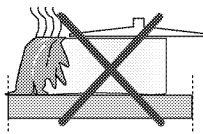

Los derramamientos pueden dañar la superficie vitrocerámica y causar incendios.

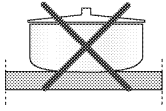

No utilice recipientes de base cóncava o convexa.

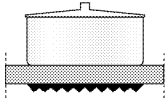

Utilice únicamente ollas y cazuelas de base plana, ya que facilitan la transferencia del calor.

"El comportamiento de ebullición puede variar en función del tipo de olla, el tamaño de la olla y el tamaño de la zona de cocción. Para un comportamiento de ebullición más homogéneo, se pueden utilizar zonas de cocción más grandes en un solo paso. La utilización de una zona de cocción más grande no tiene ningún efecto negativo en el consumo de energía de las placas de inducción, ya que el calor se produce únicamente en la superficie de la olla en cuestión."

Cuando cocine en la placa de inducción, utilice únicamente recipientes aptos para la cocción por inducción.

Prueba del recipiente

Utilice los siguientes métodos para comprobar si su recipiente es compatible o no con la placa de inducción.

1. Su recipiente es compatible si su base es magnética.
2. Su recipiente es compatible si al colocarlo sobre la zona de cocción y poner en marcha la placa, el símbolo "L" no parpadea.

Puede utilizar recipientes de acero, teflón o aluminio con base magnética especial y cuya etiqueta indique que son aptos para la cocción por inducción. No

utilice recipientes de vidrio, cerámica y acero inoxidable con fondo de aluminio no magnético.

Reconocimiento de ollas y sistema de enfoque

En la cocción por inducción, solo se energiza el área de la zona de cocción cubierta por el recipiente. El sistema reconoce la base del recipiente y únicamente calienta el área correspondiente de forma automática. La cocción se detiene si el recipiente de cocción se retira de la zona de cocción durante el proceso. El visor de la zona de cocción seleccionada y el símbolo "L" parpadean alternativamente.

Seguridad en el uso

No seleccione niveles de calentamiento elevados si va utilizar un recipiente antiadherente (teflón) sin aceite o con muy poco aceite.

No deje objetos metálicos tales como tenedores, cuchillos o tapas de ollas sobre la placa, ya que podrían calentarse.

Jamás utilice papel de aluminio para cocinar alimentos. Nunca deposite alimentos envueltos en papel de aluminio en la zona de cocción.

- i** Si tiene instalado un horno debajo de su placa y está en funcionamiento, los sensores de la placa pueden reducir el nivel de cocción o apagar el horno.
- i** Cuando la placa está en funcionamiento, mantenga los objetos con propiedades magnéticas tales como tarjetas de crédito o cintas de casete alejados de la placa.

Selección de la zona de cocción adecuada al recipiente

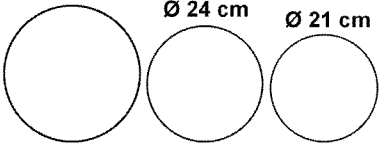
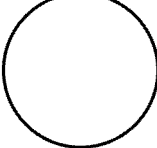
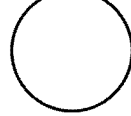
<p>Zona de cocción grande</p> <p>Ø 28-32 Ø 24 cm Ø 21 cm</p> 	<p>Zona de cocción normal</p> <p>Ø 18 cm</p> 	<p>Zona de cocción pequeña</p> <p>Ø 14,5-15 cm</p> 
<p>Zona de cocción grande</p> <ul style="list-style-type: none"> • Se ajusta automáticamente al recipiente. • Distribuye la potencia de forma óptima. • Distribuye perfectamente el calor. Se utiliza para preparar platos tales como crepes grandes o pescados de gran tamaño poco hechos o muy poco hechos. 	<p>Zona de cocción normal</p> <ul style="list-style-type: none"> • Se ajusta automáticamente al recipiente. • Distribuye la potencia de forma óptima. • Distribuye perfectamente el calor. Se utiliza para todo tipo de cocciones. 	<p>Zona de cocción pequeña</p> <ul style="list-style-type: none"> • Se utiliza para cocción a fuego lento (salsas, cremas) • Se utiliza para preparar raciones pequeñas o basadas en el número de comensales.

Uso de las placas



No deje caer ningún objeto sobre la placa. Incluso los objetos pequeños, como por ejemplo un salero, pueden dañarla.







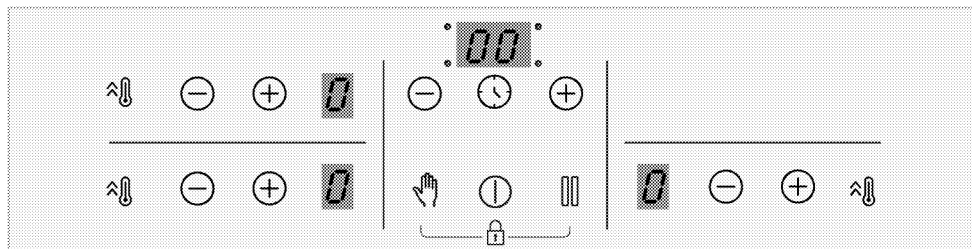

No utilice la placa si está resquebrajada. Podría penetrar agua en las grietas y causar un cortocircuito.

Si la superficie presentara cualquier tipo de daño (p. ej. grietas visibles), apague inmediatamente el aparato para reducir el riesgo de descarga eléctrica.

Panel de control



Especificaciones

-  Tecla de encendido/apagado
-  Tecla de bloqueo de teclas/bloqueo para niños
-  Tecla de activación/desactivación del temporizador
-  Ajuste de alta potencia (función de refuerzo)
-  Tecla de bloqueo de limpieza
-  Tecla de parada y reanudación
-  Tecla menos
-  Tecla más

i Las ilustraciones y las cifras tienen un carácter meramente informativo. Los visores y funciones de su placa pueden variar según el modelo de la placa.

Visor de zona de cocción

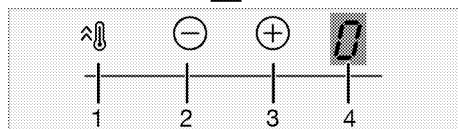
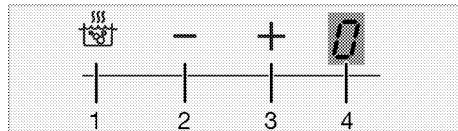

- 1 Tecla de activación del ajuste de alta potencia (función de refuerzo)
- 2 Tecla de decremento de zona (para nivel de temperatura)
- 3 Tecla de aumento de zona (para nivel de temperatura)
- 4 Visor de zona de cocción

Visor del temporizador

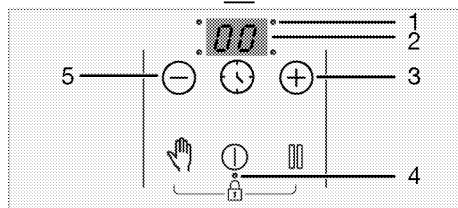
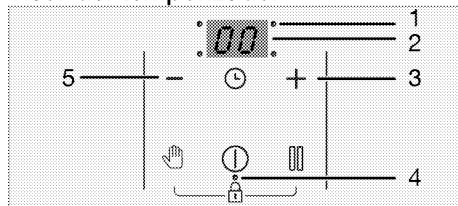

- 1 Punto decimal para ajuste de la hora
- 2 Visor del temporizador

- 3 Tecla de incremento del temporizador
- 4 Punto decimal para bloqueo de teclas/bloqueo para niños
- 5 Tecla de decremento del temporizador

i Este producto se controla mediante un panel de control táctil. Cada operación que efectúe a través del panel de control táctil será confirmada mediante una señal acústica.

i Mantenga siempre el panel de control limpio y seco. La presencia de suciedad y humedad sobre la superficie puede causar problemas de funcionamiento.

Encendido de la placa:

1. Encienda la placa pulsando la tecla "ⓘ".

"0" aparecerá en los visores de todas las zonas de cocción.

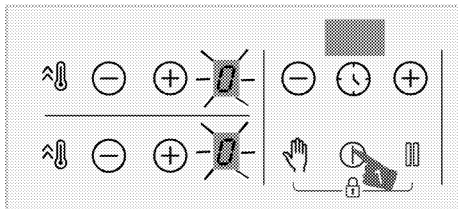

i La placa regresará automáticamente al modo en espera, si no se realiza ninguna operación en el plazo de 10 segundos.

i Si no se pulsa ninguna tecla durante un periodo largo de tiempo, el aparato se apaga automáticamente por razones de seguridad.

Apagado de la zona de cocción:

La zona de cocción activa se puede apagar de tres formas distintas:

1. **Tocando la tecla "ⓘ"**

Toque la tecla "ⓘ".

2. **Bajando el nivel de temperatura a "0";**

Puede apagar la zona de cocción configurando el ajuste de temperatura a "0".

3. **Mediante la opción de apagado del temporizador correspondiente a la zona de cocción deseada;**

Una vez agotado el tiempo, el temporizador apagará la zona de cocción que tenga asignada. El visor correspondiente mostrará "0" o "00". Cuando la cuenta atrás llegue a su fin sonará una señal acústica. Toque cualquier tecla del panel de control para silenciar la señal acústica.

4. **Toque la zona "⊖" y las teclas "⊕" simultáneamente para la zona de cocción deseada;**

Puede apagar la zona de cocción correspondiente tocando sus teclas "⊖"/"⊕" a la vez.

i Si los símbolos "H" o "h" están encendidos una vez apagada la zona de cocción, significa que la zona de cocción está todavía caliente. No toque las zonas de cocción.

Indicador de calor residual

Si el símbolo "H" parpadea en el visor de la zona de cocción, significa que la placa está aún caliente y puede utilizarse para mantener calientes pequeñas cantidades de alimentos. En unos momentos, este símbolo se transformará en el símbolo "h", que indica que el calor ha disminuido.

i Si se produce un corte de alimentación eléctrica, el indicador de calor residual no se encenderá y por tanto no advertirá al usuario de la presencia de calor en las zonas de cocción.

Ajuste del nivel de temperatura

1. Encienda la placa pulsando la tecla "⏻".
2. Ajuste el nivel de temperatura que desee tocando las teclas "⊖" / "⊕" de la zona.

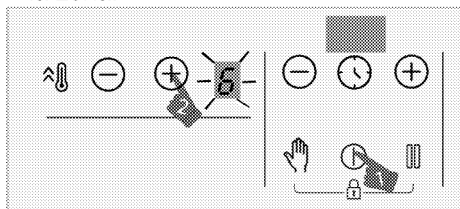

» La zona de cocción correspondiente comenzará a operar en el nivel de temperatura establecido.

i La parte exterior de la zona de cocción de la placa de inducción de 280 mm (si el aparato cuenta con ella) se activará únicamente cuando coloque en la zona de cocción una cacerola lo suficientemente grande para cubrir la zona de cocción y ajuste la temperatura a un nivel más alto que 8.

Ajuste de alta potencia (FUNCIÓN DE REFUERZO)

Puede usar la función de refuerzo para acelerar el calentamiento. No obstante, no se recomienda usar esta función para la cocción durante periodos prolongados. Puede que la función de refuerzo no esté disponible para todas las zonas de cocción.

Selección del ajuste de alta potencia (FUNCIÓN DE REFUERZO):

1. Encienda la placa pulsando la tecla "⏻".
2. Toque la tecla "⏻" de la zona correspondiente.

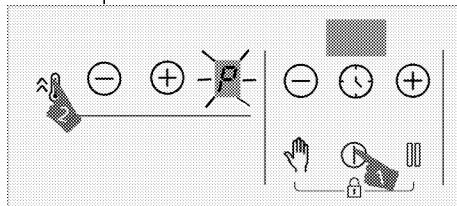

» La zona de cocción seleccionada funcionará a máxima potencia y el símbolo "P" aparecerá en el visor de la zona de cocción. La función de refuerzo se desactiva para la zona de cocción y esta sigue funcionando al nivel "9".

Apagado prematuro del ajuste de alta potencia (FUNCIÓN DE REFUERZO):

Puede apagar el ajuste de máxima potencia en cualquier momento pulsando las teclas "⊖" o "⏻". La función de refuerzo se desactiva para la zona de cocción y esta sigue funcionando al nivel "9".

Principio de funcionamiento de zonas de cocción situadas en la misma vertical:

Si una zona está seleccionada a nivel booster y activa la otra zona situada en la misma vertical en un nivel superior a 6 (7, 8 ó 9), la primera zona reduce su nivel automáticamente a 9. Si quiere seleccionar la segunda zona a nivel booster, la primera zona reducirá su nivel automáticamente a 6.

Bloqueo de limpieza

El bloqueo de limpieza inhabilita todas las teclas del panel de control durante 20 segundos para permitir que el usuario realice una limpieza rápida con

la placa en funcionamiento. El aparato no consumirá electricidad durante este tiempo.



Activación del bloqueo de limpieza

1. Con cualquiera de las zonas de cocción activadas, mantenga pulsada la tecla "" hasta que **escuche un sonido de alarma**.

Se inicia una cuenta atrás desde 20 en el visor de tiempo de la placa. Ninguna de las teclas del panel de control estará operativa durante este periodo, a excepción de la tecla ".

Desactivación del bloqueo de limpieza



No es necesario que toque ninguna tecla para desactivar el bloqueo de limpieza. La placa emitirá una señal acústica transcurridos 20 segundos y el bloqueo de limpieza se desactivará automáticamente.

 Si desea desactivar antes el bloqueo de limpieza, mantenga pulsada la tecla "" hasta que escuche **dos señales acústicas intermitentes**.

Bloqueo para niños

Con las zonas de cocción desactivadas, puede proteger la placa con el bloqueo para niños para evitar que los niños puedan encender las zonas de cocción. El bloqueo para niños solo puede activarse o desactivarse con las zonas de cocción desactivadas (en el modo en espera).

Activación del bloqueo para niños



1. Con la placa en el modo en espera, mantenga pulsadas las teclas "" y "" simultáneamente hasta que **escuche un sonido de alarma**.

El bloqueo para niños se activará. El punto decimal de la tecla "" parpadeará y los visores de todas las

zonas de cocción mostrarán el símbolo "**L**".

 Si pulsa cualquier tecla con la función de bloqueo para niños activa, se escucharán dos señales de alarma y el símbolo "**L**" parpadeará en los visores de todas las zonas de cocción.

Desactivación del bloqueo para niños

1. Con el bloqueo para niños activado, mantenga pulsadas las teclas "" y "" simultáneamente hasta que **escuche dos señales de alarma**.



» La función de bloqueo para niños se desactivará. El símbolo "**L**" parpadeará en los visores de todas las zonas de cocción, y la luz de la tecla "" se apagará.

Bloqueo de teclas

Puede activar el bloqueo de teclas para evitar cambiar las funciones por error cuando la placa esté en funcionamiento.

 El bloqueo de teclas se cancelará en caso de apagón eléctrico.

Activación del bloqueo de teclas

1. Mantenga pulsada las teclas "" y "" simultáneamente hasta que **escuche una señal de alarma**.

El bloqueo de teclas se activará y el punto decimal de la tecla "" se quedará encendido tras parpadear.

i El bloqueo de teclas solo puede activarse con la placa en funcionamiento. Cuando el bloqueo de teclas está activo, solo la tecla "Ⓜ" estará operativa. Si toca cualquier otra tecla o botón, el punto decimal de la tecla "Ⓜ" parpadeará para indicar que el bloqueo de teclas está activo. Si apaga la placa con las teclas bloqueadas, deberá desactivar el bloqueo de teclas para poder encender la placa de nuevo. Si toca cualquier botón sin desactivar el bloqueo de teclas, el símbolo "L" parpadeará en todas las zonas de cocción para indicar que el bloqueo de teclas está activo. Desactive el bloqueo de teclas para encender de nuevo la placa.

Desactivación del bloqueo de teclas

1. Con el bloqueo de teclas activado, mantenga pulsada las teclas "Ⓜ" y "Ⓜ" simultáneamente hasta que **escuche dos señales de alarma.**

» La luz de la tecla "Ⓜ" se apagará y el panel de control quedará desbloqueado.

Función del temporizador

Esta función le facilita el cocinar. No tendrá la necesidad de estar vigilando la placa durante el período de cocción. La zona de cocción se apagará automáticamente al final del tiempo seleccionado.

Activación del temporizador

1. Encienda la placa pulsando la tecla "Ⓜ".
2. Ajuste el nivel de temperatura que desee tocando la zona "⊖" y teclas "⊖".

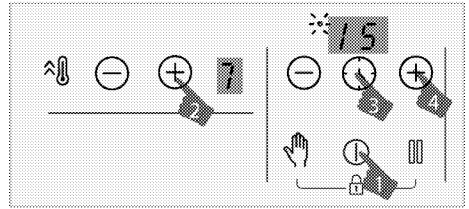

3. Active el símbolo tocando la tecla "Ⓜ". El símbolo "00" y el punto decimal de la zona seleccionada parpadearán en el visor del temporizador.
4. Seleccione la duración deseada pulsando las teclas "⊖"/"⊕" del temporizador.
5. Al cabo de aproximadamente 10 segundos, se activará el ajuste. El punto decimal de la zona seleccionada parpadeará en el visor del temporizador.
6. Para fijar los temporizadores de las otras zonas de cocción, repita el proceso explicado anteriormente.

i Si se ajusta el valor de más de un temporizador a diferentes zonas, el temporizador con el valor más bajo se muestra en el visor del temporizador y el punto decimal de dicha zona parpadea. Los puntos decimales de las otras zonas quedan permanentemente encendidos.

i Puede ver el tiempo de cocción restante pulsando de nuevo la tecla "Ⓜ" para todas las zonas de cocción. Con cada pulsación se mostrará el valor de una zona diferente. Por último, se vuelve a mostrar el valor mínimo del temporizador.

i El temporizador no puede ajustarse sin seleccionar la zona de cocción y su valor de temperatura

i El temporizador solo puede activarse para las zonas de cocción operativas.

Desactivación del temporizador

Una vez agotado el tiempo fijado, la placa se apagará automáticamente y emitirá una señal acústica. Pulse cualquier tecla para silenciar dicha señal acústica. Si no pulsa ninguna tecla, la señal de alarma dejará de sonar al cabo de unos minutos.

Desactivación de los temporizadores antes de tiempo

Si desactiva el temporizador antes de que se agote el tiempo fijado, la placa seguirá funcionando a la temperatura fijada hasta que se apague.

Puede desactivar el temporizador antes de tiempo de dos formas distintas:

Desactivación del temporizador para la zona relacionada reduciendo su valor hasta llegar a "00":

1. Toque las teclas "⊖"/"⊕" del temporizador hasta que aparezca "00" en el visor de la zona de cocción cuyo temporizador esté activo.

» El símbolo del punto decimal relacionada se apagará permanentemente y se cancelará el temporizador.

Desactivado del temporizador para la zona relacionada tocando simultáneamente las teclas "⊖"/"⊕" de la zona correspondiente:

1. Toque simultáneamente las teclas "⊖"/"⊕" de la zona correspondiente.

» El símbolo del punto decimal relacionada se apagará permanentemente y se cancelará el temporizador.

i Tras este paso, el nivel de temperatura de la zona relacionada será "0" también en el nivel del temporizador.

Función de parada

Puede reducir el nivel de temperatura operativa de las zonas de cocción al nivel mínimo (nivel 1) por medio de esta función.

i Si hay activado un temporizador para alguna de las zonas de cocción, este seguirá funcionando durante el periodo en que la función de parada esté activa.

1. Toque la tecla "☐" cuando la zona de cocción esté en funcionamiento.

Todas las zonas de cocción operativas funcionarán al nivel mínimo (nivel 1) y el símbolo "☐" aparecerá en el visor de las zonas de cocción activas.

2. Toque de nuevo la tecla "☐" para reanudar el funcionamiento de todas las zonas de cocción con los ajustes previamente seleccionados.

Uso seguro y eficiente de las zonas de cocción por inducción

Principios de funcionamiento: En principio, la placa de inducción calienta directamente los recipientes de cocción. Por lo tanto, tiene numerosas ventajas en comparación con otros tipos de placas. Su funcionamiento es más eficiente y la superficie de la placa más fría.

Su placa de inducción dispone de unos excelentes sistemas de seguridad que le proporcionan la máxima seguridad de uso.

i Su placa puede presentar zonas de cocción por inducción de 145, 180, 210 y 280 mm de diámetro, según el modelo. La función de inducción permite que cada zona de cocción detecte automáticamente el recipiente depositado sobre ella. La energía se transmite solo cuando el recipiente entra en contacto con la zona de cocción, con lo que se consigue reducir al mínimo el consumo energético.

i El producto puede comenzar a detenerse cuando está operando en niveles del 1 al 7, especialmente con utensilios de cocina con un diámetro pequeño y con poco agua. Esto no es una falta.

Límites del tiempo de funcionamiento

El control de la placa dispone de un limitador del tiempo de funcionamiento. Si una o más zonas de cocción quedan encendidas, se desactivará automáticamente una vez transcurrido un cierto tiempo (ver Tabla 1). Si se ha asignado un temporizador a la zona de cocción, el visor del temporizador también se apagará más tarde.

El límite del tiempo de actividad de la función de refuerzo depende del nivel de temperatura seleccionado. A este nivel de temperatura se aplica el máximo tiempo de funcionamiento.

El usuario podrá reactivar la zona de cocción tras su apagado automático siguiendo el procedimiento anterior.

Tabla 1: Límites del tiempo de funcionamiento

Nivel de temperatura	Límite del tiempo de funcionamiento - horas
0	0
1	6
2	6
3	5
4	5
5	4
6	1,5
7	1,5
8	1,5
9	30 minutos
P (refuerzo)	10 minutos (*)

(*) La placa pasará a nivel 9 al cabo de 5 minutos

Protección frente al sobrecalentamiento

Su placa dispone de varios sensores que brindan protección frente al sobrecalentamiento. Tenga en cuenta lo siguiente en caso de sobrecalentamiento:

- Es posible que se apague la zona de cocción en funcionamiento.
- El nivel de cocción seleccionado podría reducirse a 7 desde niveles superiores.

Sistema de seguridad frente a derramamiento

Su placa dispone de un sistema de seguridad frente a derramamiento. Si se produce un derramamiento que afecta al panel de control, el sistema cortará el fluido eléctrico inmediatamente y apagará la placa. Durante este periodo, el indicador mostrará la advertencia "E".

Ajuste preciso de la potencia

La placa de inducción reacciona inmediatamente a las instrucciones

como principio de funcionamiento. Los cambios de potencia tienen efecto con enorme rapidez. Ello le permitirá evitar que un recipiente que contenga agua, leche, etc., se derrame incluso cuando ya esté a punto de hacerlo.

Ruidos

El usuario puede oír ruidos mientras cocina

Durante el uso de la placa de cocción puede haber algunos ruidos dependiendo del material base de los recipientes. Estos ruidos son una parte normal de la tecnología de inducción. No se trata de un defecto.

Posibles causas y tipos de ruido:

Ruido del ventilador

La placa cuenta con un ventilador que se activa automáticamente en función de la temperatura del producto. El ventilador tiene diferentes niveles de conducción y según la temperatura se activan diferentes niveles.

Funcionamiento silencioso como el del transformador

Esta es la naturaleza de la tecnología de inducción. Debido a que el calor se transfiere directamente a la base de los utensilios de cocina, puede que se produzca tal zumbido dependiendo del material de los utensilios de cocina. Por lo tanto, el usuario puede escuchar diferentes ruidos con diferentes utensilios de cocina.

Crakling (chasquidos)

Es posible que se produzcan ruidos de chasquidos al cocinar. Esto se debe al material y al diseño de la base de los utensilios de cocina. Si los utensilios de cocina están hechos de diferentes capas con diferentes materiales, puede que se produzcan ruidos de chasquidos.

Ruidos de silbidos

Es posible que se escuchen ruidos de silbidos mientras se cocinan dos platos en el mismo lado de la placa con diferentes niveles de cocción.



Recipiente vacío

Es posible que escuche un ruido al calentarse un recipiente vacío. Cuando deposite agua o alimentos en él, este ruido desaparecerá.

Mensajes de error

Tabla 2: Códigos de error y sus causas

Causa del error	Indicador	Visor
Se pulsan dos o más teclas	El símbolo "E" parpadea	Visor de zona de cocción
La placa está sobrecalentada	El símbolo "H" parpadea	Visor de zona de cocción

-  Para obtener más información acerca de los mensajes de error que pueden aparecer en el panel de control táctil, vea la Tabla 2.
-  Si la superficie del panel de control táctil se expone a una gran cantidad de vapor, es posible que el sistema de control se desactive y muestre una señal de error.
-  Mantenga limpia la superficie del panel de control táctil. De lo contrario, es posible que se produzcan errores de funcionamiento.

5 Mantenimiento y cuidados

Información general

La limpieza a intervalos regulares del aparato prolongará su vida útil y reducirá la frecuencia de aparición de los problemas más frecuentes.



Desconecte el producto de la red de alimentación antes de iniciar las tareas de mantenimiento y limpieza. Existe el riesgo de descarga eléctrica.



Antes de limpiar el aparato deje que se enfríe.

Las superficies calientes pueden causar quemaduras.

- Limpie el producto concienzudamente después de cada uso. De esta manera eliminará los residuos de alimentos con mayor facilidad, evitando que se quemen la próxima vez que utilice el aparato.
- No es necesario utilizar agentes limpiadores especiales para limpiar el aparato. Limpie el aparato con un paño suave o esponja humedecido en agua caliente con un producto limpiador y séquelo con un paño suave.
- Asegúrese de secar bien la placa tras la limpieza y de enjuagar inmediatamente cualquier líquido derramado.
- No utilice productos de limpieza que contengan ácido o cloro para limpiar las superficies inoxidable y el asa. Utilice un paño suave con un detergente líquido no abrasivo para la limpieza de esas partes, procurando pasar el paño siempre la misma dirección.



La superficie podría resultar dañada por la acción de algunos detergentes o agentes de limpieza. No utilice detergentes agresivos, polvos/cremas limpiadoras, ni tampoco ningún objeto afilado.



No use limpiadores al vapor para limpiar el aparato, ya que esto podría causar una descarga eléctrica.

Limpieza de la placa

Superficies vitrocerámicas

Pase por la superficie vitrocerámica un paño humedecido en agua fría, con cuidado de no dejar residuos, y séquela con un paño suave. Los residuos podrían dañar la superficie vitrocerámica la próxima vez que utilice la placa.

Los residuos que se hayan secado sobre la superficie vitrocerámica no deben eliminarse bajo ningún concepto con cuchillas de hoja curva, lana de acero o utensilios similares.

Eliminen las manchas de calcio (manchas amarillas) con una pequeña cantidad de producto antical comercial o bien con vinagre o zumo de limón.

Si la superficie presenta un grado alto de suciedad, aplique el producto de limpieza con una esponja y espere hasta que se haya absorbido bien. A continuación limpie la superficie de la placa con un paño humedecido.



Los alimentos azucarados como la crema o el almíbar deben eliminarse inmediatamente, sin esperar a que la superficie se enfríe. De lo contrario, la superficie vitrocerámica podría sufrir daños permanentes.

Es posible que, con el tiempo, los recubrimientos y otras superficies sufran una ligera decoloración, cosa que no afectará al funcionamiento del aparato. La decoloración y la aparición de manchas en la superficie vitrocerámica es normal, no un defecto.

6 Resolución de problemas

El aparato emite ruidos metálicos durante el calentamiento y el enfriamiento.

- Las piezas metálicas se calientan y pueden expandirse y causar ruido. >>> *Esto no constituye ninguna anomalía.*

El aparato no funciona.

- El fusible de red es defectuoso o se ha disparado. >>> *Compruebe los fusibles contenidos en la caja de fusibles. En caso necesario, sustitúyalos o reinícelos.*
- El producto no está conectada a la toma (con conexión a tierra). >>> *Compruebe la conexión del enchufe.*
- Si el visor no se ilumina al volver a conectar la placa. >>> *Desconecte el disyuntor del aparato. Espere 20 segundos y posteriormente vuelva a conectarlo.*
- La protección frente al sobrecalentamiento está activa. >>> *Deje que la placa se enfríe.*
- El recipiente de cocción no es adecuado. >>> *Compruebe el recipiente de cocción.*

El visor de la zona de cocción muestra el símbolo "E" con una línea horizontal.

- No ha colocado el recipiente sobre la zona de cocción activa. >>> *Compruebe si hay un recipiente en la zona de cocción.*
- Su recipiente no es compatible con la cocción por inducción. >>> *Compruebe si su recipiente de cocción es compatible con la placa de inducción.*
- El recipiente de cocción no está bien centrado o su superficie inferior no es lo bastante ancha para la zona de cocción. >>> *Use un recipiente lo bastante ancho y céntrelo adecuadamente en la zona de cocción.*
- El recipiente o la zona de cocción se han sobrecalentado. >>> *Deje que se enfríen.*

La zona de cocción seleccionada se apaga de repente en pleno funcionamiento.

- Puede que el tiempo de cocción fijado para esa zona de cocción se haya agotado. >>> *Puede ajustar un nuevo tiempo de cocción o bien finalizar la cocción.*
- La protección frente al sobrecalentamiento está activa. >>> *Deje que la placa se enfríe.*
- Es posible que haya un objeto cubriendo el panel de control táctil. >>> *Retire el objeto situado en el panel.*

El recipiente de cocción no se calienta, aunque la zona de cocción está activada.

- Su recipiente no es compatible con la cocción por inducción. >>> *Compruebe si su recipiente de cocción es compatible con la placa de inducción.*
- El recipiente de cocción no está bien centrado o su superficie inferior no es lo bastante ancha para la zona de cocción. >>> *Use un recipiente lo bastante ancho y céntrelo adecuadamente en la zona de cocción.*



Consulte a un servicio técnico autorizado o al comercio donde haya adquirido el producto si no puede solucionar el problema después de seguir las instrucciones de esta sección. No intente reparar usted mismo un producto defectuoso.

GRUNDIG

Placa encastrável

Manual do utilizador

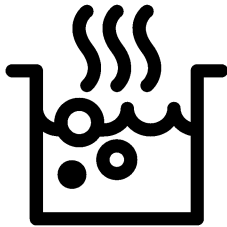

PT

Em primeiro lugar, por favor, leia este manual!

Caro Cliente,

Obrigado por preferir um produto Grundig. Esperamos que consiga obter os melhores resultados do seu produto, o qual foi fabricado com alta qualidade e tecnologia de ponta. Entretanto, leia totalmente este manual do utilizador e todos os outros documentos que o acompanham antes de utilizar o produto e guarde-o para qualquer consulta posterior. Se transferir o produto para outra pessoa, entregue também o manual do utilizador. Atente a todos os avisos e informações deste manual do utilizador.

Lembre-se que este manual poderá também ser aplicável para vários outros modelos. As diferenças entre os modelos estarão identificadas no manual.

Explicação dos símbolos

Ao longo deste manual do utilizador são utilizados os seguintes símbolos:



Informações importantes ou conselhos úteis acerca do uso.



Aviso para situações perigosas em relação à vida e à propriedade.



Aviso sobre choques eléctricos.



Aviso para risco de incêndio.



Aviso para superfícies quentes.



Arçelik A.Ş.
Karaağaç caddesi No:2-6
34445 Sütlüce/Istanbul/TURKEY
Made in TURKEY

1 Avisos e instruções importantes sobre segurança e meio-ambiente **4**

Segurança geral	4
Segurança eléctrica.....	5
Segurança do produto.....	6
Utilização pretendida	8
Segurança para crianças	8
Eliminação do produto velho	8
Eliminação do material da embalagem	9
Eliminação do produto velho	9

2 Informação geral **10**

Visão geral.....	10
Especificações técnicas.....	10

3 Preparações **11**

Conselhos para poupar energia.....	11
Uso inicial	11
Primeira limpeza da unidade.....	11

4 Como utilizar a placa **12**

Informações gerais sobre a cozedura.....	12
Utilização das placas	14
Painel de controlo.....	15

5 Manutenção e cuidados **23**

Informações gerais	23
Limpeza da placa	23

6 Resolução de problemas **24**

1 Avisos e instruções importantes sobre segurança e meio-ambiente

Esta secção contém importantes instruções sobre segurança que lhe ajudarão a evitar perigos de ferimentos pessoais ou danos à propriedade. O desrespeito a estas instruções poderá invalidar a garantia.

Segurança geral

- Este equipamento pode ser usado por crianças maiores de 8 anos e por pessoas com capacidades físicas, sensoriais ou mentais reduzidas ou sem experiência e conhecimento, desde que lhes sejam dadas supervisão e instrução sobre o uso do equipamento de forma segura e entendam os perigos envolvidos.

As crianças não devem brincar com o equipamento.

A limpeza e manutenção a cargo do utilizador não devem ser realizadas por crianças sem supervisão.

- O aparelho não se destina a ser utilizado por pessoas (incluindo crianças) com capacidades físicas, mentais ou sensoriais reduzidas, ou

sem experiência e conhecimento, exceto se forem supervisionadas ou receberem instruções.

As crianças devem ser supervisionadas de modo a não brincarem com o aparelho.

- Se o produto for passado a outra pessoa para utilização pessoal ou em segunda mão, o manual do utilizador, as etiquetas do produto e outros documentos relevantes devem ser também entregues.
- Os procedimentos de instalação e reparação devem ser sempre realizados por agentes da assistência autorizada. O fabricante não deve ser responsabilizado por danos oriundos de procedimentos realizados por pessoas não autorizadas que podem invalidar a garantia. Antes da instalação, leia cuidadosamente as instruções.
- Não ligue o produto se houver algum defeito ou dano visível.

- Certifique-se de desligar os botões de funcionamento do produto após cada utilização.

Segurança eléctrica

- Se o produto tiver uma falha, ele não deverá ser operado a não ser que seja reparado pelo Agente de Assistência Autorizado Há risco de choque eléctrico!
- Apenas ligue o produto a uma tomada/linha com terra com a voltagem e a orotecção como especificado nas "Especificações técnicas". A instalação à terra deve ser realizada por um electricista qualificado, ao usar o produto com ou sem um transformador. A nossa empresa não deverá ser responsabilizada por quaisquer problemas que surjam devido ao produto não ter sido ligado à terra de acordo com os regulamentos locais.
- Nunca lave o produto derramando ou vertendo água sobre ele! Há risco de choque eléctrico!
- O produto não deverá estar com a ficha ligada à tomada durante os procedimentos de

- instalação, de manutenção, de limpeza e de reparação.
- Se o cabo de ligação à alimentação para o produto estiver danificado, deverá ser substituído pelo fabricante, pelo seu agente de assistência ou por pessoas igualmente qualificadas para evitar um perigo.
- O equipamento deverá ser instalado de modo a que possa ser totalmente desligado da rede. A separação deverá ser fornecida por uma ficha de corrente ou por um interruptor integrado na instalação eléctrica fixa, de acordo com os regulamentos de construção.
- Qualquer tarefa com sistemas e equipamentos eléctricos deve ser executada por pessoas qualificadas e autorizadas.
- Em caso de algum dano, desligue o produto e corte a alimentação eléctrica. Para fazer isso, desligue o fusível doméstico.
- Certifique-se de que a potência do fusível seja compatível com o produto.

Segurança do produto

- **AVISO:** O aparelho e as suas partes acessíveis tornam-se quentes durante a utilização. Procure evitar tocar nos elementos de aquecimento. Crianças menores de 8 anos devem ser afastadas, a menos que estejam sob supervisão constante.
- Nunca utilize o produto quando o seu raciocínio ou coordenação estiverem debilitados pelo uso de álcool e/ou medicamentos.
- Tenha cuidado quando usar bebidas alcoólicas nos seus pratos. O álcool evapora-se a altas temperaturas e pode provocar incêndio, já que se incendeia quando entra em contacto com superfícies quentes.
- Não coloque materiais inflamáveis junto do produto, pois os seus lados podem ficar quentes durante a utilização.
- Mantenha todas as ranhuras de ventilação desobstruídas.
- Não use limpadores a vapor para limpar o aparelho, já que podem provocar um choque eléctrico.
- **AVISO:** A cozedura sem vigilância numa panela com óleo ou gordura pode ser perigosa e provocar um incêndio. NUNCA tente extinguir um fogo com água, mas sim, desligue o aparelho e cubra a chama com, por exemplo, uma tampa ou cobertor anti-fogo.
- **CUIDADO:** O processo de cozedura deve ser supervisionado. Um processo de cozedura a curto prazo deve ser continuamente supervisionado.
- **AVISO:** Perigo de incêndio: Não conserve itens sobre as superfícies de cozedura.
- **AVISO:** Se a superfície estiver rachada, desligue o aparelho para evitar a possibilidade de choque eléctrico.
- Em caso de quebra da placa de vidro: Desligue imediatamente todos os bicos e qualquer elemento de aquecimento eléctrico e isole o aparelho da fonte de energia. Não toque na superfície do aparelho. Não use o aparelho.

- Após a utilização, desligue o elemento da placa pelo seu controlo e não se fie no detector de panela.
- Objectos metálicos como facas, garfos, colheres e tampas não devem ser colocados sobre a superfície da placa, já que podem aquecer.
- O aparelho não se destina a ser operado por meio de um temporizador externo ou sistema de telecomando separado.
- A pressão do vapor acumulado devido à condensação na superfície da placa ou no fundo do tacho pode fazer com que o tacho se mova. Por isso, verifique se a superfície do forno e o fundo dos tachos estão sempre secos.
- As placas de aquecimento estão equipadas com tecnologia de "Indução". A sua placa de indução, que oferece uma poupança de tempo e dinheiro, deve ser usada com tachos apropriados para cozedura por indução; caso contrário, as placas de aquecimento não funcionarão. Consulte:

Informações gerais sobre a cozedura, página 12, seleccionar os tachos.

- As placas de indução criam um campo magnético, que podem causar impactos perigosos às pessoas que usam dispositivos como bomba de insulina ou pacemaker.
- Não colocar produtos eletrónicos, tais como telemóveis, tablets, computadores sobre a superfície de indução. O seu produto pode ficar danificado.
- **AVISO:** Utilize apenas protecções da placa concebidos pelo fabricante do aparelho de cozinha ou indicado pelo fabricante do aparelho nas instruções para uso apropriado, ou protecções da placa incorporadas no aparelho. A utilização de protecções impróprias pode causar acidentes.

Para que a chama funcione correctamente:

- Certifique-se que a ficha está bem encaixada na tomada e que não provoque faísca.
- Não utiliza um cabo danificado, cortado ou com

extensão, mas apenas o cabo original.

- Verifique se não há líquidos ou humidade na tomada em que o produto é ligado.

Utilização pretendida

- Este produto foi concebido para utilização doméstica. O uso comercial não é admissível.
- **CUIDADO:** Este equipamento destina-se apenas a cozedura. Não deve ser usado para outros fins, como por exemplo, aquecimento do cómodo."
- O fabricante não será responsável por qualquer dano causado por uso ou manuseamento incorrectos.

Segurança para crianças

- **AVISO:** As partes acessíveis podem tornar-se quentes durante a utilização. As crianças deverão ser mantidas afastadas.
- Os materiais da embalagem serão perigosos para as crianças. Mantenha os materiais de embalagem afastados das crianças. Por favor, elimine todas as partes da embalagem de acordo com as normas ambientais.

- Os produtos eléctricos são perigosos para as crianças. Mantenha as crianças afastadas do produto quando em funcionamento e não as deixe brincar com o mesmo.
- Não coloque quaisquer itens por cima do equipamento que as crianças possam alcançar.

Eliminação do produto velho

Conformidade com a Directiva WEEE e Eliminação de Resíduos:



Este produto está em conformidade com a Directiva WEEE da UE (2012/19/EU). Este produto porta um símbolo de classificação para resíduos de equipamentos eléctricos e electrónicos (WEEE).

Este produto foi fabricado com materiais e peças de alta qualidade, que podem ser reutilizados e reciclados. No fim da sua vida útil, não elimine o resíduo com o lixo doméstico normal ou outro lixo. Leve-o a um centro de recolha para reciclagem de equipamentos eléctricos e electrónicos. Consulte as autoridades locais para se informar sobre estes centros de recolha.

Cumprimento com a Directiva RoHS:

O produto que adquiriu está em conformidade com a Directiva RoHS da UE (2011/65/EU). Ele não contém materiais perigosos e proibidos especificados na Directiva.

Eliminação do material da embalagem

- Os materiais da embalagem são perigosos para as crianças. Mantenha os materiais no lugar seguro fora do alcance das crianças. Os materiais da embalagem do produto são fabricados a partir de materiais reciclados. Elimine-os de forma adequada e separe-os de acordo com as instruções de lixo reciclado. Não os elimine com o lixo doméstico normal.

Eliminação do produto velho

- Guarde a caixa original do produto e transporte nela o produto. Siga as instruções expressas na caixa. Se não tiver a caixa original, embrulhe o produto em plástico de bolha ou cartão grosso e passe fita adesiva para o prender firmemente.
-  Verifique a aparência geral do seu produto para verificar se existem alguns danos que possam ter ocorrido durante o transporte.

2 Informação geral

Visão geral

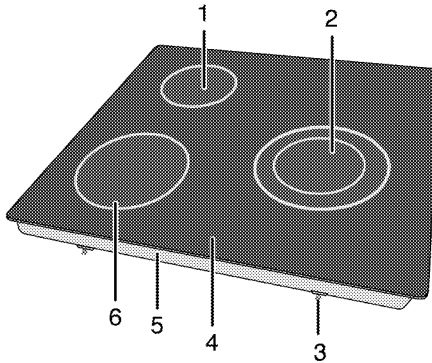

- 1 Zona de cozadura por indução
- 2 Zona de cozadura por indução
- 3 Grampo de montagem
- 4 Superfície de vitrocerâmica
- 5 Tampa base
- 6 Zona de cozadura por indução

Especificações técnicas

Voltagem/frequência	1N~ 220-240 V/ 2N~ 380-415 V; 50 Hz
Consumo total de energia	max. 7200 W
Tipo de cabo / secção	min.H05V2V2-F 5 x 1,5 mm ²
Dimensões externas (altura / largura / profundidade)	52 mm/580 mm/510 mm
Dimensões da instalação (largura / profundidade)	560 (+2) mm/490 (+2) mm
Queimadores	
Esquerdo traseiro	Zona de cozadura por indução
Dimensão	210 mm
Potência	2000/2300 W
Esquerdo frontal	Zona de cozadura por indução
Dimensão	145 mm
Potência	1600/1800 W
Direito	Zona de cozadura por indução
Dimensão	180/280 mm
Potência	2300/3600 W

i As especificações técnicas poderão ser alteradas sem aviso prévio para melhorar a qualidade do produto.

i As figuras neste manual são esquemáticas e poderão não corresponder exactamente ao seu produto.

i Os valores apresentados nos rótulos do produto ou na documentação que o acompanha são obtidos em condições de laboratório de acordo com as normas relevantes. Dependendo das condições ambientais e operacionais do produto, estes valores poderão variar.

3 Preparações

Conselhos para poupar energia

As informações seguintes ajudá-lo(a)-ão a utilizar o seu equipamento de uma forma ecológica e a poupar energia:

- Descongele os pratos congelados antes de os cozinhar.
- Utilize panelas/tachos com tampas para cozinhar. Se estiver sem tampa, o consumo de energia pode aumentar até 4 vezes.
- Seleccione o queimador que seja apropriado ao tamanho do fundo do tacho a ser usado. Escolha sempre o tamanho correcto do tacho para os seus cozinhados. Tachos maiores exigem mais energia.
- Preste atenção para usar tachos de fundo plano ao cozinhar com placas eléctricas. Tachos com fundo fino oferecerão uma melhor condução do calor. Pode poupar até 1/3 de electricidade.

- As panelas e tachos devem ser compatíveis com as zonas de cozedura. O fundo das panelas ou tachos deve ser menor do que a placa de aquecimento.
- Mantenha as zonas de cozedura e o fundo dos tachos limpos. A sujidade diminuirá a condução de calor entre a zona de cozedura e o fundo do tacho.

Uso inicial

Primeira limpeza da unidade

-  A superfície pode ficar danificada por alguns detergentes ou materiais de limpeza. Não use detergentes ou cremes/pós de limpeza agressivos ou qualquer objecto pontiagudo durante a limpeza.

1. Remova todos os materiais de embalagem.
2. Limpe as superfícies da unidade com um pano húmido ou esponja e seque com um pano.

4 Como utilizar a placa

Informações gerais sobre a cozedura



Nunca encha mais do que um terço da panela com óleo. Não deixe a placa sem supervisão quando aquecer óleo. Óleos sobreaquecidos constituem risco de incêndio. **Nunca tente apagar um possível fogo com água!** Se o óleo se incendiar, cubra-a com um cobertor para incêndio ou pano húmido. Desligue a placa se for seguro fazê-lo e chame os bombeiros.

- Antes de fritar os alimentos, seque-os bem e coloque-os delicadamente no óleo quente. Verifique se estão completamente descongelados antes de fritar.
- Não cubra o tacho quando usar óleo quente.
- Coloque os tachos e panelas de forma que as suas pernas não saiam da placa, para prevenir o seu aquecimento. Não use tachos desnivelados ou que possam escorregar com facilidade na placa.
- Não coloque tachos e panelas vazias nas zonas de cozedura que estejam ligadas. Poderão ficar danificadas.
- Operar uma zona de cozedura sem um tacho ou panela sobre a mesma causará danos ao produto. Desligue as zonas de cozedura após a mesma estar concluída.
- Já que a superfície do produto pode ficar quente, não coloque recipientes de plástico ou alumínio sobre a mesma.

Limpe imediatamente qualquer material derramado na superfície.

Tais recipientes não devem ser usados nem para guardar os alimentos.

- Use somente panelas ou tachos com o fundo plano.
- Coloque a quantidade apropriada de alimentos nas panelas ou tachos. Assim, não terá que fazer qualquer limpeza desnecessária pelos pratos terem derramado. Não pouse as tampas das panelas ou tachos nas zonas de cozedura. Coloque as panelas na zona de cozedura de forma que fiquem centradas. Quando quiser mover a panela para outra zona de cozedura, levante-a e coloque-a na zona de cozedura, ao invés de arrastar.

Seleção da panela

- A superfície de vitrocerâmica é resistente ao calor e não é afectada por grandes diferenças de temperatura.
- Não use a superfície de vitrocerâmica como local de armazenamento ou tábua de corte.
- Use apenas tachos e panelas com os fundos planos. As extremidades pontiagudas fazem riscos na superfície.

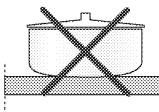
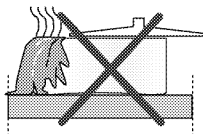

Os respingos podem danificar a superfície de vitrocerâmica e causar incêndio. Não use tachos com fundos côncavos ou convexos.

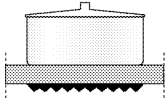

Use apenas tachos e painéis com os fundos planos. Eles asseguram uma transferência mais fácil do calor.

“O processo de cozadura pode variar consoante o tipo e o tamanho da panela, e o tamanho da zona de cozadura. Para um processo de cozadura mais uniforme, pode usar zonas de cozadura um pouco maiores. Usar uma zona de cozadura maior não afeta negativamente o consumo de energia das placas de indução, porque o aquecimento ocorre apenas na área da panela relevante.”

Para placas de indução, use apenas tachos apropriados para a cozadura por indução.

Teste da panela

Use os seguintes métodos para testar se a sua panela é compatível com a placa de indução ou não.

1. A sua panela é compatível se o fundo prender um íman.
2. A sua panela é compatível se "L" não piscar quando colocar a sua panela na zona de cozadura e iniciar a placa. Pode usar painéis de aço inoxidável, teflon ou alumínio com fundo magnético especial que contenha etiquetas ou avisos a indicar que a panela é compatível com a cozadura por indução. Não se deve usar tachos e painéis de vitrocerâmica e painéis de aço inoxidável com fundo de alumínio não-magnético.

Sistema de reconhecimento-centralização da panela

Na cozadura por indução, apenas a área coberta pelo tacho na zona de cozadura correspondente é energizada. O fundo do tacho é reconhecido pelo sistema e apenas essa área é automaticamente aquecida. A cozadura é interrompida se o tacho a cozer for levantado da zona de cozadura durante a mesma. A zona de cozadura seleccionada e o símbolo "L" pisca alternadamente.

Uso seguro

Não seleccione níveis altos de aquecimento quando não utilizar uma panela não-aderente (teflon) sem óleo ou com muito pouco óleo.

Não coloque itens de metal tais como garfos, facas ou tampas de panela sobre a sua placa, já que podem aquecer.

Nunca use folha de alumínio para a cozadura. Nunca coloque alimentos envolvidos em folha de alumínio dentro da zona de cozadura.

i Se houver algum forno sob a sua placa e ele estiver em funcionamento, os sensores da placa podem diminuir o nível de cozadura ou desligar o forno.

i Quando a placa está em funcionamento, mantenha os itens com propriedades magnéticas, tais como cartões de crédito ou cassetes, longe da placa.

Seleccionar a zona de cozedura apropriada ao tacho

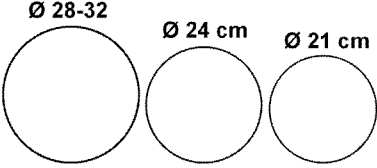
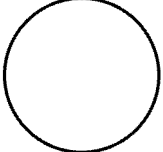
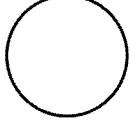
<p>Zona de cozedura larga</p> <p>Ø 28-32 Ø 24 cm Ø 21 cm</p> 	<p>Zona de cozedura normal</p> <p>Ø 18 cm</p> 	<p>Zona de cozedura pequena</p> <p>Ø 14,5-15 cm</p> 
<p>Zona de cozedura larga</p> <ul style="list-style-type: none">• Ajusta-se automaticamente à panela.• Distribui perfeitamente o calor.• Providencia uma perfeita distribuição do calor. Usada para cozinhar pratos, tais como crepes largos ou peixes grandes raras ou muito raramente.	<p>Zona de cozedura normal</p> <ul style="list-style-type: none">• Ajusta-se automaticamente à panela.• Distribui perfeitamente o calor.• Providencia uma perfeita distribuição do calor. Usada para todos os tipos de cozedura.	<p>Zona de cozedura pequena</p> <ul style="list-style-type: none">• Usada para cozinhados lentos (molhos, cremes)• Usada para preparar pequenas porções ou porções baseadas no número de pessoas.

Utilização das placas



Não deixe cair qualquer objecto na placa. Mesmo pequenos objectos, como saleiros, podem danificar a placa.







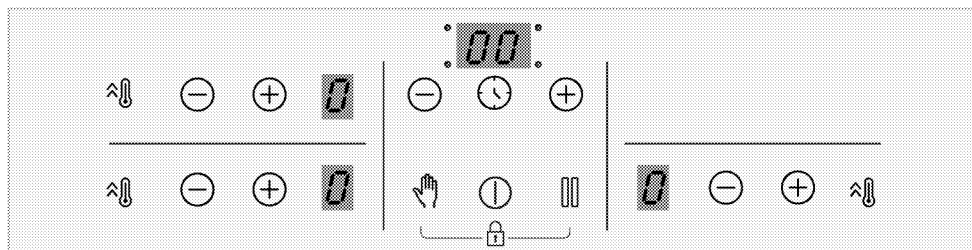

Não use placas com rachaduras. A água pode escorrer através dessas rachaduras e provocar curto-circuito.

No caso de qualquer dano na superfície (por ex, rachaduras visíveis), desligue imediatamente o produto para minimizar o risco de choque eléctrico.

Painel de controlo



Especificações

-  Tecla On / Off
-  Tecla de bloqueio das teclas/bloqueio para crianças
-  Tecla de ativação/desativação do temporizador
-  Tecla de definição de potência elevada (Booster)
-  Tecla de bloqueio para limpeza
-  Tecla Stop and Go
-  Tecla menos
-  Tecla mais

i Os gráficos e as figuras têm apenas finalidade informativa. A aparência ou as funções reais poderão variar de acordo com o modelo da sua placa.

Visor da zona de cozedura

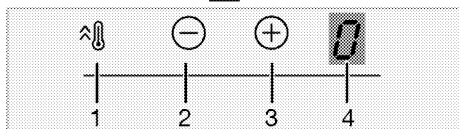
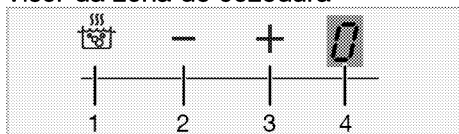

- 1 Tecla de ativação da definição de potência elevada (BOOSTER)

- 2 Tecla menos da zona (para o nível de temperatura)
- 3 Tecla mais da zona (para o nível de temperatura)
- 4 Visor da zona de cozedura

Visor do temporizador

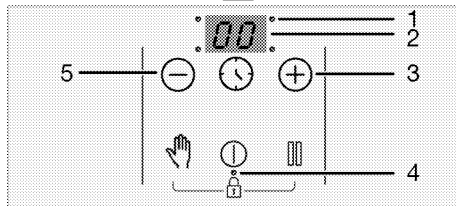
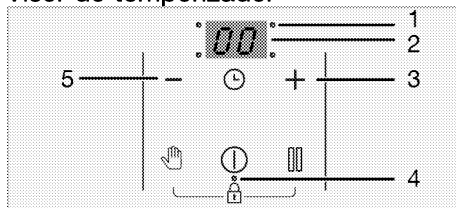

- 1 Ponto decimal para ajuste do tempo
- 2 Visor do temporizador
- 3 Tecla mais do temporizador (para nível do temporizador)
- 4 Ponto decimal para bloqueio de teclas/bloqueio para crianças
- 5 Tecla menos do temporizador (para nível do temporizador)

i Este produto é controlado através de um painel de controlo digital. Cada operação que efetuar no painel de controlo digital será confirmada por um sinal audível.

i Mantenha sempre o painel de controlo limpo e seco. Ter uma superfície suja e húmida pode causar problemas nas funções.

Ligar a placa:

1. Ligar a placa ao tocar na tecla "⏻".
"0" aparece no visor de todas as zonas de cozedura.

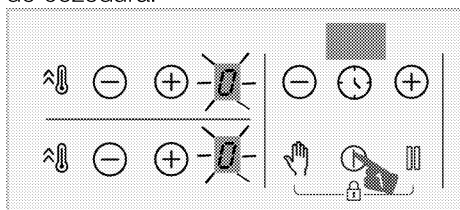

i A placa voltará automaticamente ao modo standby se nenhuma operação for realizada no espaço de 10 segundos.

i O produto irá desligar-se automaticamente por razões de segurança se nenhuma tecla for pressionada durante um longo período de tempo.

Desligar a zona de cozedura:

Uma zona de cozedura ativa pode ser desligada de 3 maneiras diferentes:

1. Ao pressionar a tecla "⏻"

Pressione a tecla "⏻".

2. Ao reduzir a temperatura para nível "0";

Pode desligar a zona de cozedura ao ajustar a definição de temperatura para nível "0".

3. Ao utilizar a função desligar no temporizador para a zona de cozedura pretendida;

Decorrido o tempo, o temporizador desligará a zona de cozedura que lhe está atribuída. "0" ou "00" irão aparecer no visor correspondente.

Decorrido o tempo, irá soar um alarme audível. Toque em qualquer tecla no painel de controlo para silenciar o alarme.

4. Ao tocar simultaneamente nas teclas "⏻"/"⏩" de zona para a zona de cozedura pretendida;

Pode desligar a zona de cozedura correspondente ao pressionar simultaneamente as respetivas teclas "⏻"/"⏩".

i Se "H" ou "h" estiver ligado após a zona de cozedura ser desligada, isso indica que a zona de cozedura continua quente. Não toque nas zonas de cozedura.

Indicador de calor residual

Se o símbolo "H" estiver a piscar no visor da zona de cozedura, este indica que a placa continua quente e pode ser utilizada para manter quente uma pequena quantidade de alimentos. Este símbolo mudará em breve para o símbolo "h", o que significa que está menos quente.

i Quando a eletricidade estiver desligada, o indicador de calor residual não irá acender, nem avisar o utilizador sobre as zonas de cozedura quentes.

Ajustar o nível de temperatura

1. Ligar a placa ao tocar na tecla "⏻".

2. Ajustar o nível de temperatura pretendido ao tocar nas teclas "⏻"/"⏩" de zona.

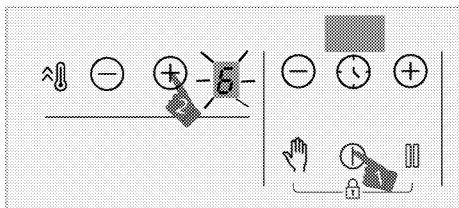

» A zona de cozedura correspondente começará a funcionar ao nível de temperatura definido.

i A secção exterior da zona de cozinhado de 280 mm da placa de indução (se o seu produto estiver equipado com uma placa de indução com uma zona de cozinhado de 280 mm) apenas é ativada quando é colocada uma caçarola suficientemente grande para cobrir essa zona de cozinhado e a temperatura esteja definida a um nível superior a 8.

Definição de potência elevada (BOOSTER)

Pode utilizar a função booster para um aquecimento rápido. No entanto, esta função não é recomendada para cozinhar durante muito tempo. A função booster poderá não estar disponível em todas as zonas de cozedura.

Selecionar a definição de potência elevada:

1. Ligar a placa ao tocar na tecla "ⓘ".
2. Pressione a tecla "⌂" da respetiva zona.

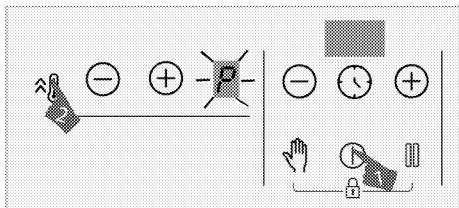

» A zona de cozedura selecionada vai funcionar com a potência máxima e o símbolo "P" vai aparecer no visor da zona de cozedura. A zona de cozedura

desativa o booster e continua a funcionar no nível "9".

Desligar antecipadamente as definições de potência elevada (Booster):

Pode desligar a definição de potência elevada sempre que quiser ao pressionar a tecla "⊖" ou "⌂". A zona de cozedura desativa o booster e continua a funcionar no nível "9".

Princípio de funcionamento de 2 zonas localizadas na mesma direção vertical:

Se uma zona é ajustada para o nível booster e depois a outra zona que se encontra localizada na mesma direção vertical é ajustada para um nível superior ao nível 6 (7, 8 e 9), a primeira zona baixa para o nível 9 e a outra zona pode ser ajustada para um nível superior ao nível 6 (7, 8 e 9). Se a segunda zona é ajustada para o nível booster, a primeira zona baixa para o nível 6.

Bloqueio para limpeza

O bloqueio para limpeza impede o funcionamento de todas as teclas do painel de controlo durante 20 segundos, enquanto a placa está ligada para permitir ao utilizador realizar uma pequena limpeza. O aparelho não receberá qualquer potência durante este tempo.

Activar o bloqueio para limpeza

1. Mantenha pressionada a tecla "⌂" até ouvir **um único sinal sonoro**, quando qualquer uma das zonas de cozedura estiver ligada.

Uma contagem começa a partir de 20 no visor do temporizador da placa. Nenhuma das teclas no painel de controlo estará funcionando durante este período, exceto a tecla "ⓘ".

Desativar o bloqueio para limpeza



Não tem de pressionar qualquer tecla para desativar o bloqueio para limpeza. A placa emitirá um sinal sonoro após 20 segundos e o bloqueio para limpeza será automaticamente desativado.

- i** Se pretender desativar o bloqueio para limpeza mais cedo, mantenha pressionada a tecla "" até que **dois sinais sonoros** sejam ouvidos.

Bloqueio para crianças

Quando as zonas de cozedura estiverem desligadas, pode proteger a placa com o bloqueio para crianças, para impedir que as crianças liguem as zonas de cozedura. Pode ativar ou desativar o bloqueio para crianças apenas quando as zonas de cozedura estiverem desligadas (no modo standby).



Ativar o bloqueio para crianças

- Mantenha pressionadas simultaneamente ambas as teclas "" e "" até que **um único sinal sonoro** seja ouvido, quando a placa está em modo standby.

O bloqueio para crianças será ativado. O símbolo "**L**" será exibido no visor de todas as zonas de cozedura durante algum tempo e o ponto decimal da tecla "" será ligado.

- i** Se alguma tecla for pressionada enquanto o bloqueio para crianças está ativo, dois sinais sonoros serão ouvidos e o símbolo "**L**" irá piscar no visor de todas as zonas de cozedura.

Desativar o bloqueio para crianças

- Mantenha pressionadas simultaneamente ambas as teclas "" e "" até que **dois sinais sonoros** sejam ouvidos, quando o bloqueio para crianças está ativo.



» A função de bloqueio para crianças será desativada. O símbolo "**L**" irá piscar no visor de todas as zonas de cozedura e a luz da tecla "" desliga.

Bloqueio de teclas



Pode ativar o bloqueio de teclas para evitar mudar as funções por engano quando a placa está em funcionamento.

- i** O bloqueio de teclas será cancelado em caso de falha elétrica.



Ativar o bloqueio de teclas

- Mantenha pressionadas simultaneamente ambas as teclas "" e "" até que **um único sinal sonoro** seja ouvido.

O bloqueio de teclas será ativado e o ponto decimal da tecla "" será ligado após piscar.

- i** Apenas pode ativar o bloqueio de teclas em modo de funcionamento. Apenas a tecla "" estará funcional, quando o bloqueio de teclas está ativo. Quando pressiona qualquer outro botão, o ponto decimal da tecla "" pisca para indicar que o bloqueio de teclas está ativo. Se desliga a placa quando as teclas estão bloqueadas, deve desativar o bloqueio de teclas para poder ligar novamente a placa. Se pressiona qualquer outro botão sem desativar o bloqueio de teclas, o símbolo "**L**" irá piscar no visor de todas as zonas de cozedura, para indicar que o bloqueio de teclas está ativo. Desativar o bloqueio de teclas para ligar novamente a placa.

Desativar o bloqueio de teclas

- Pressione simultaneamente ambas as teclas "" e "" até que **dois sinais**

sonoros sejam ouvidos, quando o bloqueio de teclas está ativo.

» A luz da tecla "A" vai desligar e o painel de controlo será desbloqueado.

Função do temporizador

Esta função ajuda-o a cozinhar mais facilmente. Não precisa de vigiar a placa durante todo o período de cozedura. A zona de cozedura será automaticamente desligada no fim do período de tempo que definiu.

Ativar o temporizador

1. Ligar a placa ao pressionar a tecla "ⓘ".
2. Ajuste o nível de temperatura pretendido ao pressionar as teclas "⊖"/"⊕" da zona.

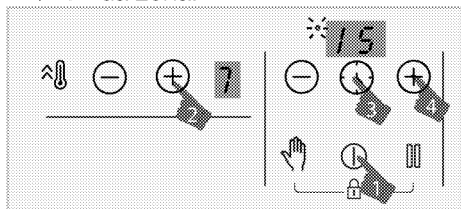

3. Ative o temporizador ao pressionar a tecla "⌚". O símbolo "00" e o ponto decimal da zona selecionada irá piscar no visor do temporizador.
4. Defina a duração pretendida ao pressionar as teclas "⊖"/"⊕" do temporizador.
5. Após 10 segundos, a definição será ativada. O ponto decimal da zona selecionada irá piscar no visor do temporizador.
6. Para definir os temporizadores de outras zonas de cozedura, repita o processo acima explicado.

i Se definir mais do que um valor no temporizador para diferentes zonas, o temporizador da zona que tiver o valor mínimo é exibido no visor do temporizador e o ponto decimal pisca para essa zona. Os pontos decimais de outras zonas iluminam continuamente.

i Pode ver o tempo restante de cozedura ao pressionar na tecla "⌚" de todas as zonas de cozedura. Por cada toque é exibido o valor do temporizador para diferentes zonas. Finalmente, o valor mínimo do temporizador é novamente exibido.

i O temporizador não pode ser definido sem selecionar a zona de cozedura e o respetivo valor da temperatura

i O temporizador apenas pode ser ajustado para as zonas de cozedura em funcionamento.

Desativar o temporizador

Assim que o tempo definido tiver terminado, a placa irá desligar-se automaticamente e produzir um sinal sonoro audível. Pressione qualquer tecla para silenciar o sinal sonoro. Se não pressionar qualquer tecla, o sinal sonoro será cancelado após alguns minutos.

Desativar antecipadamente o temporizador

Se desativar antecipadamente o temporizador, a placa continuará a funcionar à temperatura definida até que seja desligada.

Pode desativar antecipadamente o temporizador de dois modos diferentes:

Desativar o temporizador para a zona correspondente, ao reduzir o seu valor para "00":

1. Pressionar as teclas "⊖"/"⊕" do temporizador até aparecer "00" no visor da zona de cozedura, cujo temporizador está ativo.

» O símbolo do ponto decimal da zona correspondente vai apagar-se definitivamente e o temporizador será cancelado.

Desativar o temporizador para a zona correspondente ao pressionar simultaneamente as teclas "⊖"/"⊕" da zona correspondente:

1. Pressione simultaneamente as teclas "⊖"/"⊕" da zona correspondente.

» O símbolo do ponto decimal da zona correspondente vai apagar-se definitivamente e o temporizador será cancelado.

i Após este passo, o nível de temperatura da zona correspondente será "0" também com o nível do temporizador.

Função de paragem

Pode reduzir o nível de temperatura de funcionamento das zonas de cozedura para um nível mínimo (nível 1) através desta função.

i Se o temporizador estiver ajustado para qualquer zona de cozedura, continuará a funcionar durante a paragem.

1. Pressione a tecla "☐" quando qualquer uma das zonas de cozedura estiver a funcionar.

Todas as zonas de cozedura irão funcionar num nível mínimo (nível 1). O símbolo "☐" irá aparecer no visor das zonas de cozedura ativas.

2. Pressione novamente a tecla "☐" para reiniciar todas as zonas de cozedura com as definições anteriores.

Utilizar as zonas de cozedura por indução de forma segura e eficiente

Princípios de funcionamento: Como princípio de funcionamento, a placa de indução aquece diretamente o recipiente de cozedura.

Consequentemente, tem várias vantagens em comparação com outros tipos de placas. Funciona de forma mais eficiente e a superfície da placa é mais fria.

A sua placa de indução está equipada com sistemas superiores de segurança que lhe irão oferecer o máximo de segurança durante a utilização.

i A sua placa pode ser equipada com zonas de cozedura por indução com um diâmetro de 145, 180, 210 e 280 mm, dependendo do modelo. Cada zona de cozedura deteta automaticamente o recipiente colocado sobre a mesma, graças à característica de indução. A energia é produzida apenas onde o recipiente entra em contacto com a zona de cozedura, e assim é obtido um consumo mínimo de energia.

i O produto pode começar a parar quando estiver operando em níveis de 1 a 7, especialmente com utensílios de cozinha de pequeno diâmetro e quando o óleo de água é pequeno. Isso não é uma falha.

Restrições no tempo de funcionamento

O controlo da placa é equipado com um limite do tempo de funcionamento. Se uma ou mais zonas de cozedura ficarem ligadas, a zona de cozedura será automaticamente desativada após um

certo período de tempo (ver Tabela-1). Se houver um temporizador atribuído à zona de cozedura, o visor do temporizador também se desligará mais tarde.

O limite do tempo de funcionamento depende do nível de temperatura selecionado. O tempo máximo de funcionamento é aplicado a este nível de temperatura.

A zona de cozedura pode ser reativada pelo utilizador após ter sido desligada automaticamente, conforme o acima descrito.

Tabela-1: Limites do tempo de funcionamento

Nível de temperatura	Limite do tempo de funcionamento - hora
0	0
1	6
2	6
3	5
4	5
5	4
6	1,5
7	1,5
8	1,5
9	30 minutos
P (Booster)	10 minutos (*)
(*) A placa descerá para o nível 9 após 5 minutos	

Proteção contra sobreaquecimento

A sua placa está equipada com alguns sensores que fornecem proteção contra o sobreaquecimento. O seguinte deve ser tido em atenção em caso de sobreaquecimento:

- A zona de cozedura em funcionamento pode ser desligada.
- O nível selecionado pode baixar para o nível 7 a partir de um nível superior.

Sistema de segurança contra derrames

A sua placa está equipada com um sistema de segurança contra derrames. Se houver qualquer derrame que salpique sobre o painel de controlo, o sistema cortará imediatamente a ligação elétrica e desligará a sua placa. O aviso "E" aparece no indicador durante este período.

Ajuste preciso da potência

A placa de indução reage imediatamente aos comandos, como um princípio de funcionamento. Esta altera os ajustes de potência muito rapidamente. Por isso, pode impedir um derrame (de leite, água), mesmo que apenas estivesse próximo disso.

Ruídos

O utilizador poderá ouvir ruídos enquanto cozinha

Ao utilizar a placa, poderá ouvir ruídos consoante o material da base das painelas. Estes ruídos são normais na tecnologia de indução. Não se trata de um defeito.

Causas e tipos de ruídos possíveis: Barulho da ventoinha

A placa tem uma ventoinha que é ativada automaticamente consoante a temperatura do produto. A ventoinha tem diferentes velocidades que são ativadas conforme a temperatura.

Um zumbido baixo, como o funcionamento de um transformador

É normal na tecnologia de indução. Dado que o calor é transferido diretamente para a base dos tachos, pode ocorrer este zumbido consoante o respetivo material. Consequentemente, o utilizador poderá ouvir ruídos diferentes com tachos diferentes.

Ruídos crepitantes

Poderá ouvir ruídos crepitantes enquanto cozinha. Isto deve-se ao

material e à conceção da base dos tachos. Se tiverem várias camadas de diferentes materiais, poderá ouvir este ruído crepitante.

Assobios

Poderá ouvir assobios ao cozinhar em dois discos com níveis de cozedura diferentes no mesmo lado da placa.

Panela vazia

Poderá ouvir ruído se uma panela vazia estiver a aquecer. Ao colocar água ou alimentos na panela, o som desaparece.

Mensagens de erro

Tabela-2: Códigos de erro e causas do erro

Causas de erro	Indicador	Visor
Placa sobreaquecida	O símbolo "H" pisca	Visor da zona de cozedura

i Para mais informações sobre mensagens de erro que poderão aparecer no painel de controlo digital, ver Tabela-2.

i Se a superfície do painel de controlo digital for exposto a vapor intenso, todo o sistema de controlo pode ficar desativado e emitir um sinal de erro.

i Mantenha a superfície do painel de controlo digital limpa. Um funcionamento incorreto pode ser detetado.

Causas de erro	Indicador	Visor
Duas ou mais teclas são pressionadas	O símbolo "E" pisca	Visor da zona de cozedura

5 Manutenção e cuidados

Informações gerais

A vida útil do produto será estendida e os problemas frequentes diminuirão se o produto for limpo em intervalos regulares.

 Desligue o produto da corrente eléctrica antes de iniciar as tarefas de limpeza e manutenção.
Há risco de choque eléctrico!

 Deixe que o produto arrefeça antes de o limpar.
As superfícies quentes podem causar queimaduras!

- Limpe totalmente o produto a cada utilização. Desta forma, será possível remover mais facilmente os resíduos da cozedura, evitando assim que estes se queiem da próxima vez que o equipamento for utilizado.
- Não é necessário qualquer agente especial de limpeza para limpar o produto. Para limpar o produto, use água morna com líquido de limpeza, um pano ou esponja macia e seque-o com um pano seco.
- Após a limpeza, verifique sempre se qualquer excesso de líquido foi completamente limpo e remova imediatamente qualquer derrame.
- Não use agentes de limpeza que contém ácido ou cloro para limpar as superfícies de inox e a pega de aço inoxidável. Use um pano macio com líquido detergente (não abrasivo) para limpar estas partes e procure passar o pano apenas numa direcção.

 A superfície pode ficar danificada por alguns detergentes ou materiais de limpeza.
Não use detergentes ou cremes/pós de limpeza agressivos ou qualquer objecto pontiagudo durante a limpeza.

 Não use limpadores a vapor para limpar o aparelho, já que podem provocar um choque eléctrico.

Limpeza da placa

Superfícies em vitrocerâmica

Limpe a superfície de cerâmica de vidro (vitrocerâmica) com água fria, prestando atenção para não deixar agentes de limpeza residuais e seque com um pano macio. Os resíduos podem danificar a superfície de vitrocerâmica quando usar a placa pela próxima vez.

Os resíduos secos na superfície de vitrocerâmica não devem, em circunstância alguma, ser raspados com lâminas de gancho, palha de aço ou ferramentas similares.

Remova as nódoas de cálcio (nódoas amarelas) com descalcificante disponível no mercado ou com pequenas quantidades de agentes descalcificantes como vinagre ou sumo de limão.

Se a superfície estiver demasiado suja, aplique o agente de limpeza numa esponja e aguarde até que sejam bem absorvidos. Em seguida, limpe a superfície da placa com um pano húmido.

 Os alimentos à base de açúcar, tais como cremes e caramelo devem ser raspados de imediato, sem esperar que a superfície arrefeça. Caso contrário, a superfície de vitrocerâmica poderá ficar irremediavelmente danificada.

Com o tempo, pode ocorrer uma ligeira descoloração nos revestimentos ou outras superfícies. Isto não afecta o desempenho do produto.

Descoloração e manchas na superfície vitrocerâmica é uma condição normal e não um defeito.

6 Resolução de problemas

O produto provoca um ruído metálico ao aquecer e arrefecer.

- Quando as partes metálicas são aquecidas, podem se expandir e causar ruído. >>> *Isso não é uma avaria.*

O produto não funciona.

- O fusível principal está queimado ou com defeito. >>> *Verifique os fusíveis na caixa de fusíveis. Se necessário, substitua-os ou recolque-os.*
- O produto não está ligado na tomada (de terra). >>> *Verifique a ligação da ficha.*
- Se o visor não acender quando liga de novo a placa. >>> *Desligue o equipamento no interruptor do circuito. Espere 20 segundos e depois volte a ligá-lo.*
- A protecção contra sobreaquecimento está activa. >>> *Deixe que a sua placa arrefeça.*
- O tacho de cozedura não é apropriado. >>> *Verifique o seu tacho.*

O símbolo "L" aparece no visor da zona de cozedura.

- Não pousou o tacho na zona de cozedura activa. >>> *Verifique se há um tacho na zona de cozedura activa.*
- O seu tacho não é compatível com a cozedura por indução. >>> *Verifique se o seu tacho de cozedura é compatível com a placa de indução.*
- O tacho de cozedura não está centrado correctamente ou a superfície do fundo do tacho não é larga o suficiente para a zona de cozedura. >>> *Escolha um tacho com a largura suficiente e centre o mesmo de forma correcta na zona de cozedura.*
- O tacho de cozedura ou a zona de cozedura está sobreaquecida. >>> *Deixe que arrefeçam.*

A zona de cozedura seleccionada desligou-se subitamente durante o funcionamento.

- O tempo de cozedura para a zona de cozedura seleccionada pode ter sido ultrapassado. >>> *Tem que definir um novo tempo de cozedura ou terminar a cozedura.*
- A protecção contra sobreaquecimento está activa. >>> *Deixe que a sua placa arrefeça.*
- Um objecto pode estar a tapar o painel de controlo digital. >>> *Remova o objecto do painel.*

O tacho não aquece mesmo com a zona de cozedura ligada.

- O seu tacho não é compatível com a cozedura por indução. >>> *Verifique se o seu tacho de cozedura é compatível com a placa de indução.*
- O tacho de cozedura não está centrado correctamente ou a superfície do fundo do tacho não é larga o suficiente para a zona de cozedura. >>> *Escolha um tacho com a largura suficiente e centre o mesmo de forma correcta na zona de cozedura.*



Consulte o agente da assistência técnica autorizada ou o revendedor onde adquiriu o produto se não puder resolver os problemas, embora tenha seguido as instruções desta secção. Nunca tente reparar um produto defeituoso por conta própria.

